

AUTOMATIC
DOORS AND GATES

CAU
> MOVING LIFE



CATALOGO 2025



14

CANCELLI SCORREVOLI



SERIE T-ONE **Pag.18**



SERIE MASTER **Pag.36**



BIG25QI **Pag.44**



BIG40QI **Pag.46**

50

CANCELLI A BATTENTE



ATTUATORI **Pag.56**



ATTUATORI TELESCOPICI **Pag.68**



SERIE R18 **Pag.86**



SERIE R30/R40 **Pag.96**



SERIE EASY **Pag.106**



SERIE ZIP **Pag.114**



SERIE ZIPPO **Pag.120**

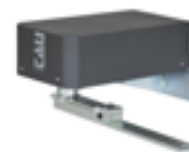

SERIE ZIPPOXL **Pag.122**

128

PORTE GARAGE



SERIE TSKY **Pag.132**



SPIN **Pag.140**



BIUNO **Pag.152**



F10/F15 **Pag.160**

148

PORTONI USO INDUSTRIALE

162

PORTE AUTOMATICHE



T-SIDE Pag.166



T-LINE Pag.172



T-WAY Pag.182

186

BARRIERE AUTOMATICHE



SERIE LUXE Pag.190



SERIE PARK Pag.214

218

SERRANDE E TAPPARELLE



SERIE T-WIN Pag.222



SERIE MRC-M Pag.224



SERIE MRC Pag.226



MF30 Pag.228

230

ACCESSORI



RADIOCOMANDI E RICEVENTI Pag.232



FOTOCELLULE Pag.243



LAMPEGGIANTI Pag.246



BORDI
SENSIBILI Pag.250



DISPOSITIVI DI
APERTURA Pag.252



CONTROLLO
ACCESSI Pag.255



QUADRI DI
COMANDO Pag.256



ENERGIA ALTERNATIVA
Pag.268



CAU
➤ MOVING LIFE

Tau:

**Il tuo partner di
fiducia in un mondo
di opportunità.**

Un ponte tra culture e continenti: portiamo la nostra passione, la nostra esperienza e la qualità italiana in oltre 70 paesi del mondo.

Al tuo fianco sempre

Un'assistenza tecnica impeccabile:

In caso di dubbi o necessità, il nostro team di esperti è pronto a rispondere alle tue domande e a fornirti supporto tecnico immediato.

Scrivici

 +39 335 1039816

 service@tauitalia.com



Un customer care dedicato:

Il nostro servizio di customer care è a tua disposizione per fornirti informazioni sui prodotti, gestire gli ordini e risolvere eventuali problematiche.

Scrivici

 +39 0444 750190

 info@tauitalia.com



Un'esperienza completa che ti accompagnerà in ogni momento, ovunque tu sia nel mondo.

Area download sempre aggiornata:

Scarica i manuali d'istruzione in formato PDF comodamente dall'area download del nostro sito web senza registrarsi.



Guarda su

tauitalia.com/it/area-download/

Canale YouTube ricco di contenuti:

Scopri i video tutorial sul nostro canale YouTube ufficiale e impara a utilizzare i nostri prodotti al meglio.



Guarda su

youtube.com/c/TAUITALIA



Installazione semplificata con le nostre porte automatiche precablate!

Vogliamo rendere ancora più semplice il tuo lavoro con le nostre porte automatiche precablate!

Dimenticati dei complessi collegamenti elettrici: grazie al nostro sistema "plug and play", la porta arriva già pronta per essere installata e messa in funzione.

Come funziona?

- In base agli accessori che scegli per la tua porta, il cablaggio viene già predisposto in fabbrica.
- Una volta ricevuta la porta, ti basterà montarla e collegarla alla presa elettrica.
- Niente più cavi da collegare, niente schemi elettrici da decifrare: tutto è pronto in pochi minuti!

Vantaggi per te:

- Installazione più rapida e semplice, per risparmiare tempo e denaro.
- Riduzione del rischio di errori di cablaggio.
- Maggiore sicurezza per l'impianto elettrico.
- Clienti più soddisfatti, grazie a un servizio più efficiente.

In più, offriamo:

- Supporto tecnico dedicato per qualsiasi evenienza.
- Materiale informativo completo per l'installazione.
- Formazione gratuita per il tuo team.

Scansiona il QR code per scoprire il nuovo sito dedicato alle porte automatiche!

tauautomaticdoor.com



TauOpen 2.0:

Un universo di possibilità per il controllo remoto



TauOpen 2.0: Un'app completa per il controllo da remoto

Con TauOpen 2.0, il controllo delle tue automazioni è a portata di mano, letteralmente. Attraverso un'app facile e intuitiva, potrai gestire qualsiasi dispositivo automatizzato da remoto, ovunque tu sia.

Che tu sia in ufficio, in viaggio o semplicemente sul divano di casa, TauOpen 2.0 ti permette di:

- Aprire e chiudere porte, cancelli, tapparelle e tende da sole
- Accendere e spegnere luci ed altri dispositivi elettronici
- Monitorare lo stato in tempo reale delle tue automazioni



230 V AC

Un motore in 230 V AC è un motore elettrico progettato per funzionare con una tensione di alimentazione di 230 volt in corrente alternata (AC). Questi motori utilizzano la corrente alternata fornita dalla rete elettrica domestica o industriale come fonte di alimentazione.

I motori in corrente alternata possono essere monofase o trifase. I motori monofase in 230 V AC sono utilizzati principalmente per applicazioni domestiche, mentre i motori trifase in 230 V AC sono utilizzati in applicazioni industriali che richiedono maggiore potenza.

400 V AC

Un motore in 400 V AC trifase è un motore elettrico progettato per funzionare con una tensione di alimentazione di 400 volt in corrente alternata (AC). Questi motori utilizzano la corrente alternata fornita dalla rete elettrica industriale come fonte di alimentazione.

DC MOTOR

I motoriduttori in 18/24/48 V DC (in corrente continua) utilizzati da TAU sono adatti al SERVIZIO INTENSIVO e garantiscono il funzionamento anche in caso di blackout.

I motoriduttori in corrente continua assicurano anche prestazioni ottimali con una puntuale regolazione del rallentamento in chiusura e in apertura.

La sicurezza è un altro aspetto fondamentale, garantendo l'arresto e l'inversione immediata della corsa in presenza di ostacoli.



Automazione HIGH SPEED.

I motori per i cancelli automatici veloci a bassa tensione sono dispositivi progettati per l'apertura e la chiusura rapida di cancelli di varie dimensioni e peso. Generalmente hanno una velocità di apertura del 130% in più rispetto ai motori tradizionali. Questi motori funzionano a bassa tensione, solitamente tra i 24V e i 48V, e sono progettati per essere efficienti dal punto di vista energetico e rispettosi dell'ambiente.

I motori per i cancelli automatici veloci sono ideali per gli ambienti in cui è necessario un rapido flusso di traffico, come parcheggi, ospedali o aeroporti.



Rispetta le normative EN 12453.

La norma UNI EN 12453 è quella che regola la sicurezza a partire dalla identificazione dei pericoli e dalla valutazione dei rischi associati al funzionamento dell'automazione del cancello, garage, barriere; in particolare all'apertura e chiusura, al fine di valutare le misure di protezione da adottare.

Nella normativa si elencano i possibili rischi associati al meccanismo automatico della chiusura; i requisiti essenziali a garanzia della sicurezza, come l'utilizzo di accessori che rappresentano ulteriori accorgimenti a favore di essa, e del funzionamento dell'automazione.



Compatibilità con il pannello fotovoltaico.

Sistema alimentato ad energia solare adatto a tutte le installazioni in bassa tensione per una carica pulita, rinnovabile e inesauribile. La compatibilità dei nostri quadri di comando con il pannello fotovoltaico non è solo una tecnologia attenta all'ambiente, ma anche una soluzione pratica per porte e cancelli difficilmente raggiungibili dalla rete elettrica.



Professional App.

Prodotto compatibile con il dispositivo per connessione Wi-Fi per l'applicazione TauApp. TauApp è un'applicazione dedicata alla clientela professionale, che permette di controllare la diagnostica della centrale, cambiare i settaggi, effettuare la messa in funzione direttamente dal smartphone, senza operare direttamente sull'automazione.



Family App.

Prodotto compatibile con l'applicazione TauOpen 2.0. TauOpen 2.0 è un app progettata per gestire il tuo cancello, porta garage, barriera ed altri dispositivi in qualsiasi momento, ovunque tu sia, grazie al tuo smartphone. Questo avviene grazie all'installazione del modulo T-CONNECT all'interno della centrale dell'automazione o il T-GATEWAY, il quale sarà collegato via Wi-Fi o via cavo alla rete domestica, e comunicherà via radio mediante i moduli finali MOOFY collocati all'interno delle automazioni.



BUS Technology.

La tecnologia BUS permette di collegare dispositivi compatibili con soli due fili su cui transita sia l'alimentazione elettrica che i segnali di comunicazione. I dispositivi vengono collegati in parallelo sugli stessi due conduttori senza la necessità di rispettare la polarità, e ogni dispositivo viene riconosciuto singolarmente grazie all'assegnazione di un indirizzo univoco durante l'installazione. La tecnologia BUS consente di collegare fotocellule, dispositivi di sicurezza, pulsanti di comando, lampeggianti e altri dispositivi, e la centrale di comando è in grado di riconoscere ogni singolo dispositivo attraverso una fase di apprendimento.



Forza dinamica.

La forza dinamica è un sistema di gestione della coppia intelligente che garantisce la sicurezza durante le manovre. Basato sulla tecnologia a microprocessore delle centrali Tau, questo sistema acquisisce dati da diversi indicatori e aggiorna la spinta necessaria per eseguire la manovra in modo efficace. Inoltre, la forza dinamica semplifica il processo di ottenimento delle certificazioni richieste dalla legge. A differenza delle centrali tradizionali, che utilizzano livelli di spinta costanti senza tenere conto della posizione esatta del cancello, i dispositivi Tau registrano le minime variazioni di forza causate da fattori come differenze di temperatura o usura, fornendo costantemente al motore la coppia ottimale. Il sistema Tau garantisce quindi la massima sicurezza dell'impianto e un funzionamento ottimale in ogni condizione climatica o di usura meccanica, evitando di segnalare ostacoli inesistenti.

CANCELLI SCORREVOLI



Motoriduttore T-ONE

Pag. 18

Motoriduttore MASTER

Pag. 36

Motoriduttore BIG

Pag. 44



GUIDA ALLA SCELTA



Ad uso residenziale e condominiale

► Tutti i motoriduttori sono completi di quadro di comando e radiricevente rolling code 433,95 MHz bicanale.

I dati riportati sono intesi per un cancello scorrevole standard.

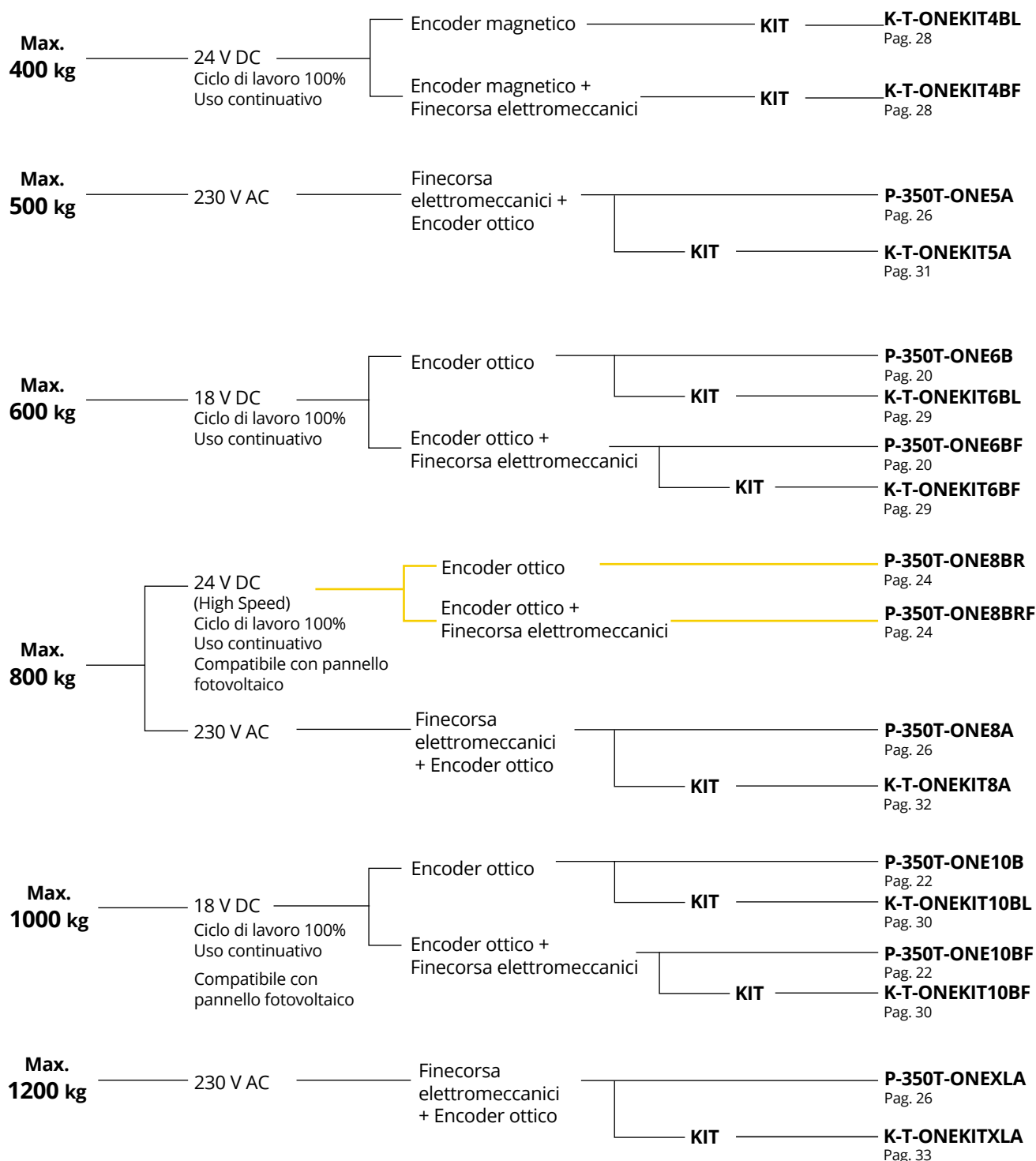

In caso di cancelli scorrevoli cantilever bisognerà aumentare del 30% il peso del cancello, per poter scegliere il motore adatto.



Ad uso condominiale e industriale

In caso di cancelli scorrevoli cantilever bisognerà aumentare del 30% il peso del cancello, per poter scegliere il motore adatto.



Max. 1200 kg	24 V DC (High Speed) Completo di quadro di comando e radiori- cevente rolling code 433,95 MHz. Ciclo di lavoro 100%. Uso continuativo Compatibile con pannello fotovoltaico	Encoder ottico	P-500MASTER-R Pag. 38	
		Encoder ottico + Finecorsa elettromeccanici	P-500MASTER-RF Pag. 38	
Max. 1800 kg	18 V DC Completo di quadro di comando e radiori- cevente rolling code 433,95 MHz. Ciclo di lavoro 100%. Uso continuativo Compatibile con pannello fotovoltaico	Encoder ottico	P-500MASTER18QR Pag. 36	
		Encoder ottico + Finecorsa elettromeccanici	P-500MASTER18QRF Pag. 36	
Max. 2000 kg	230 V AC Completo di quadro di comando e radiori- cevente rolling code 433,95 MHz	Encoder ottico + Finecorsa elettromeccanici	P-500MASTER20QRA Pag. 40	
	230 V AC Completo di quadro di comando e radiori- cevente rolling code 433,95 MHz	Encoder ottico e finecorsa magnetici	P-500MASTER20QMA Pag. 40	
	400 V AC trifase Senza quadro di comando	Encoder ottico + Finecorsa elettromeccanici	P-500MASTER20T Pag. 40	

Ad uso industriale

➤ In caso di cancelli scorrevoli cantilever bisognerà aumentare del 30% il peso del cancello, per poter scegliere il motore adatto.



Max. 2500 kg	230 V AC Trifase completo di quadro di comando con inverter Ciclo di lavoro 100% Uso continuativo	Finecorsa elettromeccanici	P-500BIG25QI Pag. 44
Max. 4000 kg	230 V AC Trifase completo di quadro di comando con inverter Ciclo di lavoro 100% Uso continuativo	Finecorsa elettromeccanici	P-500BIG40QI Pag. 46

MOTORIDUTTORE

T-ONE

4B / 4BF

DC
MOTOR

Fino a
400 kg

Velocità
14 m/min



P-350T-ONE4B

Motoriduttore in bassa tensione con encoder magnetico, completo di quadro elettrico di comando e radio ricevente rolling code 433,92 MHz tricanale integrata. Carico max. 400 kg. (Vendibile solo in Kit).

P-350T-ONE4BF

Motoriduttore in bassa tensione con encoder magnetico, completo di quadro elettrico di comando, fincorsa elettromeccanici e radio ricevente rolling code 433,92 MHz tricanale integrata. Carico max. 400 kg. (Vendibile solo in Kit).



Accessori per serie T-ONE
Pag. 34



Altri accessori:
Telecomandi Pag. 238
Fotocellule Pag. 243
Lampeggianti Pag. 246



MADE IN ITALY

CARATTERISTICHE:

- uso residenziale
- per cancelli fino a 400 kg
- motore in bassa tensione CC
- tecnologia ad encoder magnetico
- quadro di comando e ricevitore incorporato

VANTAGGI:

- rilevazione ostacoli e sicurezza antischiacciamento
- rispetta le normative EN 12453
- funziona anche in mancanza di corrente grazie alle batterie opzionali
- sblocco dall'esterno del cancello (optional art. P-650ESE03)
- rallentamento in chiusura e apertura
- auto memorizzazione della corsa del cancello mediante encoder magnetico



PROTEZIONE

Il quadro di comando è protetto da una cover completa di pulsanti per la programmazione e le regolazioni delle corse senza l'ausilio di utensili. I led diagnostici sono facilmente visibili e i fusibili di protezione sono semplici da estrarre.



FISSAGGIO A TERRA

Più sicuro grazie ai 4 punti di tenuta e alla pratica regolazione in altezza. Cover: realizzata in tecnopolimero antigraffio e resistente ai raggi UVA.



PRATICITÀ

Lo sblocco manuale è semplice e intuitivo e protetto da chiave personale di sicurezza. Il motore è inoltre predisposto per lo sblocco anche dall'esterno del cancello.



SICUREZZA

Rilevazione ostacoli e sicurezza antischiacciamento assicurate dall'encoder magnetico. L'encoder gestisce inoltre il rallentamento nelle fasi di chiusura e apertura e la regolazione della corsa del cancello che non necessita così di finecorsa.

DISEGNI TECNICI

Caratteristiche tecniche	T-ONE4B	T-ONE4BF
Alimentazione	230 V AC (50 - 60 Hz)	230 V AC (50 - 60 Hz)
Alimentazione motore	24 V DC	24 V DC
Assorbimento motore a vuoto	1,3 A	1,3 A
Potenza nominale	200 W	200 W
Velocità max. di manovra	14 m/min	14 m/min
Ciclo di lavoro	100 %	100 %
Temperatura di esercizio	-20° C ÷ +55° C	-20° C ÷ +55° C
Termoprotezione motore	-	-
Grado di protezione IP	IP 54	IP 54
Peso max. anta	400 Kg*	400 Kg*
Modulo pignone	4	4
Centrale di comando	K124MA	K124MA
Fincorsa elettromeccanici		✓

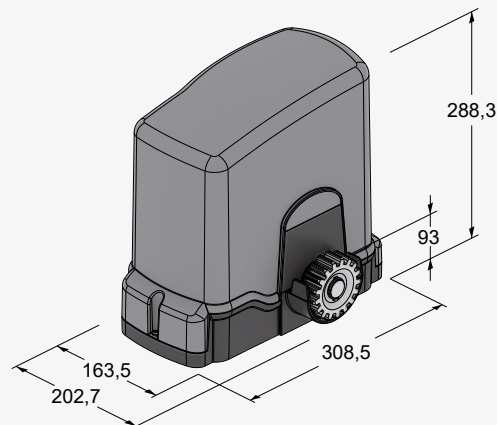

* Sconsigliato per cancelli in pendenza e cantilever

MOTORIDUTTORE

T-ONE

6B / 6BF

DC
MOTOR

Fino a
600 kg

Velocità
14 m/min



P-350T-ONE6B

Motoriduttore in bassa tensione con encoder, completo di quadro elettrico di comando e radio ricevente rolling code 433,92 MHz tricanale integrata. Carico max. 600 kg.

P-350T-ONE6BF

Motoriduttore in bassa tensione con encoder, completo di quadro elettrico di comando, finecorsa elettromeccanici e radio ricevente rolling code 433,92 MHz tricanale integrata. Carico max. 600 kg.



Accessori per serie T-ONE
Pag. 34



Altri accessori:
Telecomandi Pag. 238
Fotocellule Pag. 243
Lampeggianti Pag. 246



MADE IN ITALY

CARATTERISTICHE:

- uso residenziale/condominiale
- per cancelli fino a 600 kg
- motore in bassa tensione CC
- tecnologia ad encoder ottico
- quadro di comando e ricevitore incorporato tricanale

VANTAGGI:

- rilevazione ostacoli e sicurezza antischiacciamento
- rispetta le normative EN 12453
- funziona anche in mancanza di corrente grazie alle batterie opzionali
- uso intensivo e continuo
- sblocco dall'esterno del cancello (optional art. P-650ESE03)
- rallentamento in chiusura e apertura
- auto memorizzazione della corsa del cancello mediante encoder ottico



USO INTENSIVO

Ciclo di lavoro continuo 100% grazie al motore in corrente continua in bassa tensione.



ENCODER OTTICO

Rilevazione ostacoli e sicurezza antischiacciamento assicurate dall'encoder ottico. L'encoder gestisce inoltre il rallentamento nelle fasi di chiusura e apertura e la regolazione della corsa del cancello che non necessita così di finecorsa.



COMODITÀ

Le versioni a 12 e a 24 Volt funzionano anche in mancanza di corrente grazie alle batterie opzionali.



TOTAL CONNECT

Abbinando il modulo P-250T-CONNECT è possibile comandare l'automazione a distanza tramite il tuo smartphone.

Caratteristiche tecniche	T-ONE6B	T-ONE6BF
Alimentazione	230 V AC (50 - 60 Hz)	230 V AC (50 - 60 Hz)
Alimentazione motore	18 V DC	18 V DC
Assorbimento motore a vuoto	1,05 A	1,05 A
Potenza nominale	250 W	250 W
Velocità max. di manovra	14 m/min	14 m/min
Ciclo di lavoro	100 %	100 %
Temperatura di esercizio	-20° C ÷ +55° C	-20° C ÷ +55° C
Termoprotezione motore	-	-
Grado di protezione IP	IP 54	IP 54
Peso max. anta	600 kg	600 kg
Peso max. anta cancello cantilever	420 kg	420 kg
Modulo pignone	4	4
Centrale di comando	K128MA	K128MA
Finecorsa elettromeccanici incorporati	-	✓

DISEGNI TECNICI

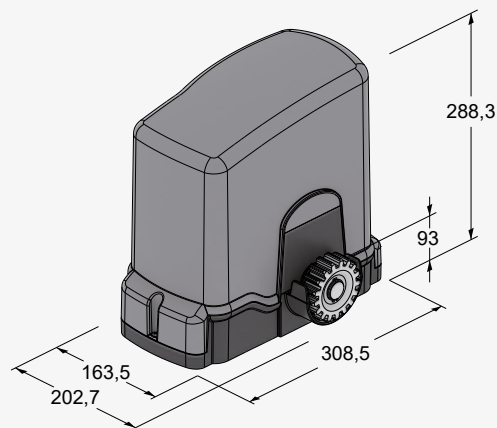

*Per le certificazioni dell'impianto su ante oltre i 500 Kg è necessario l'utilizzo del sistema a bordo sensibile wireless.

MOTORIDUTTORE

T-ONE

10B / 10BF

DC
MOTOR

Fino a
1000 kg

Velocità
14 m/min

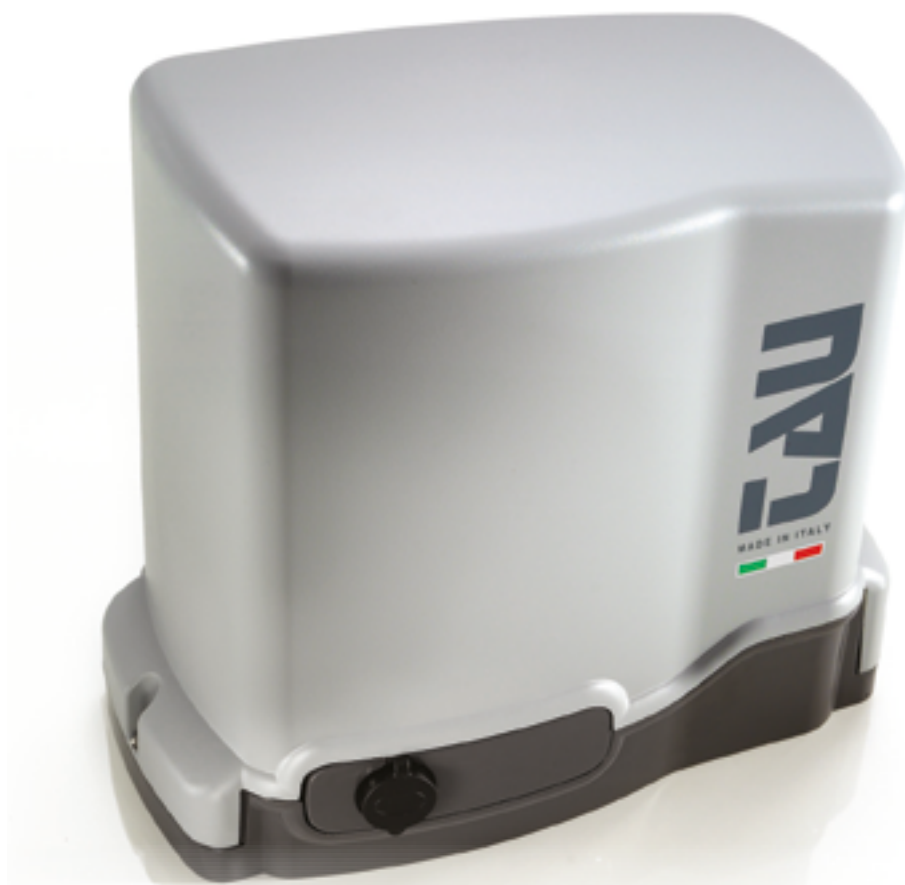

P-350T-ONE10B

Motoriduttore in bassa tensione con encoder, completo di quadro elettrico di comando e radio ricevente rolling code 433,92 MHz tricanale integrata. Carico max. 1000 kg. Ideale per cancelli telescopici.

P-350T-ONE10BF

Motoriduttore in bassa tensione con encoder, completo di quadro elettrico di comando, finecorsa elettromeccanici e radio ricevente rolling code 433,92 MHz tricanale integrata. Carico max. 1000 kg. Ideale per cancelli telescopici.



Accessori per serie T-ONE
Pag. 34



Altri accessori:
Telecomandi Pag. 238
Fotocellule Pag. 243
Lampeggianti Pag. 246



MADE IN ITALY

CARATTERISTICHE:

- uso residenziale/condominiale
- per cancelli fino a 1000 kg
- motore in bassa tensione CC
- tecnologia ad encoder
- quadro di comando e ricevitore incorporato tricanale

VANTAGGI:

- rilevazione ostacoli e sicurezza antischiacciamento
- rispetta le normative EN 12453
- funziona anche in mancanza di corrente grazie alle batterie opzionali
- uso intensivo e continuo
- sblocco dall'esterno del cancello (optional art. P-650ESE03)
- rallentamento in chiusura e apertura
- auto memorizzazione della corsa del cancello mediante encoder ottico



USO INTENSIVO

Ciclo di lavoro continuo 100% grazie al motore in corrente continua in bassa tensione.



ENCODER OTTICO

Rilevazione ostacoli e sicurezza antischiacciamento assicurate dall'encoder ottico. L'encoder gestisce inoltre il rallentamento nelle fasi di chiusura e apertura e la regolazione della corsa del cancello che non necessita così di finecorsa.



COMODITÀ

Le versioni a 12 e a 24 Volt funzionano anche in mancanza di corrente grazie alle batterie opzionali.



TOTAL CONNECT

Abbinando il modulo P-250T-CONNECT è possibile comandare l'automazione a distanza tramite il tuo smartphone.

DISEGNI TECNICI

Caratteristiche tecniche	T-ONE10B	T-ONE10BF
Alimentazione	230 V AC (50 - 60 Hz)	230 V AC (50 - 60 Hz)
Alimentazione motore	18 V DC	18 V DC
Assorbimento motore a vuoto	1,1 A	1,1 A
Potenza nominale	300 W	300 W
Velocità max. di manovra	14 m/min	14 m/min
Ciclo di lavoro	100 %	100 %
Temperatura di esercizio	-20° C ÷ +55° C	-20° C ÷ +55° C
Termoprotezione motore	-	-
Grado di protezione IP	IP 54	IP 54
Peso max. anta	1000 kg	1000 kg
Peso max. anta cancello cantilever	700 kg	700 kg
Modulo pignone	4	4
Centrale di comando	K130MA	K130MA
Fincorsa elettromeccanici incorporati	-	✓

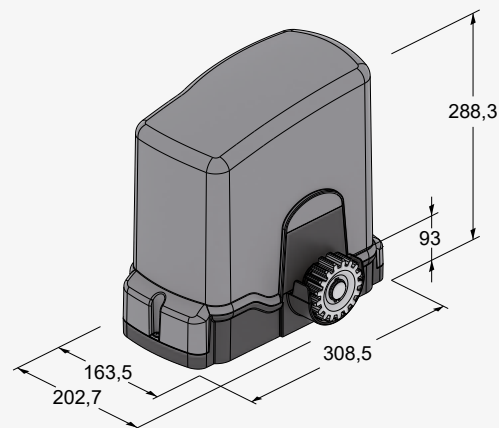

*Per le certificazioni dell'impianto su ante oltre i 500 Kg è necessario l'utilizzo del sistema a bordo sensibile wireless.

MOTORIDUTTORE

T-ONE

8BR / 8BRF



DC
MOTOR

Fino a
800 kg

Velocità
24 m/min

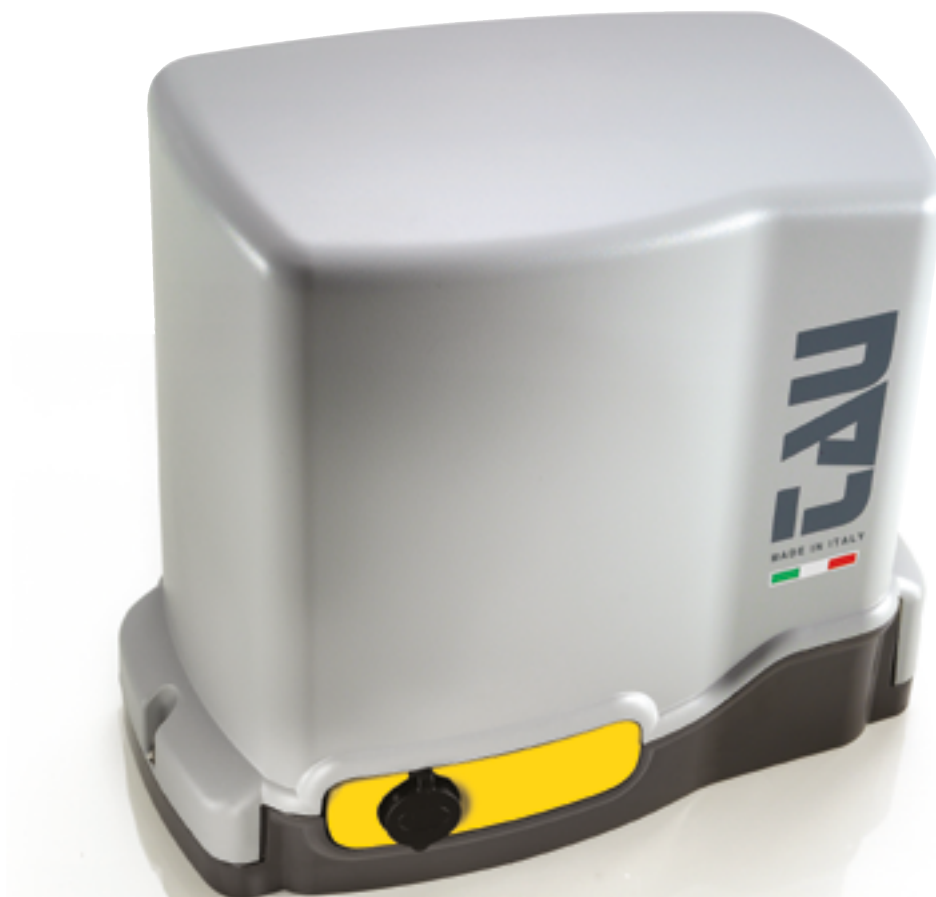

P-350T-ONE8BR

Motoriduttore in bassa tensione con encoder, completo di quadro elettrico di comando e radio ricevente rolling code 433,92 MHz tricanale integrata. Velocità fino a 24 m/min. Carico max. 800 kg.

P-350T-ONE8BRF

Motoriduttore in bassa tensione con encoder, completo di quadro elettrico di comando, finecorsa elettromeccanici e radio ricevente rolling code 433,92 MHz tricanale integrata. Velocità fino a 24 m/min. Carico max. 800 kg.



Accessori per serie T-ONE
Pag. 34



Altri accessori:
Telecomandi Pag. 238
Fotocellule Pag. 243
Lampeggianti Pag. 246

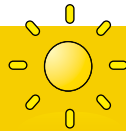

MADE IN ITALY

HIGH SPEED

Ready for a new challenge.



+130% DI VELOCITÀ

Percentuale calcolata rispetto la versione 230 Volt



SEMPRE OPERATIVI

Funziona anche in mancanza di tensione elettrica



APPLICAZIONI RESIDENZIALI

Per cancelli scorrevoli fino a 800 kg

Velocità di apertura T-ONE8BR = 24 m/min

Velocità di apertura T-ONE8A = 10,5 m/min



RISPARMIA TEMPO

DISEGNI TECNICI

Caratteristiche tecniche	T-ONE8BR	T-ONE8BRF
Alimentazione	230 V AC (50 - 60 Hz)	230 V AC (50 - 60 Hz)
Alimentazione motore	24 V DC	24 V DC
Assorbimento motore a vuoto	1,05 A	1,05 A
Potenza nominale	300 W	300 W
Velocità max. di manovra	24 m/min	24 m/min
Ciclo di lavoro	100 %	100 %
Temperatura di esercizio	-20° C ÷ +55° C	-20° C ÷ +55° C
Termoprotezione motore	-	-
Grado di protezione IP	IP 54	IP 54
Peso max. anta	800 kg	800 kg
Peso max. anta cancello cantilever	560 kg	560 kg
Modulo pignone	4	4
Centrale di comando	K130MA	K130MA
Finecorsa elettromeccanici	-	✓

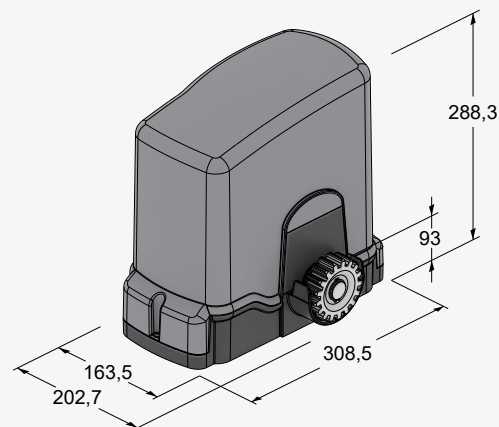

MOTORIDUTTORE

T-ONE

5A

8A

XLA

230 V

Fino a
1200 kg

Velocità
10,5 m/min

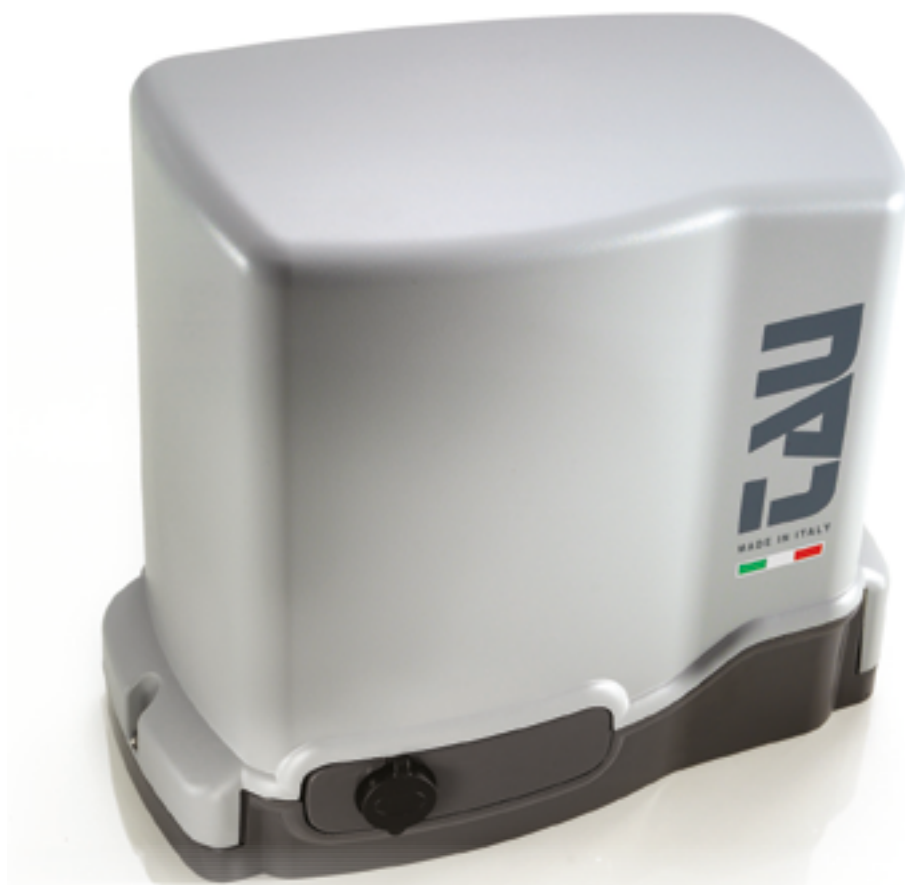

P-350T-ONE5A

Motoriduttore 230 Volt con encoder e finecorsa elettromeccanici, completo di quadro elettrico di comando e radio ricevente bicanale rolling code 433,92 MHz integrata. Carico max 500 kg.

P-350T-ONE8A

Motoriduttore 230 Volt con encoder e finecorsa elettromeccanici, completo di quadro elettrico di comando e radio ricevente bicanale rolling code 433,92 MHz integrata. Carico max 800 kg.

P-350T-ONEXLA

Motoriduttore 230 Volt con encoder e finecorsa elettromeccanici, completo di quadro elettrico di comando e radio ricevente bicanale rolling code 433,92 MHz integrata. Carico max 1200 kg.



Accessori per serie T-ONE
Pag. 34



Altri accessori:
Telecomandi Pag. 238
Fotocellule Pag. 243
Lampeggianti Pag. 246



MADE IN ITALY

CARATTERISTICHE:

- uso residenziale e condominiale
- per cancelli da 500 kg, 800 kg e 1200 kg
- motore a 230 Volt
- finecorsa meccanici integrati o finecorsa magnetici opzionali
- encoder ottico per la rilevazione ostacoli
- quadro di comando e ricevitore incorporato tricanale
- programmazione rapida

VANTAGGI:

- semplicità di installazione
- rilevazione ostacoli e sicurezza antischiacciamento
- rispetta le normative EN 12453*
- adatto a serramenti anche di grandi dimensioni
- maggiore spinta e potenza
- sblocco dall'esterno del cancello (optional art. P-650ESE03)



MECCANICA D'ECCELLENZA

Il motoriduttore è costruito con ingranaggi con materiali di prima qualità quali acciaio al carbonio e ghisa ferritica - perlitica.



MASSIMA POTENZA

Affidabilità, potenza e minimo ingombro sono le caratteristiche che contraddistinguono i motoriduttori della serie T-ONE.



ELETTRONICA DI COMANDO

Programmazione intuitiva e veloce grazie ai led di segnalazione. Radio ricevente bicanale integrata sull'unità di controllo (frequenza 433,92 MHz, 30 codici memorizzabili).

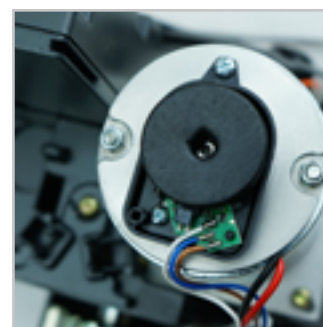

SICUREZZA

Tecnologia ad encoder di serie su tutte le versioni per garantire un controllo degli ostacoli in modo costante e affidabile.

Caratteristiche tecniche	T-ONE5A	T-ONE8A	T-ONEXLA
Alimentazione	230 V AC (50 - 60 Hz)	230 V AC (50 - 60 Hz)	230 V AC (50 - 60 Hz)
Alimentazione motore	230 V AC	230 V AC	230 V AC
Assorbimento motore a vuoto	1,2 A	1,3 A	2,1 A
Potenza nominale	220 W	240 W	340 W
Velocità max. di manovra	10,5 m/min	10,5 m/min	10,5 m/min
Ciclo di lavoro	40 %	40 %	40 %
Temperatura di esercizio	-20° C ÷ +55° C	-20° C ÷ +55° C	-20° C ÷ +55° C
Termoprotezione motore	150°C	150°C	150°C
Grado di protezione IP	IP 54	IP 54	IP 54
Peso max. anta	500 kg	800 kg	1200 kg
Peso max. anta cancello cantilever	350 kg	560 kg	840 kg
Modulo pignone	4	4	4
Centrale di comando	K590M	K590M	K590M

DISEGNI TECNICI

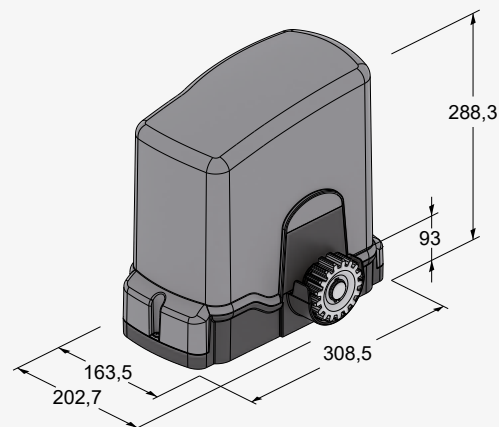

*Per le certificazioni dell'impianto su ante oltre i 500 Kg è necessario l'utilizzo del sistema a bordo sensibile wireless.



KIT

DC
MOTOR

Fino a
400 kg



K-T-ONEKIT4BL

Kit completo di accessori per cancelli fino a 400 kg con motoriduttore mod.

P-350T-ONE4B

Versione con finecorsa:

K-T-ONEKIT4BF

Kit completo di accessori per cancelli fino a 400 kg con motoriduttore mod.

P-350T-ONE4BF



K-T-ONEKIT4BL2

Kit completo di accessori per cancelli fino a 400 kg con motoriduttore mod.

P-350T-ONE4B

Versione con finecorsa:

K-T-ONEKIT4BF2

Kit completo di accessori per cancelli fino a 400 kg con motoriduttore mod.

P-350T-ONE4BF

Accessori compresi nel kit:



P-900VLED

Lampeggiante a led bianco versione bassa tensione 12-18-24 Volt



P-300TKEY + P-300TSL

Selettore a chiave in alluminio + Segnalazione luminosa a led per selettore a chiave



P-900OPTIC

Coppia di fotocellule a raggi infrarossi 12/24 Volt da esterno, orientabili +/- 15°, sincronizzate, max 20 m



P-400CPO

Piastra di fondazione



P-250K-SLIMRP

Trasmittente bicanale 433,92 MHz con tecnologia "rolling code"



C-CRT

Cartello di avvertenza

Accessori compresi nel kit:



P-900VLED

Lampeggiante a led bianco versione bassa tensione 12-18-24 Volt



P-900OPTIC

Coppia di fotocellule a raggi infrarossi 12/24 Volt da esterno, orientabili +/- 15°, sincronizzate, max 20 m



P-400CPO

Piastra di fondazione



P-250K-SLIMRP

Trasmittente bicanale 433,92 MHz con tecnologia "rolling code"



P-250K-SLIMRP

Trasmittente bicanale 433,92 MHz con tecnologia "rolling code"



C-CRT

Cartello di avvertenza



KIT

**DC
MOTOR**

Fino a
600 kg



K-T-ONEKIT6BL

Kit completo di accessori per cancelli fino a 600 kg con motoriduttore mod.

P-350T-ONE6B

Versione con finecorsa:

K-T-ONEKIT6BF

Kit completo di accessori per cancelli fino a 600 kg con motoriduttore mod.

P-350T-ONE6BF



K-T-ONEKIT6BL2

Kit completo di accessori per cancelli fino a 600 kg con motoriduttore mod.

P-350T-ONE6B

Versione con finecorsa:

K-T-ONEKIT6BF2

Kit completo di accessori per cancelli fino a 600 kg con motoriduttore mod.

P-350T-ONE6BF

Accessori compresi nel kit:



P-900VLED

Lampeggiante a led bianco versione bassa tensione 12-18-24 Volt



**P-300TKEY
+ P-300TSL**

Selettore a chiave in alluminio + Segnalazione luminosa a led per selettore a chiave



P-900OPTIC

Coppia di fotocellule a raggi infrarossi 12/24 Volt da esterno, orientabili +/- 15°, sincronizzate, max 20 m



P-400CPO

Piastra di fondazione



P-250K-SLIMRP

Trasmittente bicanale 433,92 MHz con tecnologia "rolling code"



C-CRT

Cartello di avvertenza

Accessori compresi nel kit:



P-900VLED

Lampeggiante a led bianco versione bassa tensione 12-18-24 Volt



P-900OPTIC

Coppia di fotocellule a raggi infrarossi 12/24 Volt da esterno, orientabili +/- 15°, sincronizzate, max 20 m



P-400CPO

Piastra di fondazione



P-250K-SLIMRP

Trasmittente bicanale 433,92 MHz con tecnologia "rolling code"



P-250K-SLIMRP

Trasmittente bicanale 433,92 MHz con tecnologia "rolling code"



C-CRT

Cartello di avvertenza



KIT

**DC
MOTOR**

Fino a
1000 kg



K-T-ONEKIT10BL

Kit completo di accessori per cancelli fino a 1000 kg con motoriduttore mod.

P-350T-ONE10B

Versione con finecorsa:

K-T-ONEKIT10BF

Kit completo di accessori per cancelli fino a 1000 kg con motoriduttore mod.

P-350T-ONE10BF



K-T-ONEKIT10BL2

Kit completo di accessori per cancelli fino a 1000 kg con motoriduttore mod.

P-350T-ONE10B

Versione con finecorsa:

K-T-ONEKIT10BF2

Kit completo di accessori per cancelli fino a 1000 kg con motoriduttore mod.

P-350T-ONE10BF

Accessori compresi nel kit:



P-900VLED

Lampeggiante a led bianco versione bassa tensione 12-18-24 Volt



**P-300TKEY
+ P-300TSL**

Selettore a chiave in alluminio + Segnalazione luminosa a led per selettore a chiave



P-900OPTIC

Coppia di fotocellule a raggi infrarossi 12/24 Volt da esterno, orientabili +/- 15°, sincronizzate, max 20 m



P-400CPO

Piastra di fondazione



P-250K-SLIMRP

Trasmittente bicanale 433,92 MHz con tecnologia "rolling code"



C-CRRT

Cartello di avvertenza

Accessori compresi nel kit:



P-900VLED

Lampeggiante a led bianco versione bassa tensione 12-18-24 Volt



P-900OPTIC

Coppia di fotocellule a raggi infrarossi 12/24 Volt da esterno, orientabili +/- 15°, sincronizzate, max 20 m



P-400CPO

Piastra di fondazione



P-250K-SLIMRP

Trasmittente bicanale 433,92 MHz con tecnologia "rolling code"



P-250K-SLIMRP

Trasmittente bicanale 433,92 MHz con tecnologia "rolling code"



C-CRT

Cartello di avvertenza



KIT

230 v

Fino a 500 kg



K-T-ONEKIT5A

Kit completo di accessori per cancelli fino a 500 kg con motoriduttore mod. P-350T-ONE5A



K-T-ONEKIT5A2

Kit completo di accessori per cancelli fino a 500 kg con motoriduttore mod. P-350T-ONE5A

Accessori compresi nel kit:



P-900VLED Lampeggiante a led bianco versione bassa tensione 12-18-24 Volt



P-300TKEY + P-300TSL Selettore a chiave in alluminio + Segnalazione luminosa a led per selettore a chiave



P-900OPTIC Coppia di fotocellule a raggi infrarossi 12/24 Volt da esterno, orientabili +/- 15°, sincronizzate, max 20 m



P-400CPO Piastra di fondazione



P-250K-SLIMRP Trasmittente bicanale 433,92 MHz con tecnologia "rolling code"



C-CRT Cartello di avvertenza

Accessori compresi nel kit:



P-900VLED Lampeggiante a led bianco versione bassa tensione 12-18-24 Volt



P-900OPTIC Coppia di fotocellule a raggi infrarossi 12/24 Volt da esterno, orientabili +/- 15°, sincronizzate, max 20 m



P-400CPO Piastra di fondazione



P-250K-SLIMRP Trasmittente bicanale 433,92 MHz con tecnologia "rolling code"



P-250K-SLIMRP Trasmittente bicanale 433,92 MHz con tecnologia "rolling code"



C-CRT Cartello di avvertenza



KIT

230 v

Fino a 800 kg



K-T-ONEKIT8A

Kit completo di accessori per cancelli fino a 800 kg con motoriduttore mod. **P-350T-ONE8A**



K-T-ONEKIT8A2

Kit completo di accessori per cancelli fino a 800 kg con motoriduttore mod. **P-350T-ONE8A**

Accessori compresi nel kit:



P-900VLED Lampeggiante a led bianco versione Bassa tensione 12-18-24 Volt



P-300TKEY + P-300TSL Selettore a chiave in alluminio + Segnalazione luminosa a led per selettore a chiave



P-900OPTIC Coppia di fotocellule a raggi infrarossi 12/24 Volt da esterno, orientabili +/- 15°, sincronizzate, max 20 m



P-400CPO Piastra di fondazione



P-250K-SLIMRP Trasmittente bicanale 433,92 MHz con tecnologia "rolling code"



C-CRT Cartello di avvertenza

Accessori compresi nel kit:



P-900VLED Lampeggiante a led bianco versione Bassa tensione 12-18-24 Volt



P-900OPTIC Coppia di fotocellule a raggi infrarossi 12/24 Volt da esterno, orientabili +/- 15°, sincronizzate, max 20 m



P-400CPO Piastra di fondazione



P-250K-SLIMRP Trasmittente bicanale 433,92 MHz con tecnologia "rolling code"



P-250K-SLIMRP Trasmittente bicanale 433,92 MHz con tecnologia "rolling code"



C-CRT Cartello di avvertenza



KIT

230 v

Fino a 1200 kg



K-T-ONEKITXLA

Kit completo di accessori per cancelli fino a 1200 kg con motoriduttore mod.

P-350T-ONEXLA



T-ONEKITXLA2

Kit completo di accessori per cancelli fino a 1200 kg con motoriduttore mod.

P-350T-ONEXLA

Accessori compresi nel kit:



P-900VLED

Lampeggiante a led bianco versione Bassa tensione 12-18-24 Volt



P-300TKEY + P-300TSL

Selettore a chiave in alluminio + Segnalazione luminosa a led per selettore a chiave



P-900OPTIC

Coppia di fotocellule a raggi infrarossi 12/24 Volt da esterno, orientabili +/- 15°, sincronizzate, max 20 m



P-400CPO

Piastra di fondazione



P-250K-SLIMRP

Trasmittente bicanale 433,92 MHz con tecnologia "rolling code"



C-CRT

Cartello di avvertenza

Accessori compresi nel kit:



P-900VLED

Lampeggiante a led bianco versione Bassa tensione 12-18-24 Volt



P-900OPTIC

Coppia di fotocellule a raggi infrarossi 12/24 Volt da esterno, orientabili +/- 15°, sincronizzate, max 20 m



P-400CPO

Piastra di fondazione



P-250K-SLIMRP

Trasmittente bicanale 433,92 MHz con tecnologia "rolling code"



P-250K-SLIMRP

Trasmittente bicanale 433,92 MHz con tecnologia "rolling code"



C-CRT

Cartello di avvertenza

ACCESSORI

ACCESSORI COMUNI

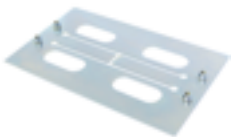

P-400CPO
Piastra di fondazione



K-400CPE
Piastra di fondazione rialzata di 40 mm



P-550CPMR
Piastra di fondazione con regolazioni in altezza da min. 65 mm a max 94 mm



P-550CPMR1
Piastra di fondazione con regolazioni in altezza da min. 124 a max 202 mm



K-400CPE75
Piastra di fondazione rialzata di 75 mm



P-400VP40
Viti per cremagliera P-400CN in confezione da 40 pezzi



P-400CN
Cremagliera in nylon rinforzata con anima in acciaio 22x22 (max 800 kg)
Pz / Conf. 10 m



P-400CFZ12
Cremagliera zincata 30x12 M4 completa di viti e distanziali (max 2000 kg)
Pz / Conf. 4 m



P-400FI
Freno idraulico regolabile per cancelli scorrevoli in pendenza (sconsigliato per i modelli in DC motor)



P-650ESE03
Sblocco manuale dall'esterno (ad incasso) con blindino di sicurezza e 4 m di cavo



P-900TWM
Ricevitore master per interfaccia centrale (gestisce fino a max. 4 TWC).



P-700BAP4
Battente a pavimento con molla



P-900TWC
Trasmettitore slave wireless a batteria per bordo sensibile mobile/ fisso (gestisce fino a max. 2 bordi sensibili per TWC).



P-900BSD15
Bordo sensibile di sicurezza deformabile da 1,5 m



P-400FCM
Finecorsa magnetici



P-900BSD20
Bordo sensibile di sicurezza deformabile da 2 m



P-250T-CONNECT
Dispositivo ethernet + Wi-Fi per consentire da remoto, mediante l'applicazione TauOpen 2.0, l'uso dello smartphone per aprire/chiudere e controllare lo stato del cancello



P-250T-WIFI
Dispositivo per connessione Wi-Fi 2,4 GHz per consentire da remoto, mediante la TauApp, l'uso dello smartphone per programmare e controllare le centrali di comando



P-250SM126
Scheda di memoria per 126 codici radio

P-250SM254
Scheda di memoria per 254 codici radio

ACCESSORI PER 18/24 VOLT



K-200KB4
Kit composto da scheda
caricabatteria e batteria



P-350T-ONEKITFC **NEW**
Kit finecorsa elettromeccanici per
T-ONE. È necessario cambiare il
carter (cod. S-350EVO0150)
(Solo per motori prodotti prima
del 2024)

VARIANTE A CATENA

A richiesta il motoriduttore T-ONE è disponibile con il pignone per la trasmissione a catena

VARIANTE 120 VOLT



DISPONIBILE

A richiesta il motoriduttore T-ONE è disponibile, per i mercati esteri, anche nella variante 120 Volt

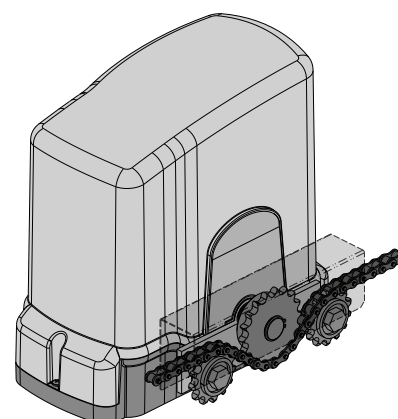

Manuali d'istruzioni



T-ONE



K124MA



K128MA



K130MA



K590M

MOTORIDUTTORE **MASTER**

18QR 18QRF

DC
MOTOR

Fino a
1800 kg

Velocità
14 m/min



P-500MASTER18QR

Motoriduttore in bassa tensione con encoder, completo di quadro elettrico di comando e radio ricevente tricanale rolling code. Carico max 1800 kg.

P-500MASTER18QRF

Motoriduttore in bassa tensione con encoder, completo di quadro elettrico di comando, finecorsa elettromeccanici e radio ricevente tricanale rolling code. Carico max 1800 kg.



**Accessori per serie
MASTER**
Pag. 42



Altri accessori:
Telecomandi Pag. 238
Fotocellule Pag. 243
Lampeggianti Pag. 246



MADE IN ITALY

CARATTERISTICHE:

- uso condominiale/industriale
- per cancelli fino a 1800 kg
- motore in bassa tensione C.C.
- tecnologia ad encoder ottico

VANTAGGI:

- rilevazione ostacoli e sicurezza antischiacciamento
- rispetta le normative EN 12453*
- funziona anche in mancanza di corrente grazie alle batterie opzionali
- velocità di movimento
- uso intensivo e continuo ideale nei condomini o accessi pubblici
- sblocco dall'esterno del cancello (optional art. P-650ESE02)
- auto memorizzazione della corsa del cancello mediante encoder ottico



QUADRO ELETTRICO

Quadro elettrico di comando protetto incorporato al motore completo di radio ricevente.



COMODITÀ

Le versioni a 12 e a 24 Volt funzionano anche in mancanza di corrente grazie alle batterie opzionali.

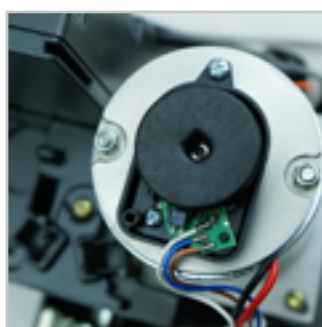

ENCODER OTTICO

Rilevazione ostacoli e sicurezza antischiacciamento assicurate dall'encoder ottico. L'encoder gestisce inoltre il rallentamento nelle fasi di chiusura e apertura e la regolazione della corsa del cancello che non necessita così di finecorsa.



TOTAL CONNECT

Abbinando il modulo P-250T-CONNECT è possibile comandare l'automazione a distanza tramite il tuo smartphone.

DISEGNI TECNICI

Caratteristiche tecniche	MASTER18QR	MASTER18QRF
Alimentazione	230V AC (50 - 60 Hz)	230V AC (50 - 60 Hz)
Alimentazione motore	18 V DC	18 V DC
Assorbimento motore a vuoto	1,6 A	1,6 A
Potenza nominale	360 W	360 W
Velocità max. di manovra	14 m/min	14 m/min
Ciclo di lavoro	100 %	100 %
Temperatura di esercizio	-20° C ÷ +55° C	-20° C ÷ +55° C
Termoprotezione motore	-	-
Grado di protezione IP	IP 54	IP 54
Peso max. anta	1800 kg	1800 kg
Peso max. anta cancello cantilever	1260 kg	1260 kg
Modulo pignone	4	4
Centrale di comando	K130MA	K130MA
Finecorsa elettromeccanici incorporati	-	✓

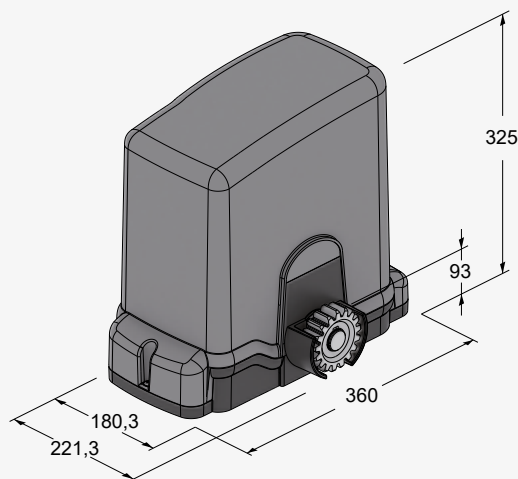

*Per le certificazioni dell'impianto su ante oltre i 500 Kg è necessario l'utilizzo del sistema a bordo sensibile wireless.

MOTORIDUTTORE MASTER

-R -RF



DC
MOTOR

Fino a
1200 kg

Velocità
24 m/min



P-500MASTER-R

Motoriduttore in bassa tensione con encoder, completo di quadro elettrico di comando e radio ricevente tricanale rolling code. Velocità fino a 24 m/min. Carico max 1200 kg.

P-500MASTER-RF

Motoriduttore in bassa tensione con encoder, completo di quadro elettrico di comando, finecorsa elettromeccanici e radio ricevente tricanale rolling code. Velocità fino a 24 m/min. Carico max 1200 kg.



**Accessori per serie
MASTER**
Pag. 42



Altri accessori:
Telecomandi Pag. 238
Fotocellule Pag. 243
Lampeggianti Pag. 246

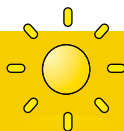

MADE IN ITALY

HIGH SPEED

Ready for a new challenge.



+130% DI VELOCITÀ

Percentuale calcolata rispetto la versione 230 Volt



PROTEGGI LA TUA FAMIGLIA

Chiudi velocemente il cancello per proteggere la tua famiglia



APPLICAZIONI INDUSTRIALI

Per cancelli scorrevoli fino a 1200 kg

Velocità di apertura MASTER-R = 24 m/min

Velocità di apertura MASTER20 = 10,5 m/min



RISPARMIA TEMPO

DISEGNI TECNICI

Caratteristiche tecniche	MASTER-R	MASTER-RF
Alimentazione	230V AC (50 - 60 Hz)	230V AC (50 - 60 Hz)
Alimentazione motore	24 V DC	24 V DC
Assorbimento motore a vuoto	1,8 A	1,8 A
Potenza nominale	360 W	360 W
Velocità max. di manovra	apertura: 24 m/min chiusura: 14 m/min	apertura: 24 m/min chiusura: 14 m/min
Ciclo di lavoro	100 %	100 %
Temperatura di esercizio	-20° C ÷ +55° C	-20° C ÷ +55° C
Termoprotezione motore	-	-
Grado di protezione IP	IP 54	IP 54
Peso max. anta	1200 kg	1200 kg
Peso max. anta cancello cantilever	840 kg	840 kg
Modulo pignone	4	4
Centrale di comando	K130MA	K130MA
Finecorsa elettromeccanici incorporati	-	✓

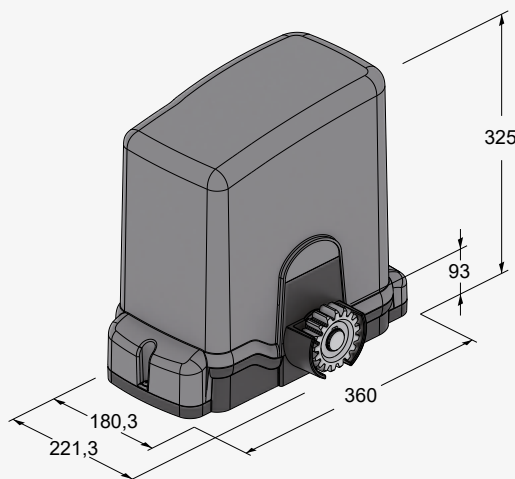

MOTORIDUTTORE **MASTER**

20QRA 20QMA 20T

**230
400 V**

Fino a
2000 kg

Velocità
10,5 m/min



P-500MASTER20QRA

Motoriduttore 230 Volt con encoder e finecorsa, completo di quadro elettrico di comando e radio ricevente tricanale rolling code 433,92 MHz integrata. Carico max 2000 kg.

P-500MASTER20QMA

Motoriduttore 230 Volt con encoder e finecorsa magnetici completo di quadro elettrico e radio ricevente tricanale rolling code integrata. Carico max 2000 kg.

P-500MASTER20T

Motoriduttore 400 Volt trifase con encoder senza quadro elettrico di comando. Carico max 2000 kg.



Accessori per serie MASTER
Pag. 42



Altri accessori:
Telecomandi Pag. 238
Fotocellule Pag. 243
Lampeggianti Pag. 246

CARATTERISTICHE:

- uso industriale
- per cancelli fino a 2000 kg
- motore a 230 Volt (P-500MASTER20QRA/QMA) e motore 400 Volt trifase (P-500MASTER20T)
- encoder ottico per la rilevazione ostacoli
- rallentamento elettronico dell'anta
- motoriduttore irreversibile
- dispositivo di sblocco manuale a leva

VANTAGGI:

- rilevazione ostacoli e sicurezza antischiacciamento
- adatto a serramenti anche di grandi dimensioni
- maggiore spinta e potenza grazie alla versione 400 V AC trifase (P-500MASTER20T)
- sblocco dall'esterno del cancello (optional art. P-650ESE02)



ELETTRONICA DI COMANDO

Il quadro di comando è completamente protetto e inaccessibile da agenti esterni (P-500MASTER20QRA/QMA).



PRATICITÀ

Lo sblocco manuale è semplice e intuitivo e protetto da chiave personale.



SICUREZZA

Tecnologia ad Encoder ottico di serie per garantire un controllo degli ostacoli in modo costante e affidabile.



MASSIMA POTENZA

Affidabilità, potenza e minimo ingombro sono le caratteristiche che contraddistinguono i motoriduttori della serie MASTER.

Caratteristiche tecniche	MASTER20QRA/QMA	MASTER20T
Alimentazione	230 V AC (50 - 60 Hz)	400 V AC (50 - 60 Hz)
Alimentazione motore	230 V AC	400 V AC
Assorbimento motore a vuoto	3,4 A	3,7 A
Potenza nominale	550 W	1000 W
Velocità max. di manovra	10,5 m/min	10,5 m/min
Ciclo di lavoro	40 %	58 %
Temperatura di esercizio	-20° C ÷ +55° C	-20° C ÷ +55° C
Termoprotezione motore	160°C	150°C
Grado di protezione IP	IP 54	IP 54
Peso max. anta	2000 kg	2000 kg
Peso max. anta cancello cantilever	1400 kg	1400 kg
Modulo pignone	4	4
Centrale di comando	K590M	D703 (esterna)

DISEGNI TECNICI

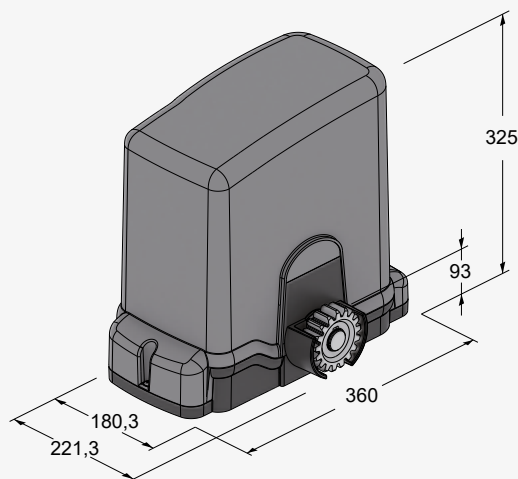

ACCESSORI

ACCESSORI COMUNI



P-550CPMR
Piastra di fondazione con regolazioni in altezza da min. 65 mm a max 94 mm



P-550CPMR1
Piastra di fondazione con regolazioni in altezza da min. 124 a max 202 mm



K-550CPM
Piastra di fondazione



P-550CPM0020
Piastra di fondazione altezza 40 mm



P-400CFZ12
Cremagliera zincata 30x12 M4 completa di viti e distanziali (max 2000 kg)
Pz/Conf. 4 m



P-400CFZ22
Cremagliera zincata 22x22 M4 (max 3000 kg). Spezzoni da 2 m.
Pz/Conf. 4 m



P-400FI
Freno idraulico regolabile per cancelli scorrevoli in pendenza

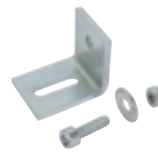

P-400VSF20
Viti e staffe per P-400CFZ22 in confezione da 40 pezzi



M-ING0MSTZ12 NEW
Ingranaggio modulo 6



P-700BAP4
Battente a pavimento con molla



P-900TWM
Ricevitore master per interfaccia centrale (gestisce fino a max. 4 TWC).



P-900BSD15
Bordo sensibile di sicurezza deformabile da 1,5 m



P-900TWC
Trasmettitore slave wireless a batteria per bordo sensibile mobile/ fisso (gestisce fino a max. 2 bordi sensibili per TWC)



P-900BSD20
Bordo sensibile di sicurezza deformabile da 2 m



P-650ESE02
Sblocco manuale dall'esterno (ad incasso) con blindino di sicurezza e 4 m di cavo



P-900T-COMM
Interfaccia per il collegamento di 2 automazioni per cancelli scorrevoli contrapposti in modalità master/slave (escluso P-500MASTER20T)



C-TARG
Targhetta in alluminio CE con pellicola adesiva per impianto certificato



P-250T-WIFI
Dispositivo per connessione Wi-Fi 2,4 GHz per consentire da remoto, mediante la TauApp, l'uso dello smartphone per programmare e controllare le centrali di comando. (Escluso P-500MASTER20T)

ACCESSORI PER 18/24 VOLT



K-200KB4
Kit composto da scheda
caricabatteria e batteria



P-500MASTERKITFC **NEW**
Kit fincorsa elettromeccanici per
MASTER

ACCESSORI PER 400 VOLT (MASTER20T)



P-600D703
Quadro elettrico di comando
per 1 motore 230/400 Volt
con frenatura elettrica per
mod. P-500MASTER20T



P-900VLED-AT
Lampeggiante a led bianco
versione 230 V AC



P-250RXSM2
Radioricevente ad
autoapprendimento, 433,92
MHz, bicanale ad innesto
(memoria 14 codici)



P-750COL
Colonnina per quadro di
comando

VARIANTE A CATENA

A richiesta il motoriduttore MASTER è disponibile con il pignone per la trasmissione a catena.

VARIANTE 120 VOLT



DISPONIBILE

A richiesta il motoriduttore MASTER è disponibile, per i mercati esteri, anche nella variante 120 Volt

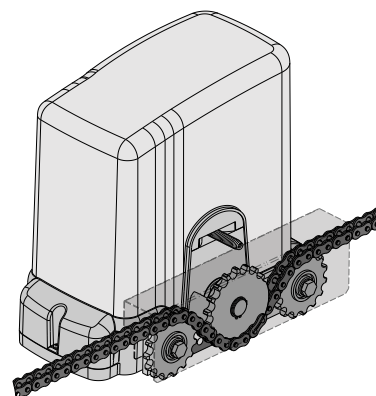

Manuali d'istruzioni



MASTER



K130MA



K590M



D703

MOTORIDUTTORE

BIG

25QI

230 V

Fino a
2500 kg

Velocità fino a
19 m/min



P-500BIG25QI

Motoriduttore 230 Volt trifase completo di quadro elettrico di comando con inverter. Carico max 2500 kg.



**Accessori per serie
BIG**
Pag. 48



Altri accessori:
Telecomandi Pag. 238
Fotocellule Pag. 243
Lampeggianti Pag. 246

CARATTERISTICHE:

- uso industriale
- per cancelli fino a 2500 kg
- alimentazione 230 V monofase
- motore a 230 V trifase
- soft start e soft stop
- centrale ad inverter con possibilità di variare la velocità di apertura e chiusura
- riduttore in bagno d'olio
- carter in lamiera verniciata
- dispositivo di sblocco manuale
- frizione antischiacciamento meccanica regolabile

VANTAGGI:

- adatto a cancelli di grandi dimensioni
- maggiore spinta e potenza grazie alla tecnologia inverter
- motore autoventilato uso intensivo
- ingranaggi in acciaio e bronzo per una maggiore durata e silenziosità



SBLOCCO

Grazie alla maniglia di grandi dimensioni la manovra di sblocco risulta sempre fattibile anche in caso di cancelli particolarmente pesanti.



FRIZIONE

Frizione a secco regolabile, interposta tra motore e riduttore, per la salvaguardia degli organi meccanici in caso di ostacoli al movimento del cancello.



MOTORE

Il motore trifase ventilato garantisce un uso intensivo.



ELETTRONICA

La centrale ad inverter consente di variare la velocità e di programmare le rampe di accelerazione e di decelerazione.

DISEGNI TECNICI

Caratteristiche tecniche

BIG25QI

Alimentazione	230 V AC (50 - 60 Hz)
Alimentazione motore	230 V AC (trifase)
Assorbimento	3 A
Potenza nominale	1000 W
Velocità di manovra	regolabile 5 ÷ 19 m/min
Ciclo di lavoro	100 %
Temperatura di esercizio	-20° C ÷ +55° C
Termoprotezione motore	150° C
Grado di protezione IP	IP 54
Peso max. anta	2500 kg
Peso max. anta cancello cantilever	1750 kg
Modulo pignone	4
Centrale di comando	D820M

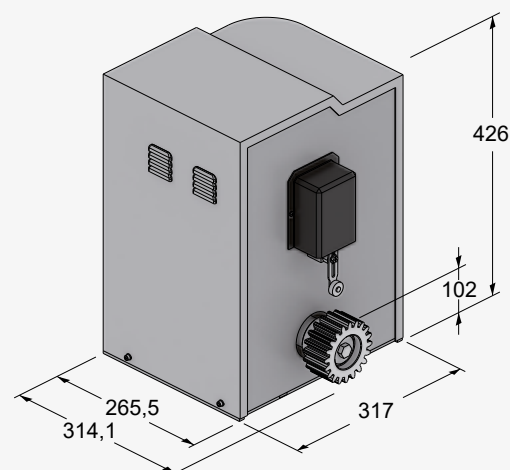

MOTORIDUTTORE

BIG

40QI

230 V

Fino a
4000 kg

Velocità fino a
18 m/min



P-500BIG40QI

Motoriduttore 230 Volt trifase completo di quadro elettrico di comando con inverter. Carico max 4000 kg.



**Accessori per serie
BIG**
Pag. 48



Altri accessori:
Telecomandi Pag. 238
Fotocellule Pag. 243
Lampeggianti Pag. 246

CARATTERISTICHE:

- uso industriale
- per cancelli fino a 4000 kg
- alimentazione 230 V monofase
- motore a 230 V trifase
- soft start e soft stop
- centrale ad inverter con possibilità di variare la velocità di apertura e chiusura
- riduttore in bagno d'olio
- carter in lamiera verniciata
- dispositivo di sblocco manuale
- frizione antischiacciamento di tipo meccanico
- a richiesta è disponibile con pignone per cremagliera modulo 6

VANTAGGI:

- adatto a cancelli di grandi dimensioni
- maggiore spinta e potenza grazie alla tecnologia inverter
- motore autoventilato uso intensivo
- ingranaggi in acciaio e bronzo per una maggiore durata e silenziosità



MOTORIDUTTORE

Grazie al riduttore a bagno d'olio, il motoriduttore trifase ventilato garantisce un uso intensivo e duraturo.



SBLOCCO

Grazie alla chiave meccanica industriale la manovra di sblocco risulta sempre fattibile anche in caso di cancelli particolarmente pesanti.



ELETTRONICA

La centrale ad inverter consente di variare la velocità e di programmare le rampe di accelerazione e di decelerazione.



FINECORSO

Il finecorsa industriale, regolabile in altezza, è adatto a funzionare con qualsiasi tipo di cremagliera.

Caratteristiche tecniche	BIG40QI
Alimentazione	230 V AC (50 - 60 Hz)
Alimentazione motore	230 V AC (trifase)
Assorbimento	3,6 A
Potenza nominale	1500 W
Velocità di manovra	regolabile 7 ÷ 18 m/min
Ciclo di lavoro	100 %
Temperatura di esercizio	-20° C ÷ +55° C
Termoprotezione motore	150° C
Grado di protezione IP	IP 54
Peso max. anta	4000 kg
Peso max. anta cancello cantilever	2800 kg
Modulo pignone	4
Centrale di comando	D820M

DISEGNI TECNICI

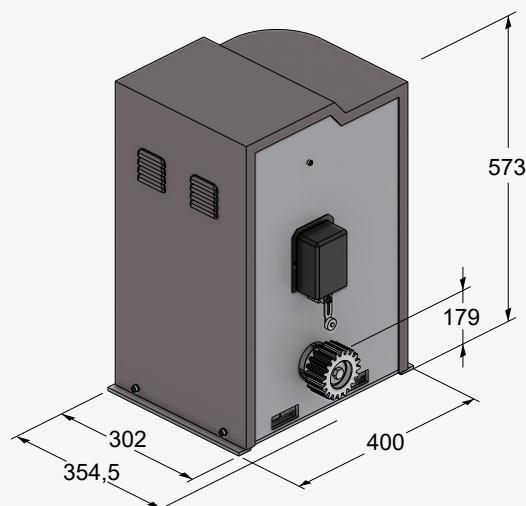

ACCESSORI

ACCESSORI SERIE BIG



K-400CP25
Piastra di fondazione per motoriduttore P-500BIG25QI



K-400CP30
Piastra di fondazione per motoriduttore P-500BIG40QI



M-ING0MSTZ12 NEW
Ingranaggio modulo 6 (P-500BIG25QI)



M-ING0000Z12BIG
Ingranaggio modulo 6 (P-500BIG40QI)



P-550CFZ06
Cremagliera zincata 30x30 modulo 6 (max 4000 kg). Spezzoni da 2 m
Pz/conf. 10 m

P-400CFZ22
Cremagliera zincata 22x22 M4 (max 3000 kg). Spezzoni da 2 m
Pz / Conf. 4 m

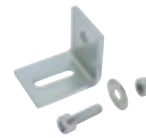

P-400VSF20
Viti e staffe per P-400CFZ22 in confezione da 40 pezzi



P-400PROFC
Profilo attacco cremagliera zincato. Spezzoni da 2 m
Compatibile con: P-400CFZ22



P-700BAP4
Battente a pavimento con molla



P-900TWM
Ricevitore master per interfaccia centrale (gestisce fino a max. 4 TWC).



P-900BSD15
Bordo sensibile di sicurezza deformabile da 1,5 m



P-900TWC
Trasmettitore slave wireless a batteria per bordo sensibile mobile/ fisso (gestisce fino a max. 2 bordi sensibili per TWC).

P-900BSD18
Bordo sensibile di sicurezza deformabile da 1,8 m

P-900BSD20
Bordo sensibile di sicurezza deformabile da 2 m

P-900BSD25
Bordo sensibile di sicurezza deformabile da 2,5 m



P-250RXSM2B
Radioricevente da esterno ad autoapprendimento 433,92 MHz, bicanale universale da cablare a cavo (memoria 14 codici)



P-250SM126
Scheda di memoria per 126 codici radio



P-900VLED-AT
Lampeggiante a led bianco versione 230 V AC



C-CRT
Cartello di avvertenza

P-900VLED-ATO
Lampeggiante a led arancio versione 230 V AC

IMPIANTO TIPO P-500BIG25QI

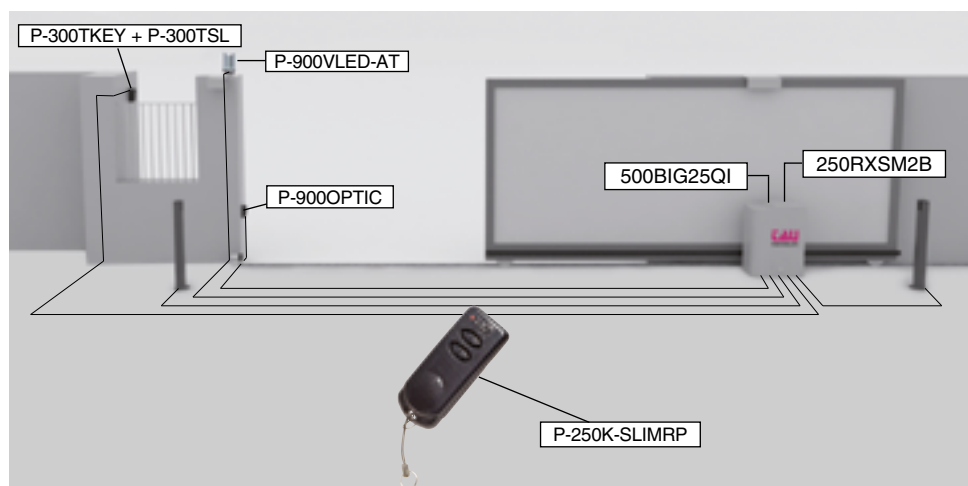

IMPIANTO TIPO P-500BIG40QI

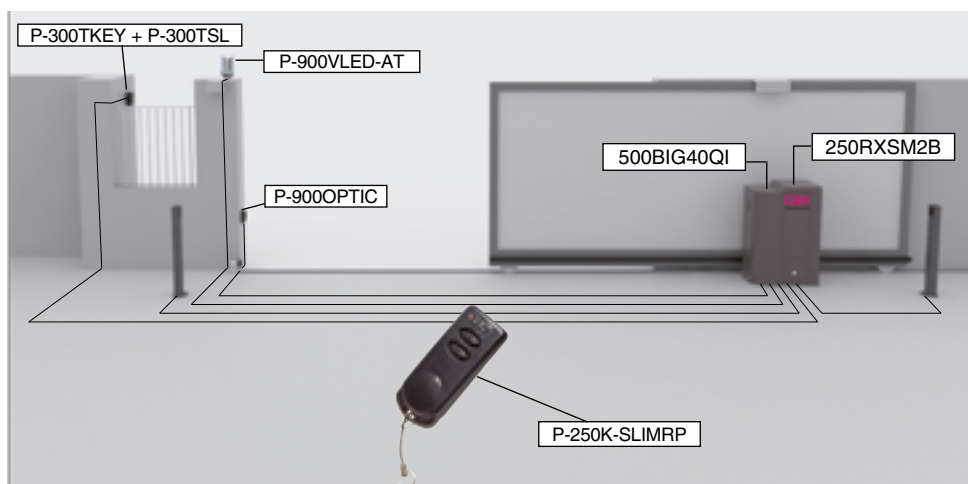

VARIANTE A CATENA

A richiesta il motoriduttore BIG è disponibile con il pignone per la trasmissione a catena.

VARIANTE 120 VOLT



DISPONIBILE

A richiesta il motoriduttore BIG è disponibile, per i mercati esteri, anche nella variante 120 Volt

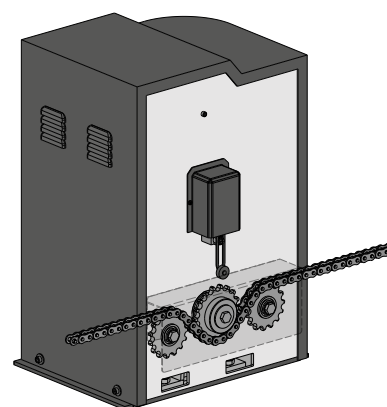

Manuali d'istruzioni



BIG



D820M

CANCELLI A BATTENTE



Attuatore
ARM2000

Pag. 56

Attuatore
VECTI/-F

Pag. 58

Attuatore
ARM200

Pag. 68

Attuatore
VECTI-T

Pag. 68

Motoriduttore
R18

Pag. 86

Motoriduttore
R40 / R30

Pag. 96

Motoriduttore
EASY

Pag. 106

Motoriduttore
ZIP

Pag. 114

Motoriduttore
ZIPPO

Pag. 120



GUIDA ALLA SCELTA

Attuatore ad uso residenziale / condominiale / industriale



Nel caso in cui le ante siano chiuse (pannellate) o meno del 70% aperte, ed il cancello sia installato in zone soggette a vento, bisognerà RIDURRE DEL 30% le lunghezze indicate per ogni motore.

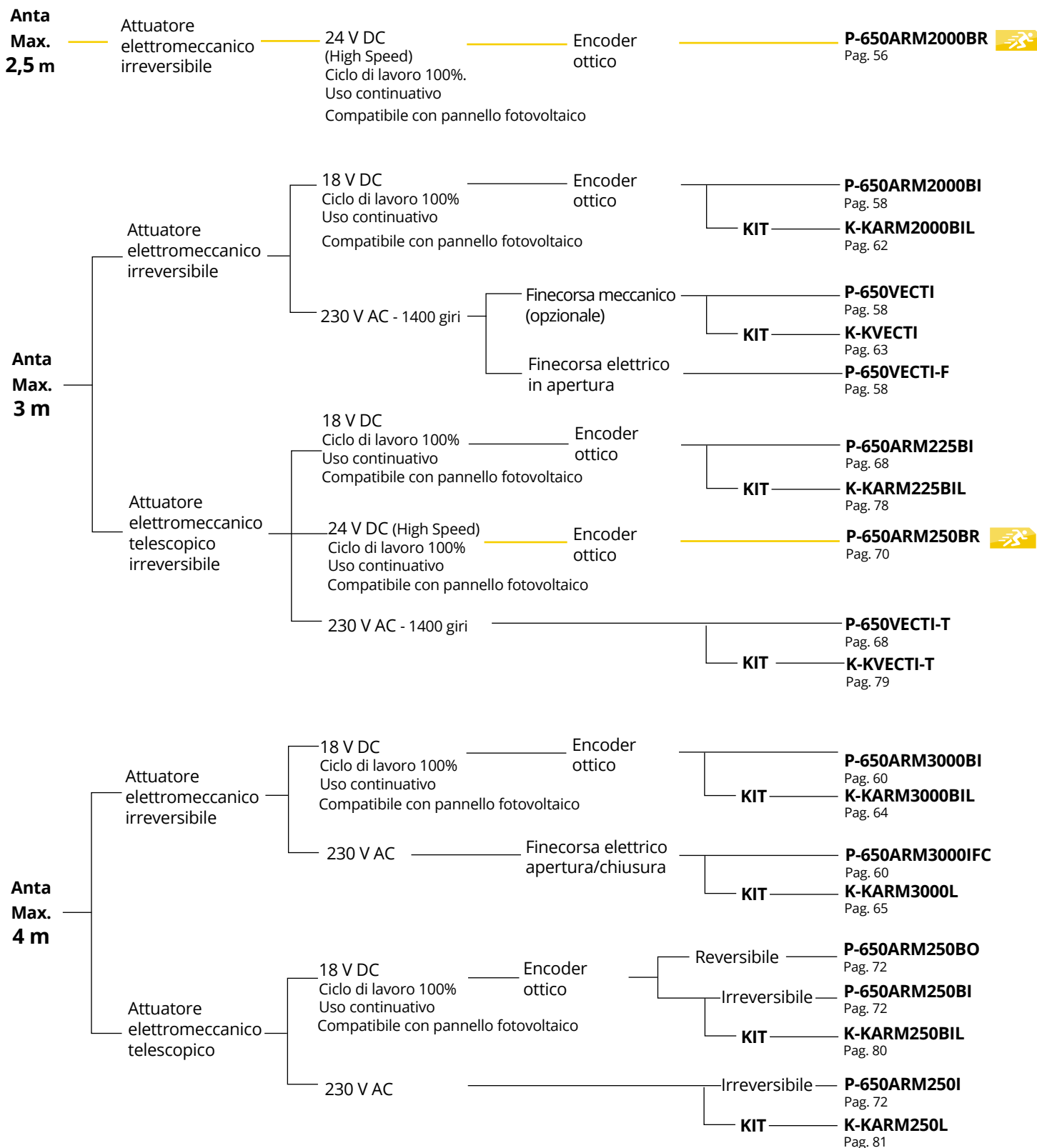

Attuatore ad uso residenziale / condominiale / industriale



Nel caso in cui le ante siano chiuse (pannellate) o meno del 70% aperte, ed il cancello sia installato in zone soggette a vento, bisognerà RIDURRE DEL 30% le lunghezze indicate per ogni motore.

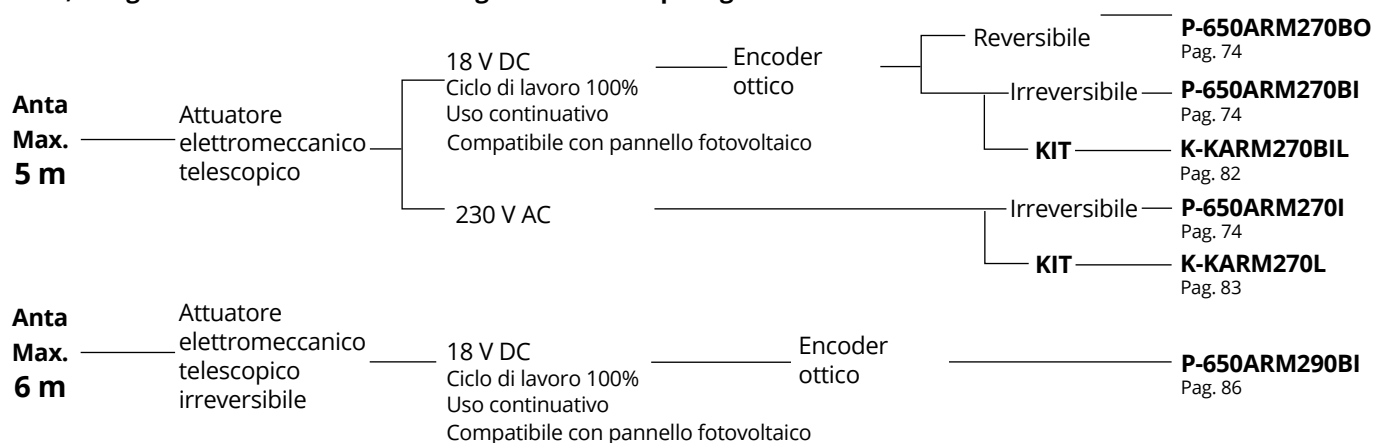

Motoriduttori interrati ad uso residenziale / condominiale

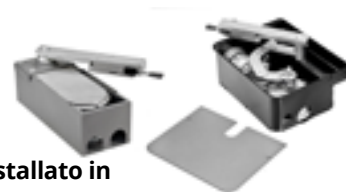

Nel caso in cui le ante siano chiuse (pannellate) o meno del 70% aperte, ed il cancello sia installato in zone soggette a vento, bisognerà RIDURRE DEL 30% le lunghezze indicate per ogni motore.

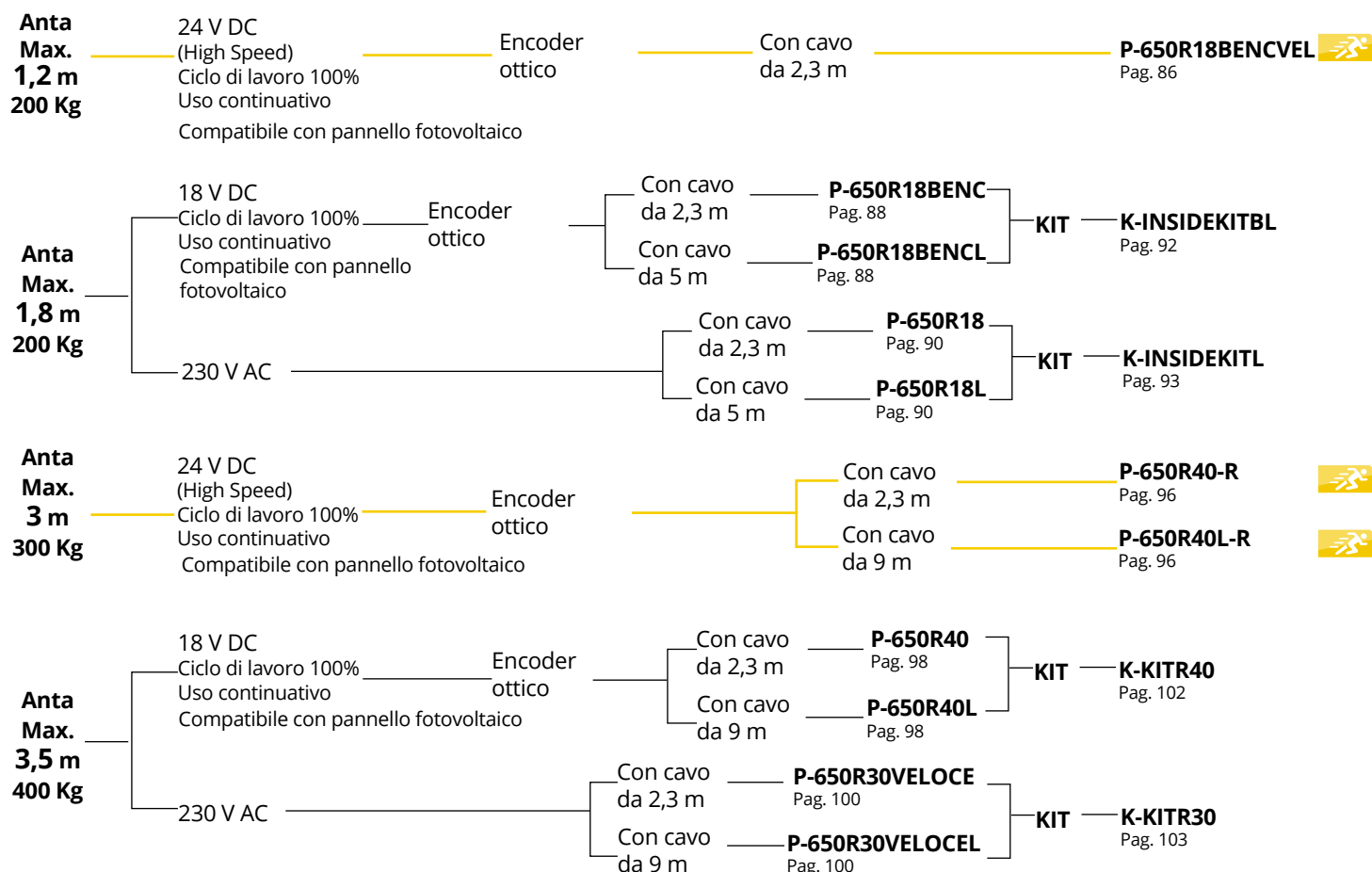

GUIDA ALLA SCELTA

Motoriduttore a braccio articolato ad uso residenziale

Nel caso in cui le ante siano chiuse (pannellate) o meno del 70% aperte, ed il cancello sia installato in zone soggette a vento, bisognerà RIDURRE DEL 30% le lunghezze indicate per ogni motore.

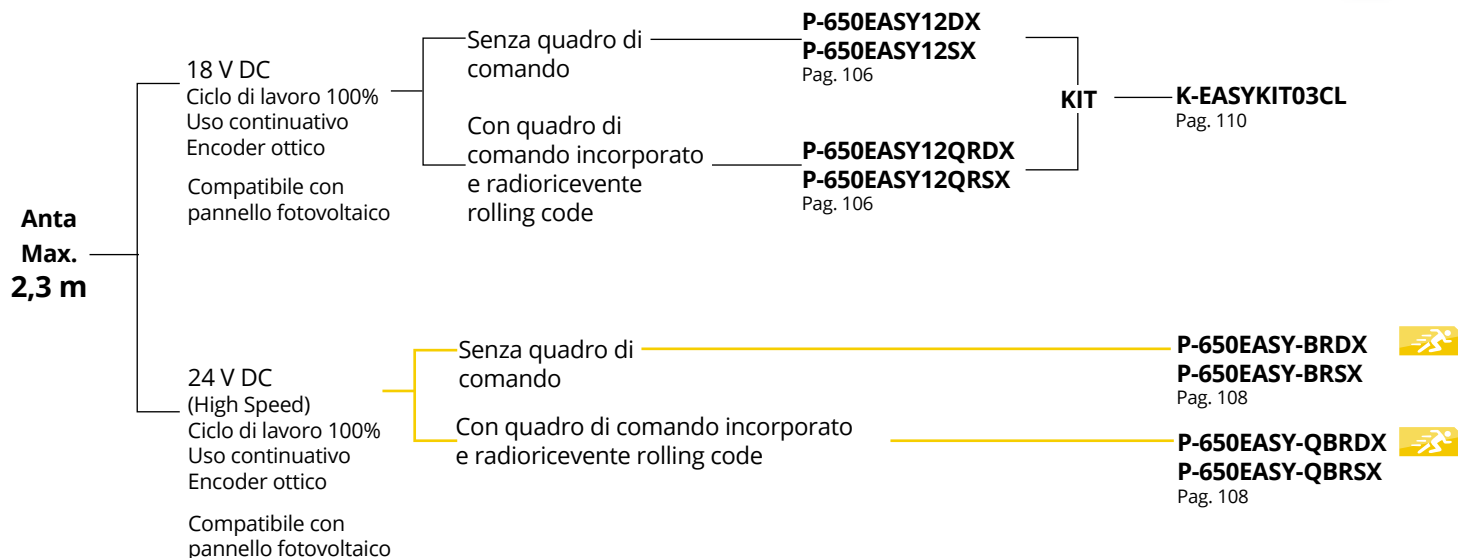

Motoriduttore a braccio articolato ad uso residenziale/condominiale

Nel caso in cui le ante siano chiuse (pannellate) o meno del 70% aperte, ed il cancello sia installato in zone soggette a vento, bisognerà RIDURRE DEL 30% le lunghezze indicate per ogni motore.

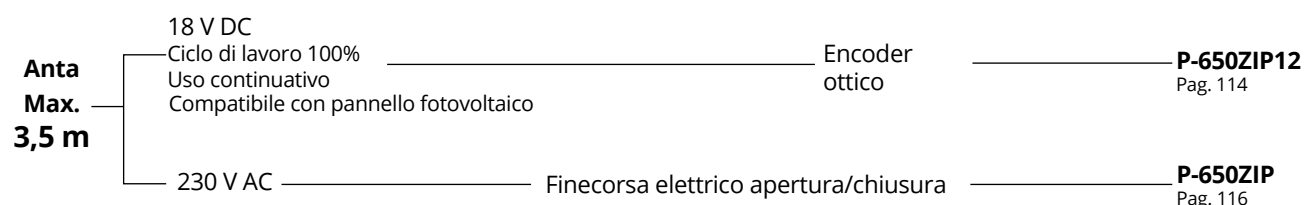

Motoriduttore a braccio articolato ad uso residenziale/condominiale/industriale



Nel caso in cui le ante siano chiuse (pannellate) o meno del 70% aperte, ed il cancello sia installato in zone soggette a vento, bisognerà RIDURRE DEL 30% le lunghezze indicate per ogni motore.

Anta Max. 3 m	18 V DC Ciclo di lavoro 100% Uso continuativo Compatibile con pannello fotovoltaico	Encoder ottico	P-650ZIPPOB Pag. 120
	230 V AC	Finecorsa elettrico apertura/chiusura	P-650ZIPPO Pag. 120
Anta Max. 4m	18 V DC Ciclo di lavoro 100% Uso continuativo Compatibile con pannello fotovoltaico	Encoder ottico	P-650ZIPPOXLB Pag. 122
	24 V DC (High Speed) Ciclo di lavoro 100% Uso continuativo Compatibile con pannello fotovoltaico	Encoder ottico	P-650ZIPPOXLBR Pag. 124
	230 V AC	Finecorsa elettrico apertura/chiusura	P-650ZIPPOXL Pag. 122

ATTUATORE

ARM

2000BR 

max. **2,5 m**

DC
MOTOR

Apertura in
9 s



P-650ARM2000BR

Attuatore elettromeccanico irreversibile veloce in bassa tensione con encoder per anta battente max 2,5 m.

P-750D749MA-R

Quadro elettrico di comando per 1-2 motori CC rapidi, con encoder, completo di radiricevente tricanale 433,92 MHz rolling code, scheda caricabatteria, contenitore e alimentatore.



Accessori per serie ARM2000/VECTI
Pag. 66



Altri accessori:
Telecomandi Pag. 238
Fotocellule Pag. 243
Lampeggianti Pag. 246

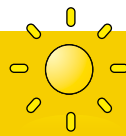

MADE IN ITALY

HIGH SPEED

Ready for a new challenge.



+55% DI VELOCITÀ

Percentuale calcolata rispetto la versione 230 Volt



SEMPRE OPERATIVI

Funziona anche in mancanza di tensione elettrica



NON ESSERE D'INTRALCIO

Libera la carreggiata velocemente

Tempo di apertura ARM2000BR = 9 s



Tempo di apertura VECTI/-F = 20 s



RISPARMIA TEMPO

DISEGNI TECNICI

Caratteristiche tecniche

ARM2000BR

Alimentazione	230 V AC (50-60 Hz)
Alimentazione motore	24 V DC
Assorbimento motore a vuoto	1,1 A
Potenza nominale	120 W
Tempo di apertura 90°	9 s*
Ciclo di lavoro	100 %
Temperatura di esercizio	-20° C ÷ +55° C
Termoprotezione motore	-
Grado di protezione IP	IP 44
Corsa utile	396 mm
Centrale di comando da abbinare	D749MA-R

* Varia in base alle geometrie di installazione

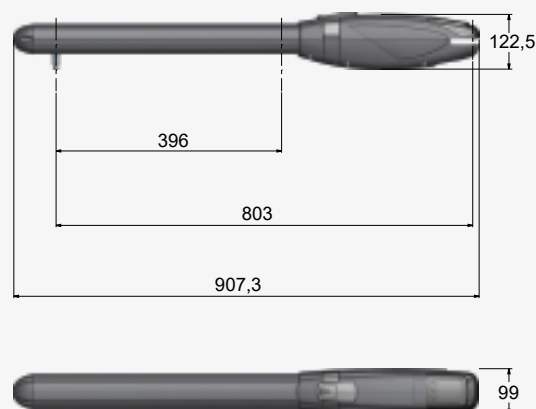

ATTUATORE **ARM2000BI** **VECTI / -F**

max. **3m**

DC MOTOR
230 V MOTOR

Apertura
da 12 a 16 s



P-650ARM2000BI

Attuatore elettromeccanico irreversibile in bassa tensione con encoder per anta battente max 3 m.

P-650VECTI

Attuatore elettromeccanico irreversibile 230 Volt, 1400 giri, per anta battente max 3 m.

P-650VECTI-F

Attuatore elettromeccanico irreversibile 230 Volt, 1400 giri, per anta battente max 3 m con finecorsa elettrico in apertura.



**Accessori per serie
ARM2000/VECTI**
Pag. 66



Altri accessori:
Telecomandi Pag. 238
Fotocellule Pag. 243
Lampeggianti Pag. 246



ARM2000BI

CARATTERISTICHE:

- uso residenziale/condominiale
- per anta battente fino a 3 m
- attuatore a spinta "fuori asse"
- staffe a saldare in dotazione
- staffa di fissaggio multi posizione (optional)
- robustezza e silenziosità grazie alla chiocciola in bronzo
- installazione agevolata grazie alle connessioni elettriche dall'alto
- sblocco manuale con chiave personalizzata
- semplicità di installazione

VANTAGGI 18 V:

- motore in bassa tensione CC
- auto memorizzazione della corsa del cancello mediante encoder ottico
- rilevazione ostacoli e sicurezza antischiacciamento
- funziona anche in mancanza di corrente grazie alle batterie opzionali
- velocità di movimento
- rallentamento in apertura e chiusura
- uso intensivo e continuo

VANTAGGI 230 V:

- motore a 230 Volt
- condensatore incorporato
- maggiore spinta e potenza



SILENZIOSITÀ DI MOVIMENTO

La forcella di traino in acciaio e la chiocciola in bronzo assicurano una assoluta robustezza e silenziosità durante il movimento.



INSTALLAZIONE FACILE

Grazie alle connessioni dall'alto è più comodo e veloce da installare e cablare.



DENTATURA ARROTONDATA A TUFFO

La speciale dentatura arrotondata a tuffo garantisce una maggiore superficie di appoggio e quindi una minore usura e una maggior durata nel tempo.



SBLOCCO MANUALE

Il dispositivo di sblocco manuale è semplice e intuitivo ed è protetto da una chiave cifrata unica utilizzabile anche per il selettore a chiave esterno.

Caratteristiche tecniche	ARM2000BI	VECTI/-F
Alimentazione	230 V AC (50-60 Hz)	230 V AC (50 - 60 Hz)
Alimentazione motore	18 V DC	230 V AC
Assorbimento motore a vuoto	1,1 A	1,1 A
Potenza nominale	120 W	280 W
Tempo di apertura 90°	12 s*	18 s*
Ciclo di lavoro	100 %	36 %
Temperatura di esercizio	-20° C ÷ +55° C	-20° C ÷ +55° C
Termoprotezione motore	-	160° C
Grado di protezione IP	IP 44	IP 44
Corsa utile	396 mm	396 mm
Centrale di comando da abbinare	D749MA	D770M

* Varia in base alle geometrie di installazione

DISEGNI TECNICI

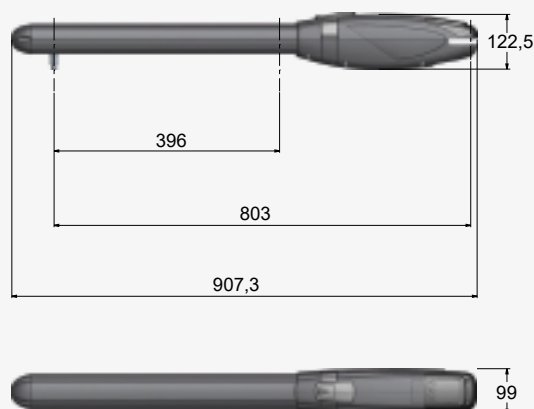

ATTUATORE

ARM

3000BI 3000IFC

max. **4m**

DC MOTOR
230 V MOTOR

Apertura
da 18 a 28 s



P-650ARM3000BI

Attuatore elettromeccanico irreversibile in bassa tensione con encoder per anta battente max 4 m.

P-650ARM3000IFC

Attuatore elettromeccanico irreversibile 230 Volt per anta battente max 4 m con finecorsa elettrico in apertura e chiusura.



**Accessori per serie
ARM2000/VECTI**
Pag. 66



Altri accessori:
Telecomandi Pag. 238
Fotocellule Pag. 243
Lampeggianti Pag. 246



ARM3000BI

CARATTERISTICHE:

- uso residenziale/condominiale
- per anta battente fino a 4 m
- attuatore a spinta "fuori asse"
- staffe a saldare in dotazione
- staffa di fissaggio multi posizione (optional)
- robustezza e silenziosità grazie alla chiocciola in bronzo
- installazione agevolata grazie alle connessioni elettriche dall'alto
- sblocco manuale con chiave personalizzata
- semplicità di installazione

VANTAGGI 18 V:

- motore in bassa tensione CC
- auto memorizzazione della corsa del cancello mediante encoder ottico
- rilevazione ostacoli e sicurezza antischiacciamento
- rispetta le normative EN 12453
- funziona anche in mancanza di corrente grazie alle batterie opzionali
- velocità di movimento
- rallentamento in apertura e chiusura
- uso intensivo e continuo

VANTAGGI 230 V:

- motore a 230 Volt
- condensatore incorporato
- maggiore spinta e potenza



MOVIMENTO FLUIDO

La vite senza fine a 5 principi è costruita completamente in acciaio con un diametro di 20 mm per garantire durata ed alte prestazioni.



UNA MECCANICA D'ECCELLENZA

Gli ingranaggi sono assemblati con cuscinetti a sfere di alta qualità ed a doppia schermatura allo scopo di ottenere un'assoluta precisione tra i loro assi.



APERTURA ANTE FINO A 107°

Grazie alla versatilità delle staffe multiforo opzionali l'installazione è notevolmente semplificata ed è possibile raggiungere un notevole grado di apertura dell'anta fino ad un massimo di 107°.

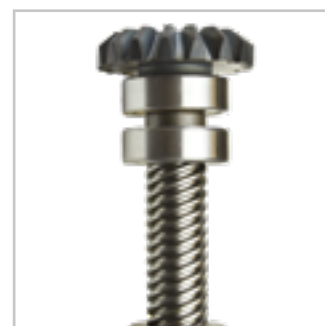

STABILITÀ X 2

Il doppio cuscinetto a sfera di altissima qualità garantisce una maggiore stabilità meccanica riducendo i sobbalzi.

Caratteristiche tecniche	ARM3000BI	ARM3000IFC
Alimentazione	230 V AC (50-60 Hz)	230 V AC (50 - 60 Hz)
Alimentazione motore	18 V DC	230 V AC
Assorbimento motore a vuoto	1,1 A	1,5 A
Potenza nominale	120 W	350 W
Tempo di apertura 90°	18 s*	28 s*
Ciclo di lavoro	100 %	36 %
Temperatura di esercizio	-20° C ÷ +55° C	-20° C ÷ +55° C
Termoprotezione motore	-	160° C
Grado di protezione IP	IP 44	IP 44
Corsa utile	460 mm	450 mm
Centrale di comando da abbinare	D749MA	D770M

* Varia in base alle geometrie di installazione

DISEGNI TECNICI

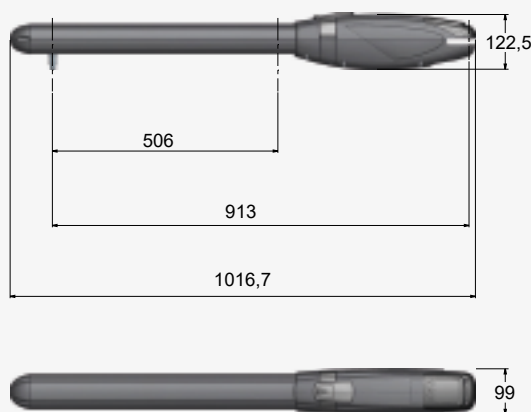



KIT

max.
3+3m

**DC
MOTOR**



K-KARM2000BIL

Kit completo di accessori per cancelli ad ante battenti fino a 3+3 m con 2 attuatori mod. **P-650ARM2000BI**



K-KARM2000BIL2

Kit completo di accessori per cancelli ad ante battenti fino a 3+3 m con 2 attuatori mod. **P-650ARM2000BI**

Accessori compresi nel kit:



P-900VLED Lampeggiante a led bianco versione bassa tensione 12-18-24 Volt



P-900VLED Lampeggiante a led bianco versione bassa tensione 12-18-24 Volt



P-750D749MA Quadro elettrico di comando per 1-2 motori C.C. con encoder, completo di radiricevente 433,92 MHz rolling code, scheda caricabatteria, contenitore e alimentatore



P-750D749MA Quadro elettrico di comando per 1-2 motori C.C. con encoder, completo di radiricevente 433,92 MHz rolling code, scheda caricabatteria, contenitore e alimentatore



P-300TKEY + P-300TSL Selettore a chiave in alluminio. + Segnalazione luminosa a led per selettore a chiave



P-900OPTIC Coppia di fotocellule a raggi infrarossi 12/24 Volt da esterno, orientabili +/- 15°, sincronizzate, max 20 m



P-900OPTIC Coppia di fotocellule a raggi infrarossi 12/24 Volt da esterno, orientabili +/- 15°, sincronizzate, max 20 m



S-ARM0000208 Staffa di fissaggio posteriore a saldare



S-ARM0000208 Staffa di fissaggio posteriore a saldare



S-ARM0000223 Staffa di fissaggio anteriore a saldare, con boccola



S-ARM0000223 Staffa di fissaggio anteriore a saldare, con boccola



P-250K-SLIMRP Trasmittente bicanale 433,92 MHz con tecnologia "rolling code"



P-250K-SLIMRP Trasmittente bicanale 433,92 MHz con tecnologia "rolling code"



P-250K-SLIMRP Trasmittente bicanale 433,92 MHz con tecnologia "rolling code"



C-CRT Cartello di avvertenza



C-CRT Cartello di avvertenza



KIT

max.
3+3m | **230 V**

K-KVECTI



Kit completo di accessori per cancelli ad ante battenti fino a 3+3 m con 2 attuatori mod. **P-650VECTI**

Accessori compresi nel kit:



P-900VLED Lampeggiante a led bianco versione bassa tensione 12-18-24 Volt



P-750D770M Quadro elettrico di comando per 1-2 motori 230 Volt con rallentamento e radio ricevente bicanale rolling code 433,92 MHz incorporata, completo di contenitore



P-300TKEY + P-300TSL Selettore a chiave in alluminio. + Segnalazione luminosa a led per selettore a chiave



P-900OPTIC Coppia di fotocellule a raggi infrarossi 12/24 Volt da esterno, orientabili +/- 15°, sincronizzate, max 20 m



S-ARM0000208 Staffa di fissaggio posteriore a saldare

+



S-ARM0000223 Staffa di fissaggio anteriore a saldare, con boccola



P-250K-SLIMRP Trasmittente bicanale 433,92 MHz con tecnologia "rolling code"



C-CRT Cartello di avvertenza

K-KVECTI2



Kit completo di accessori per cancelli ad ante battenti fino a 3+3 m con 2 attuatori mod. **P-650VECTI**

Accessori compresi nel kit:



P-900VLED Lampeggiante a led bianco versione bassa tensione 12-18-24 Volt



P-750D770M Quadro elettrico di comando per 1-2 motori 230 Volt con rallentamento e radio ricevente bicanale rolling code 433,92 MHz incorporata, completo di contenitore



P-900OPTIC Coppia di fotocellule a raggi infrarossi 12/24 Volt da esterno, orientabili +/- 15°, sincronizzate, max 20 m



S-ARM0000208 Staffa di fissaggio posteriore a saldare

+



S-ARM0000223 Staffa di fissaggio anteriore a saldare, con boccola



P-250K-SLIMRP Trasmittente bicanale 433,92 MHz con tecnologia "rolling code"



P-250K-SLIMRP Trasmittente bicanale 433,92 MHz con tecnologia "rolling code"



C-CRT Cartello di avvertenza



KIT

max.
4+4m

DC
MOTOR



K-KARM3000BIL

Kit completo di accessori per cancelli ad ante battenti fino a 4+4 m con 2 attuatori mod. **P-650ARM3000BI**



K-KARM3000BIL2

Kit completo di accessori per cancelli ad ante battenti fino a 4+4 m con 2 attuatori mod. **P-650ARM3000BI**

Accessori compresi nel kit:



P-900VLED Lampeggiante a led bianco versione bassa tensione 12-18-24 Volt



P-750D749MA Quadro elettrico di comando per 1-2 motori C.C. con encoder, completo di radiricevente 433,92 MHz rolling code, scheda caricabatteria, contenitore e alimentatore



P-300TKEY + P-300TSL Selettore a chiave in alluminio. + Segnalazione luminosa a led per selettore a chiave



P-900OPTIC Coppia di fotocellule a raggi infrarossi 12/24 Volt da esterno, orientabili +/- 15°, sincronizzate, max 20 m



S-ARM0000208 Staffa di fissaggio posteriore a saldare

+



S-ARM0000223 Staffa di fissaggio anteriore a saldare, con boccola



P-250K-SLIMRP Trasmittente bicanale 433,92 MHz con tecnologia "rolling code"



C-CRT Cartello di avvertenza

Accessori compresi nel kit:



P-900VLED Lampeggiante a led bianco versione bassa tensione 12-18-24 Volt



P-750D749MA Quadro elettrico di comando per 1-2 motori C.C. con encoder, completo di radiricevente 433,92 MHz rolling code, scheda caricabatteria, contenitore e alimentatore



P-900OPTIC Coppia di fotocellule a raggi infrarossi 12/24 Volt da esterno, orientabili +/- 15°, sincronizzate, max 20 m



S-ARM0000208 Staffa di fissaggio posteriore a saldare

+



S-ARM0000223 Staffa di fissaggio anteriore a saldare, con boccola



P-250K-SLIMRP Trasmittente bicanale 433,92 MHz con tecnologia "rolling code"



P-250K-SLIMRP Trasmittente bicanale 433,92 MHz con tecnologia "rolling code"



C-CRT Cartello di avvertenza



KIT

max. **4+4m** | **230 V**

K-KARM3000L



Kit completo di accessori per cancelli ad ante battenti fino a 4+4 m con 2 attuatori mod. **P-650ARM3000IFC**

Accessori compresi nel kit:



P-900VLED Lampeggiante a led bianco versione bassa tensione 12-18-24 Volt



P-750D770M Quadro elettrico di comando per 1-2 motori 230 Volt con rallentamento e radio ricevente bicanale rolling code 433,92 MHz incorporata, completo di contenitore



P-300TKEY + P-300TSL Selettore a chiave in alluminio. + Segnalazione luminosa a led per selettore a chiave



P-900OPTIC Coppia di fotocellule a raggi infrarossi 12/24 Volt da esterno, orientabili +/- 15°, sincronizzate, max 20 m



S-ARM0000208 Staffa di fissaggio posteriore a saldare

+



S-ARM0000223 Staffa di fissaggio anteriore a saldare, con boccola



P-250K-SLIMRP Trasmittente bicanale 433,92 MHz con tecnologia "rolling code"



C-CRT Cartello di avvertenza

K-KARM3000L2



Kit completo di accessori per cancelli ad ante battenti fino a 4+4 m con 2 attuatori mod. **P-650ARM3000IFC**

Accessori compresi nel kit:



P-900VLED Lampeggiante a led bianco versione bassa tensione 12-18-24 Volt



P-750D770M Quadro elettrico di comando per 1-2 motori 230 Volt con rallentamento e radio ricevente bicanale rolling code 433,92 MHz incorporata, completo di contenitore



P-900OPTIC Coppia di fotocellule a raggi infrarossi 12/24 Volt da esterno, orientabili +/- 15°, sincronizzate, max 20 m



S-ARM0000208 Staffa di fissaggio posteriore a saldare

+



S-ARM0000223 Staffa di fissaggio anteriore a saldare, con boccola



P-250K-SLIMRP Trasmittente bicanale 433,92 MHz con tecnologia "rolling code"



P-250K-SLIMRP Trasmittente bicanale 433,92 MHz con tecnologia "rolling code"



C-CRT Cartello di avvertenza

ACCESSORI

ACCESSORI COMUNI



P-650ARMKITSTF
Staffa di fissaggio
multiposizione (per 1
attuatore)



P-650ARMKITSTI
Staffa di fissaggio
inclinabile per cancelli con
pendenza (1 pz.)



P-650ARMKITFCR
Finecorsa meccanici
regolabili (2 pz.)



P-700BAP1
Battente a pavimento per anta
piccola



P-700BAP2
Battente laterale a doppia
applicazione



P-650ESV1 / P-650ESV2
Elettroserratura verticale
consigliata per ante
superiori a 3 m (1= SX -
2= DX)



P-900TOWER
Colonnina in alluminio
verniciato per fotocellule
P-900OPTIC a 1 foro h 49 cm



P-650CVS
Chiavistello a gomito
ferma anta



P-650ES1 / P-650ES2
Elettroserratura
orizzontale consigliata
per ante superiori a 3 m
(1= SX - 2= DX)



P-900PIVOTL
Coppia di fotocellule
orientabili con led a luce
fissa di cortesia temporizzata



P-750CUP
Cupolina protettiva per
quadro di comando



P-250SM126
Scheda di memoria per
126 codici radio



P-250T-WIFI
Dispositivo per connessione
Wi-Fi 2,4 GHz per consentire da
remoto, mediante la TauApp,
l'uso dello smartphone per
programmare e controllare le
centrali di comando



P-250T-CONNECT
Dispositivo ethernet + Wi-Fi
per consentire da remoto,
mediante l'applicazione
TauOpen 2.0, l'uso dello
smartphone per aprire/
chiudere e controllare lo
stato del cancello



P-750COL
Colonnina per quadro di
comando

ACCESSORI PER 18/24 VOLT



P-750D749MA
Quadro elettrico di comando
per 1-2 motori C.C. con encoder,
completo di radiricevente
433,92 MHz rolling code, scheda
caricabatteria, contenitore e
alimentatore



P-750D749MA-R
Quadro elettrico di comando
per 1-2 motori CC rapidi, con
encoder, completo di radio-
ricevente 433,92 MHz rolling
code, scheda caricabatteria,
contenitore e alimentatore



K-200BATT
Batteria 12 Volt 7,2 Ah
con cavo



K-030KITKB20
Kit cavetti batteria (20 pz.)



M-030000CC50
Cavo composto da n. 2 fili da
2,5 mm² + n. 3 fili da 0,50 mm².
(conf. da 50 m)

 Utilizzare solo cavo M-030000CC50
o equivalente

ACCESSORI PER 230 VOLT



P-750D770M
Quadro elettrico di comando per 1-2 motori 230
Volt con rallentamento e radio ricevente bicanale
rolling code 433,92 MHz incorporata, completo di
contenitore

LIMITI D'IMPIEGO

Nel caso in cui le ante siano chiuse o meno del 70% aperte, ed il cancello sia installato in zone soggette a vento bisognerà **RIDURRE DEL 30% le lunghezze indicate.**

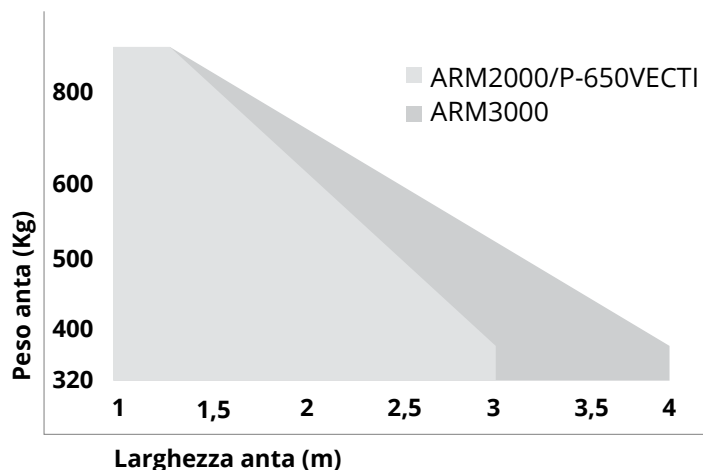

DIMENSIONI APPLICAZIONE (MM)*

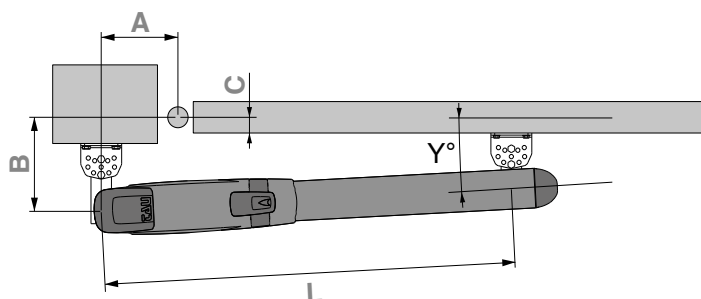

* Attenersi alle istruzioni di montaggio

Nota: Le migliori prestazioni si ottengono montando i motori con A e B maggiori possibili.

Per un corretto funzionamento, l'angolo formato dall'attuatore e l'anta (Y° vedi figura sopra) deve essere $>$ di 2° (ARM2000/P-650VECTI) sia ad anta completamente chiusa che ad anta completamente aperta.

Modello	Apertura anta	A	B	C	L
VECTI/-F ARM2000BI	90°	Min. 145	da 150 a 190	20	800
		Max. 175	150	20	800
	95°	Min. 150	da 150 a 185	20	800
		Max. 170	da 150 a 155	20	800
	100°	Min. 165	da 150 a 155	20	800
		Max. 170	150	20	800
Consigliato	100°	165	155	20	800

Modello	Apertura anta	A	B	C	L
ARM3000BI	90°	Min. 150	da 160 a 235	20	910
		Max. 190	da 160 a 185	20	910
	95°	Min. 165	da 160 a 215	20	910
		Max. 200	da 160 a 165	20	910
	100°	Min. 180	da 160 a 180	20	910
		Max. 200	da 160 a 165	20	910
Consigliato	90°	175	195	20	910
ARM3000IFC	90°	Min. 150	da 160 a 235	20	890
		Max. 190	da 160 a 185	20	890
	95°	Min. 165	da 160 a 215	20	890
		Max. 200	da 160 a 165	20	890
	Consigliato	90°	175	195	20

Manuali d'istruzioni



ARM2000



ARM3000



D749MA-R



D749MA



D770M

ATTUATORE **ARM225BI** **VECTI-T**

max. **3m**

DC MOTOR
230 V MOTOR

Apertura da
12 a 16 s



P-650ARM225BI

Attuatore elettromeccanico irreversibile con fuoriuscita stelo, in bassa tensione con encoder per anta max 3 m.

P-650VECTI-T

Attuatore elettromeccanico irreversibile con fuoriuscita stelo, 230 Volt, 1400 giri, per anta max 3 m.



**Accessori per serie
ARM200/P-650VECTI**
Pag. 84



Altri accessori:
Telecomandi Pag. 238
Fotocellule Pag. 243
Lampeggianti Pag. 246



ARM225BI

MADE IN ITALY

CARATTERISTICHE:

- uso residenziale, condominiale e industriale
- per anta battente fino a 3 m
- attuatore elettromeccanico a spinta "in asse"
- staffe a saldare in dotazione
- staffa di fissaggio multi posizione (optional)
- installazione agevolata grazie alle connessioni elettriche dall'alto
- sblocco manuale con chiave personalizzata
- semplicità di installazione

VANTAGGI 18 V:

- motore in bassa tensione CC
- auto memorizzazione della corsa del cancello mediante encoder ottico
- rilevazione ostacoli e sicurezza antischiacciamento
- rispetta le normative EN 12453
- funziona anche in mancanza di corrente grazie alle batterie opzionali
- velocità di movimento
- rallentamento in apertura e chiusura
- uso intensivo e continuo

VANTAGGI 230 V:

- motore a 230 Volt
- condensatore incorporato
- maggiore spinta e potenza

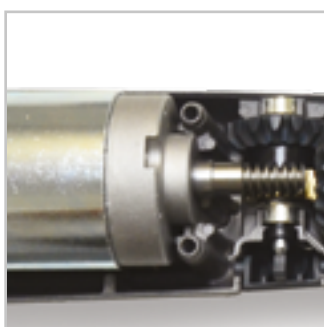

CICLO CONTINUO

I motori in bassa tensione permettono un funzionamento continuativo senza surriscaldarsi fino a 1500 cicli al giorno (P-650ARM225BI).

INSTALLAZIONE FACILE

Grazie alle connessioni dall'alto è più comodo e veloce da installare e cablare.

STAFFE MULTIPOSIZIONE

L'installazione è semplificata grazie alla versatilità delle staffe multiforo (optional).

SBLOCCO MANUALE

Il dispositivo di sblocco manuale è semplice e intuitivo ed è protetto da una chiave cifrata unica utilizzabile anche per il selettore a chiave esterno.

Caratteristiche tecniche	ARM225BI	VECTI-T
Alimentazione	230 V AC (50 - 60 Hz)	230 V AC (50 - 60 Hz)
Alimentazione motore	18 V DC	230 V AC
Assorbimento motore a vuoto	1,1 A	1 A
Potenza nominale	120 W	120 W
Tempo di apertura 90°	12 s*	18 s*
Ciclo di lavoro	100 %	36 %
Temperatura di esercizio	-20° C ÷ +55° C	-20° C ÷ +55° C
Termoprotezione motore	-	160° C
Grado di protezione IP	IP 44	IP 44
Corsa utile	290 mm	290 mm
Centrale di comando da abbinare	D749MA	D770M

* Varia in base alle geometrie di installazione

DISEGNI TECNICI

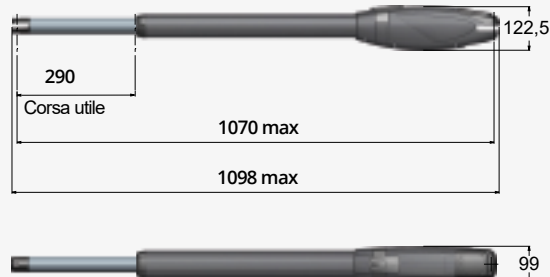

ATTUATORE

ARM

250BR



max. **3m**

DC
MOTOR

Apertura in
9 s



P-650ARM250BR

Attuatore elettromeccanico irreversibile veloce con fuoriuscita stelo, in bassa tensione con encoder per anta max 3 m.

P-750D749MA-R

Quadro elettrico di comando per 1-2 motori CC rapidi, con encoder, completo di radiricevente 433,92 MHz rolling code, scheda caricabatteria, contenitore e alimentatore.



Accessori per serie ARM200
Pag. 84



Altri accessori:
Telecomandi Pag. 238
Fotocellule Pag. 243
Lampeggianti Pag. 246

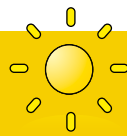

MADE IN ITALY

HIGH SPEED

Ready for a new challenge.



+64% DI VELOCITÀ

Percentuale calcolata rispetto la versione 230 Volt



SEMPRE OPERATIVI

Funziona anche in mancanza di tensione elettrica



PROTEGGI LA TUA FAMIGLIA

Chiudi velocemente il cancello per proteggere la tua famiglia

Tempo di apertura ARM250BR = 9 s

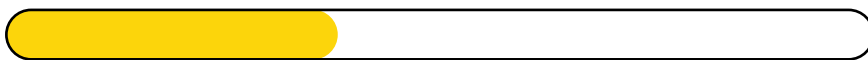

Tempo di apertura ARM250I = 25 s



RISPARMIA TEMPO

Caratteristiche tecniche	ARM250BR
Alimentazione	230 V AC (50 - 60 Hz)
Alimentazione motore	24 V DC
Assorbimento motore a vuoto	1 A
Potenza nominale	120 W
Tempo di apertura 90°	9 s*
Ciclo di lavoro	100 %
Temperatura di esercizio	-20° C ÷ +55° C
Termoprotezione motore	-
Grado di protezione IP	IP 44
Corsa utile	425 mm
Centrale di comando da abbinare	D749MA-R

* Varia in base alle geometrie di installazione

DISEGNI TECNICI



ATTUATORE

ARM

250BI 250I 250BO

max. 4m

DC MOTOR
230 V MOTOR

Apertura da
12,5 a 25 s



P-650ARM250BI

Attuatore elettromeccanico irreversibile con fuoriuscita stelo, in bassa tensione con encoder per anta max 4 m.

P-650ARM250I

Attuatore elettromeccanico irreversibile con fuoriuscita stelo, 230 Volt per anta max 4 m.

P-650ARM250BO

Attuatore elettromeccanico reversibile con fuoriuscita stelo, in bassa tensione con encoder per anta max 4 m.



Accessori per serie ARM200
Pag. 84



Altri accessori:
Telecomandi Pag. 238
Fotocellule Pag. 243
Lampeggianti Pag. 246

CARATTERISTICHE:

- uso residenziale, condominiale e industriale
- per anta battente fino a 4 m
- attuatore elettromeccanico a spinta "in asse"
- staffe a saldare in dotazione
- staffa di fissaggio multi posizione (optional)
- adatto a cancelli di grandi dimensioni
- ideale in presenza di colonne importanti
- installazione agevolata grazie alle connessioni elettriche dall'alto
- sblocco manuale con chiave personalizzata
- semplicità di installazione

VANTAGGI 18 V:

- motore in bassa tensione CC
- auto memorizzazione della corsa del cancello mediante encoder ottico
- rilevazione ostacoli e sicurezza antischiacciamento
- rispetta le normative EN 12453
- funziona anche in mancanza di corrente grazie alle batterie opzionali
- velocità di movimento
- rallentamento in apertura e chiusura
- uso intensivo e continuo

VANTAGGI 230 V:

- motore a 230 Volt
- condensatore incorporato
- maggiore spinta e potenza



FINECORSA P-650ARM200KITFCAR

Grazie al kit di finecorsa opzionale è possibile regolare a piacimento il limite di apertura dell'anta senza necessità di altri fermi a terra.



UNA MECCANICA D'ECCELLENZA

Gli ingranaggi sono assemblati con cuscinetti a sfere di alta qualità ed a doppia schermatura allo scopo di ottenere un'assoluta precisione tra i loro assi.



STABILITÀ X 2

Il doppio cuscinetto a sfera di altissima qualità garantisce una maggiore stabilità meccanica riducendo i sobbalzi.



NO BLACK OUT

Possibilità di poter gestire gli operatori in bassa tensione utilizzando kit di batterie di emergenza che, in caso di black-out, entrano in funzione consentendo al cancello di completare o effettuare delle manovre.

Caratteristiche tecniche	ARM250BI	ARM250I	ARM250BO
Alimentazione	230 V AC (50 - 60 Hz)	230 V AC (50 - 60 Hz)	230 V AC (50 - 60 Hz)
Alimentazione motore	18 V DC	230 V AC	18 V DC
Assorbimento motore a vuoto	1,1 A	1 A	1 A
Potenza nominale	120 W	120 W	120 W
Tempo di apertura 90°	12,5 s*	25 s*	12,5 s*
Ciclo di lavoro	100 %	36 %	100 %
Temperatura di esercizio	-20° C ÷ +55° C	-20° C ÷ +55° C	-20° C ÷ +55° C
Termoprotezione motore	-	160° C	-
Grado di protezione IP	IP 44	IP 44	IP 44
Corsa utile	425 mm	425 mm	425 mm
Centrale di comando da abbinare	D749MA	D770M	D729MA

* Varia in base alle geometrie di installazione

DISEGNI TECNICI

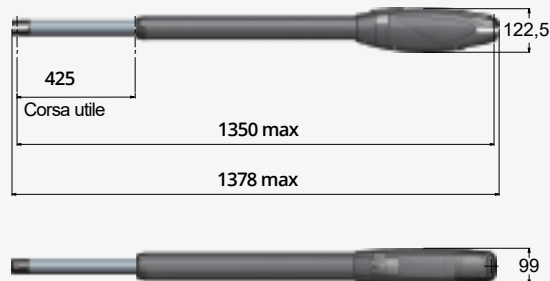

ATTUATORE

ARM

270BI 270I 270BO

max. **5m**

DC MOTOR
230 V MOTOR

Apertura da
13 a 34 s



P-650ARM270BI

Attuatore elettromeccanico irreversibile con fuoriuscita stelo, in bassa tensione con encoder per anta max 5 m.

P-650ARM270I

Attuatore elettromeccanico irreversibile con fuoriuscita stelo, 230 Volt per anta max 5 m.

P-650ARM270BO

Attuatore elettromeccanico reversibile con fuoriuscita stelo, in bassa tensione con encoder per anta max 5 m.



Accessori per serie ARM200
Pag. 84



Altri accessori:
Telecomandi Pag. 238
Fotocellule Pag. 243
Lampeggianti Pag. 246



ARM270BI/ARM270BO

CARATTERISTICHE:

- uso residenziale, condominiale e industriale
- per anta battente fino a 5 m
- attuatore elettromeccanico a spinta "in asse"
- staffe a saldare in dotazione
- staffa di fissaggio multi posizione (optional)
- adatto a cancelli di grandi dimensioni
- ideale in presenza di colonne importanti
- installazione agevolata grazie alle connessioni elettriche dall'alto
- sblocco manuale con chiave personalizzata
- semplicità di installazione

VANTAGGI 18 V:

- motore in bassa tensione CC
- auto memorizzazione della corsa del cancello mediante encoder ottico
- rilevazione ostacoli e sicurezza antischacciamento
- rispetta le normative EN 12453
- funziona anche in mancanza di corrente grazie alle batterie opzionali
- velocità di movimento
- rallentamento in apertura e chiusura
- uso intensivo e continuo

VANTAGGI 230 V:

- motore a 230 Volt
- condensatore incorporato
- maggiore spinta e potenza

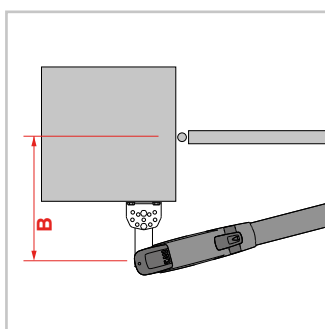

B MAX FINO A 345 MM

Grazie all'estensione telescopica è in grado di adattarsi perfettamente alle diverse dimensioni dei pilastri.



APERTURA ANTE FINO A 120°

Grazie alla versatilità delle staffe multiforme opzionali l'installazione è notevolmente semplificata ed è possibile raggiungere un notevole grado di apertura dell'anta fino ad un massimo di 120°.

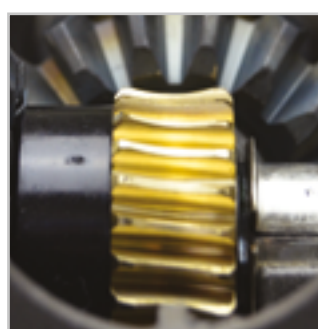

DENTATURA ARROTONDATA A TUFFO

La speciale dentatura arrotondata a tuffo garantisce una maggiore superficie di appoggio e quindi una minore usura e una maggior durata nel tempo.



ROBUSTEZZA

Stelo in acciaio AISI 304, forcella in alluminio e chiocciola in ottone saldata direttamente su stelo garantiscono una robustezza di primo livello.

Caratteristiche tecniche	ARM270BI	ARM270I	ARM270BO
Alimentazione	230 V AC (50 - 60 Hz)	230 V AC (50 - 60 Hz)	230 V AC (50 - 60 Hz)
Alimentazione motore	18 V DC	230 V AC	18 V DC
Assorbimento motore a vuoto	1,1 A	1 A	1,1 A
Potenza nominale	120 W	120 W	120 W
Tempo di apertura 90°	13 s*	34 s*	13 s*
Ciclo di lavoro	100 %	36 %	100 %
Temperatura di esercizio	-20° C ÷ +55° C	-20° C ÷ +55° C	-20° C ÷ +55° C
Termoprotezione motore	-	160° C	-
Grado di protezione IP	IP 44	IP 44	IP 44
Corsa utile	530 mm	530 mm	530 mm
Centrale di comando da abbinare	D749MA	D770M	D729MA

DISEGNI TECNICI

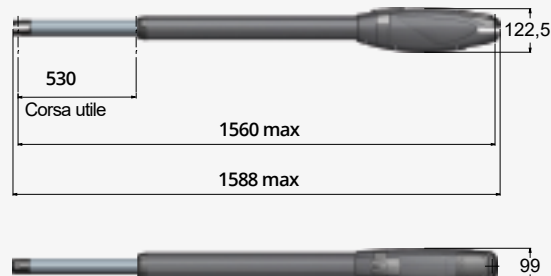

* Varia in base alle geometrie di installazione

ATTUATORE

ARM

290BI

max. 6m

DC
MOTOR

Apertura
21 s



P-650ARM290BI

Attuatore elettromeccanico irreversibile con fuoriuscita stelo, in bassa tensione con encoder per anta max 6 m. Ideale anche per colonne di grandi dimensioni. Staffe di fissaggio escluse.



Accessori per serie ARM200
Pag. 84



Altri accessori:
Telecomandi Pag. 238
Fotocellule Pag. 243
Lampeggianti Pag. 246

CARATTERISTICHE:

- uso residenziale, condominiale e industriale
- per anta battente fino a 6 m
- attuatore elettromeccanico a spinta "in asse"
- adatto a cancelli di grandi dimensioni
- ideale in presenza di colonne importanti
- installazione agevolata grazie alle connessioni elettriche dall'alto
- sblocco manuale con chiave personalizzata
- semplicità di installazione

VANTAGGI:

- motore in bassa tensione CC
- auto memorizzazione della corsa del cancello mediante encoder ottico
- rilevazione ostacoli e sicurezza antischiacciamento
- rispetta le normative EN 12453
- funziona anche in mancanza di corrente grazie alle batterie opzionali
- velocità di movimento
- rallentamento in apertura e chiusura
- uso intensivo e continuo

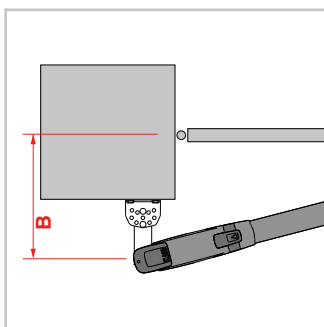

B MAX FINO A 595 MM

Grazie all'estensione telescopica è in grado di adattarsi perfettamente alle diverse dimensioni dei pilastri.



ENCODER OTTICO

Rilevazione ostacoli e sicurezza antischiacciamento assicurate dall'encoder ottico. L'encoder gestisce inoltre il rallentamento nelle fasi di chiusura e apertura e la regolazione della corsa del cancello che non necessita così di finecorsa.



INSTALLAZIONE FACILE

Grazie alle connessioni dall'alto è più comodo e veloce da installare e cablare.



APERTURA ANTE FINO A 125°

Grazie alla versatilità delle staffe multiforo maggiorate (P - 6 5 0 A R M K I T S T F M) opzionali l'installazione è notevolmente semplificata ed è possibile raggiungere un notevole grado di apertura dell'anta fino ad un massimo di 125°.

Caratteristiche tecniche

ARM290BI

Alimentazione	230 V AC (50 - 60 Hz)
Alimentazione motore	18 V DC
Assorbimento motore a vuoto	1,1 A
Potenza nominale	120 W
Tempo di apertura 90°	21 s* **
Ciclo di lavoro	100 %
Temperatura di esercizio	-20° C ÷ +55° C
Termoprotezione motore	-
Grado di protezione IP	IP 44
Corsa utile	853 mm
Centrale di comando da abbinare	D749MA

* Regolabile tramite TauApp

** Varia in base alle geometrie di installazione

DISEGNI TECNICI

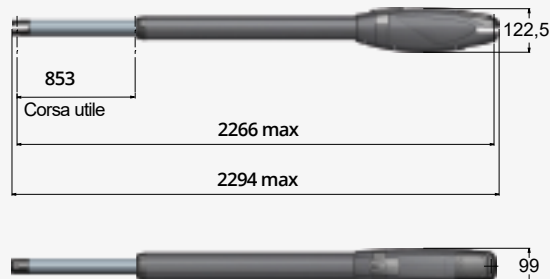



KIT

max.
3+3m

**DC
MOTOR**

K-KARM225BIL

Kit completo di accessori per cancelli ad ante battenti fino a 3+3 m con 2 attuatori mod. P-650ARM225BI



K-KARM225BIL2

Kit completo di accessori per cancelli ad ante battenti fino a 3+3 m con 2 attuatori mod. P-650ARM225BI



Accessori compresi nel kit:



P-900VLED Lampeggiante a led bianco versione bassa tensione 12-18-24 Volt



P-900VLED Lampeggiante a led bianco versione bassa tensione 12-18-24 Volt



P-750D749MA Quadro elettrico di comando per 1-2 motori C.C. con encoder, completo di radiricevente 433,92 MHz rolling code, scheda caricabatteria, contenitore e alimentatore



P-750D749MA Quadro elettrico di comando per 1-2 motori C.C. con encoder, completo di radiricevente 433,92 MHz rolling code, scheda caricabatteria, contenitore e alimentatore



P-300TKEY + P-300TSL Selettore a chiave in alluminio. + Segnalazione luminosa a led per selettore a chiave



P-900OPTIC Coppia di fotocellule a raggi infrarossi 12/24 Volt da esterno, orientabili +/- 15°, sincronizzate, max 20 m



P-900OPTIC Coppia di fotocellule a raggi infrarossi 12/24 Volt da esterno, orientabili +/- 15°, sincronizzate, max 20 m



S-ARM0000208 Staffa di fissaggio posteriore a saldare



S-ARM0000208 Staffa di fissaggio posteriore a saldare

+



S-ARM0000282 Staffa di fissaggio anteriore con boccola



S-ARM0000282 Staffa di fissaggio anteriore con boccola



P-250K-SLIMRP Trasmittente bicanale 433,92 MHz con tecnologia "rolling code"



P-250K-SLIMRP Trasmittente bicanale 433,92 MHz con tecnologia "rolling code"



P-250K-SLIMRP Trasmittente bicanale 433,92 MHz con tecnologia "rolling code"



C-CRT Cartello di avvertenza



C-CRT Cartello di avvertenza



KIT

max.
3+3m | **230 V**

K-KVECTI-T



Kit completo di accessori per cancelli ad ante battenti fino a 3+3 m con 2 attuatori mod. **P-650VECTI-T**

Accessori compresi nel kit:



P-900VLED Lampeggiante a led bianco versione bassa tensione 12-18-24 Volt



P-750D770M Quadro elettrico di comando per 1-2 motori 230 Volt con rallentamento e radio ricevente bicanale rolling code 433,92 MHz incorporata, completo di contenitore



P-300TKEY + P-300TSL Selettore a chiave in alluminio. + Segnalazione luminosa a led per selettore a chiave



P-900OPTIC Coppia di fotocellule a raggi infrarossi 12/24 Volt da esterno, orientabili +/- 15°, sincronizzate, max 20 m



S-ARM0000208 Staffa di fissaggio posteriore a saldare

+



S-ARM0000282 Staffa di fissaggio anteriore con boccola



P-250K-SLIMRP Trasmittente bicanale 433,92 MHz con tecnologia "rolling code"



C-CRT Cartello di avvertenza

K-KVECTI-T2



Kit completo di accessori per cancelli ad ante battenti fino a 3+3 m con 2 attuatori mod. **P-650VECTI-T**

Accessori compresi nel kit:



P-900VLED Lampeggiante a led bianco versione bassa tensione 12-18-24 Volt



P-750D770M Quadro elettrico di comando per 1-2 motori 230 Volt con rallentamento e radio ricevente bicanale rolling code 433,92 MHz incorporata, completo di contenitore



P-900OPTIC Coppia di fotocellule a raggi infrarossi 12/24 Volt da esterno, orientabili +/- 15°, sincronizzate, max 20 m



S-ARM0000208 Staffa di fissaggio posteriore a saldare

+



S-ARM0000282 Staffa di fissaggio anteriore con boccola



P-250K-SLIMRP Trasmittente bicanale 433,92 MHz con tecnologia "rolling code"



P-250K-SLIMRP Trasmittente bicanale 433,92 MHz con tecnologia "rolling code"



C-CRT Cartello di avvertenza



KIT

max.
4+4m

DC
MOTOR

K-KARM250BIL



Kit completo di accessori per cancelli ad ante battenti fino a 4+4 m con 2 attuatori mod. **P-650ARM250BI**

Accessori compresi nel kit:



P-900VLED Lampeggiante a led bianco versione bassa tensione 12-18-24 Volt



P-750D749MA Quadro elettrico di comando per 1-2 motori C.C. con encoder, completo di radiricevente 433,92 MHz rolling code, scheda caricabatteria, contenitore e alimentatore



P-300TKEY + P-300TSL Selettore a chiave in alluminio. + Segnalazione luminosa a led per selettore a chiave



P-900OPTIC Coppia di fotocellule a raggi infrarossi 12/24 Volt da esterno, orientabili +/- 15°, sincronizzate, max 20 m



S-ARM0000208 Staffa di fissaggio posteriore a saldare

+



S-ARM0000282 Staffa di fissaggio anteriore con boccola



P-250K-SLIMRP Trasmittente bicanale 433,92 MHz con tecnologia "rolling code"



C-CRT Cartello di avvertenza

K-KARM250BIL2



Kit completo di accessori per cancelli ad ante battenti fino a 4+4 m con 2 attuatori mod. **P-650ARM250BI**

Accessori compresi nel kit:



P-900VLED Lampeggiante a led bianco versione bassa tensione 12-18-24 Volt



P-750D749MA Quadro elettrico di comando per 1-2 motori C.C. con encoder, completo di radiricevente 433,92 MHz rolling code, scheda caricabatteria, contenitore e alimentatore



P-900OPTIC Coppia di fotocellule a raggi infrarossi 12/24 Volt da esterno, orientabili +/- 15°, sincronizzate, max 20 m



S-ARM0000208 Staffa di fissaggio posteriore a saldare

+



S-ARM0000282 Staffa di fissaggio anteriore con boccola



P-250K-SLIMRP Trasmittente bicanale 433,92 MHz con tecnologia "rolling code"



P-250K-SLIMRP Trasmittente bicanale 433,92 MHz con tecnologia "rolling code"



C-CRT Cartello di avvertenza



KIT

max. **4+4m** | **230 V**

K-KARM250L



Kit completo di accessori per cancelli ad ante battenti fino a 4+4 m con 2 attuatori mod. **P-650ARM250I**

K-KARM250L2



Kit completo di accessori per cancelli ad ante battenti fino a 4+4 m con 2 attuatori mod. **P-650ARM250I**

Accessori compresi nel kit:

Accessori compresi nel kit:



P-900VLED Lampeggiante a led bianco versione bassa tensione 12-18-24 Volt



P-900VLED Lampeggiante a led bianco versione bassa tensione 12-18-24 Volt



P-750D770M Quadro elettrico di comando per 1-2 motori 230 Volt con rallentamento e radio ricevente bicanale rolling code 433,92 MHz incorporata, completo di contenitore



P-750D770M Quadro elettrico di comando per 1-2 motori 230 Volt con rallentamento e radio ricevente bicanale rolling code 433,92 MHz incorporata, completo di contenitore



P-300TKEY + P-300TSL Selettore a chiave in alluminio. + Segnalazione luminosa a led per selettore a chiave



P-900OPTIC Coppia di fotocellule a raggi infrarossi 12/24 Volt da esterno, orientabili +/- 15°, sincronizzate, max 20 m



P-900OPTIC Coppia di fotocellule a raggi infrarossi 12/24 Volt da esterno, orientabili +/- 15°, sincronizzate, max 20 m



S-ARM0000208 Staffa di fissaggio posteriore a saldare



S-ARM0000208 Staffa di fissaggio posteriore a saldare



S-ARM0000282 Staffa di fissaggio anteriore con boccola



S-ARM0000282 Staffa di fissaggio anteriore con boccola



P-250K-SLIMRP Trasmittente bicanale 433,92 MHz con tecnologia "rolling code"



P-250K-SLIMRP Trasmittente bicanale 433,92 MHz con tecnologia "rolling code"



P-250K-SLIMRP Trasmittente bicanale 433,92 MHz con tecnologia "rolling code"



C-CRT Cartello di avvertenza



C-CRT Cartello di avvertenza



KIT

max.
5+5 m

**DC
MOTOR**

K-KARM270BIL



Kit completo di accessori per cancelli ad ante battenti fino a 5+5 m con 2 attuatori mod. **P-650ARM270BI**

Accessori compresi nel kit:



P-900VLED Lampeggiante a led bianco versione bassa tensione 12-18-24 Volt



P-750D749MA Quadro elettrico di comando per 1-2 motori C.C. con encoder, completo di radiricevente 433,92 MHz rolling code, scheda caricabatteria, contenitore e alimentatore



P-300TKEY + P-300TSL Selettore a chiave in alluminio. + Segnalazione luminosa a led per selettore a chiave



P-900OPTIC Coppia di fotocellule a raggi infrarossi 12/24 Volt da esterno, orientabili +/- 15°, sincronizzate, max 20 m



S-ARM0000208 Staffa di fissaggio posteriore a saldare

+



S-ARM0000282 Staffa di fissaggio anteriore con boccola



P-250K-SLIMRP Trasmittente bicanale 433,92 MHz con tecnologia "rolling code"



C-CRT Cartello di avvertenza

K-KARM270BIL2



Kit completo di accessori per cancelli ad ante battenti fino a 5+5 m con 2 attuatori mod. **P-650ARM270BI**

Accessori compresi nel kit:



P-900VLED Lampeggiante a led bianco versione bassa tensione 12-18-24 Volt



P-750D749MA Quadro elettrico di comando per 1-2 motori C.C. con encoder, completo di radiricevente 433,92 MHz rolling code, scheda caricabatteria, contenitore e alimentatore



P-900OPTIC Coppia di fotocellule a raggi infrarossi 12/24 Volt da esterno, orientabili +/- 15°, sincronizzate, max 20 m



S-ARM0000208 Staffa di fissaggio posteriore a saldare

+



S-ARM0000282 Staffa di fissaggio anteriore con boccola



P-250K-SLIMRP Trasmittente bicanale 433,92 MHz con tecnologia "rolling code"



P-250K-SLIMRP Trasmittente bicanale 433,92 MHz con tecnologia "rolling code"



C-CRT Cartello di avvertenza



KIT

max.
5+5m | **230 V**

K-KARM270L



Kit completo di accessori per cancelli ad ante battenti fino a 5+5 m con 2 attuatori mod. **P-650ARM270I**

Accessori compresi nel kit:



P-900VLED Lampeggiante a led bianco versione bassa tensione 12-18-24 Volt



P-750D770M Quadro elettrico di comando per 1-2 motori 230 Volt con rallentamento e radio ricevente bicanale rolling code 433,92 MHz incorporata, completo di contenitore



P-300TKEY + P-300TSL Selettore a chiave in alluminio. + Segnalazione luminosa a led per selettore a chiave



P-900OPTIC Coppia di fotocellule a raggi infrarossi 12/24 Volt da esterno, orientabili +/- 15°, sincronizzate, max 20 m



S-ARM0000208 Staffa di fissaggio posteriore a saldare

+



S-ARM0000282 Staffa di fissaggio anteriore con boccola



P-250K-SLIMRP Trasmittente bicanale 433,92 MHz con tecnologia "rolling code"



C-CRT Cartello di avvertenza

K-KARM270L2



Kit completo di accessori per cancelli ad ante battenti fino a 5+5 m con 2 attuatori mod. **P-650ARM270I**

Accessori compresi nel kit:



P-900VLED Lampeggiante a led bianco versione bassa tensione 12-18-24 Volt



P-750D770M Quadro elettrico di comando per 1-2 motori 230 Volt con rallentamento e radio ricevente bicanale rolling code 433,92 MHz incorporata, completo di contenitore



P-900OPTIC Coppia di fotocellule a raggi infrarossi 12/24 Volt da esterno, orientabili +/- 15°, sincronizzate, max 20 m



S-ARM0000208 Staffa di fissaggio posteriore a saldare

+



S-ARM0000282 Staffa di fissaggio anteriore con boccola



P-250K-SLIMRP Trasmittente bicanale 433,92 MHz con tecnologia "rolling code"



P-250K-SLIMRP Trasmittente bicanale 433,92 MHz con tecnologia "rolling code"



C-CRT Cartello di avvertenza

ACCESSORI

ACCESSORI COMUNI



P-650ARMKITSTF
Staffa di fissaggio multiposizione (per 1 attuatore)



P-650ARMKITSTI
Staffa di fissaggio inclinabile per cancelli con pendenza (1 pz.)



P-650ARMKITSTFM
Staffa di fissaggio multiposizione maggiorata per ante oltre 4 m (1 pz.)



P-650ARM200KITFCAR
Kit di finecorsa di apertura regolabile (2 pz.)



P-650ES1 / P-650ES2
Elettroserratura orizzontale consigliata per ante superiori a 3 m (1= SX - 2= DX)



P-650ESV1 / P-650ESV2
Elettroserratura verticale consigliata per ante superiori a 3 m (1= SX - 2= DX)



P-700BAP
Battente a pavimento per anta pesante



P-700BAP1
Battente a pavimento per anta piccola



P-700BAP2
Battente laterale a doppia applicazione



P-900TOWERF
Colonnina in alluminio verniciata per fotocellule P-900OPTIC a 1 foro h 49 cm.



P-750CUP
Cupolina protettiva per quadro di comando



P-650CVS
Chiavistello a gomito ferma anta



P-250T-WIFI
Dispositivo per connessione Wi-Fi 2,4 GHz per consentire da remoto, mediante la TauApp, l'uso dello smartphone per programmare e controllare le centrali di comando



P-250T-CONNECT
Dispositivo ethernet + Wi-Fi per consentire da remoto, mediante l'applicazione TauOpen 2.0, l'uso dello smartphone per aprire/chiudere e controllare lo stato del cancello



P-750COL
Colonnina per quadro di comando

ACCESSORI PER 18/24 VOLT



P-750D749MA
Quadro elettrico di comando per 1-2 motori CC con encoder, completo di radioricettore 433,92 MHz rolling code, scheda caricabatteria, contenitore e alimentatore



P-750D749MA-R
Quadro elettrico di comando per 1-2 motori CC rapidi, con encoder, completo di radioricettore 433,92 MHz rolling code, scheda caricabatteria, contenitore e alimentatore



P-750D729MA
Quadro elettrico di comando per 1-2 motori reversibili (per P-650ARM250BO/P-650ARM270BO) o irreversibili CC con encoder, completo di radioricettore 433,95 MHz rolling code, contenitore e alimentatore



K-030KITKB20
Kit cavetti batteria (20 pz.)



K-200BATT
Batteria 12 Volt 7,2 Ah con cavo



K-200KB4 NEW
Kit composto da scheda caricabatteria e batteria (per D729MA)



M-030000CC50
Cavo composto da n. 2 fili da 2,5 mm² + n. 3 fili da 0,50 mm². (conf. da 50 m)
 Utilizzare solo cavo M-030000CC50 o equivalente

ACCESSORI PER 230 VOLT



P-750D770M
Quadro di comando per 1-2 motori 230 Volt con rallentamento e radio ricevente 433,92 MHz incorporata rolling code, completo di contenitore

LIMITI D'IMPIEGO*

Nel caso in cui le ante siano chiuse o meno del 70% aperte, ed il cancello sia installato in zone soggette a vento bisognerà **RIDURRE DEL 30% le lunghezze indicate.**

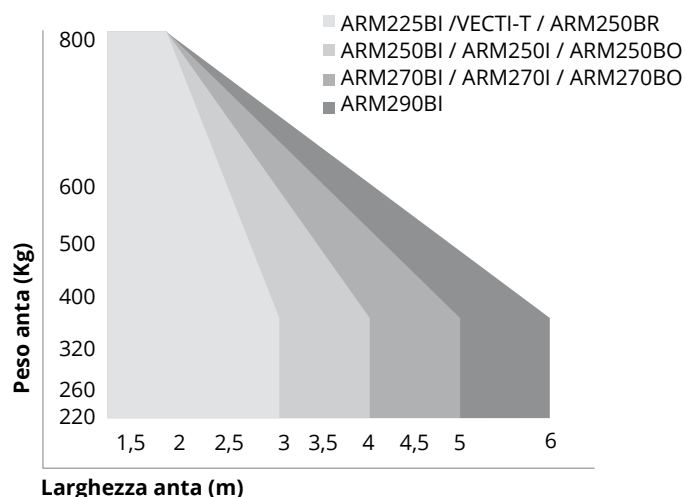

DIMENSIONI APPLICAZIONE (MM)*

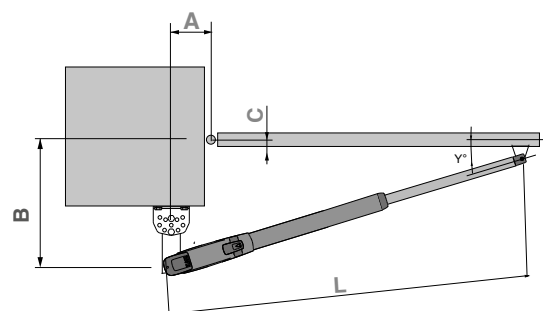
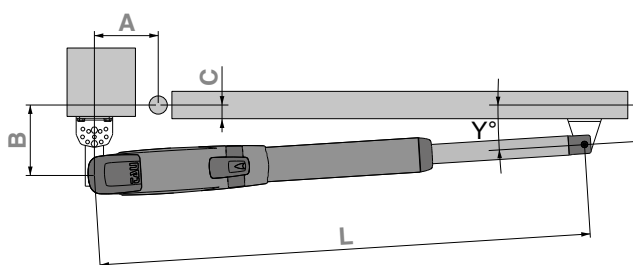

Modello	Apertura anta	A	B	C	L
VECTI-T ARM225BI	90°	Min. 110	da 120 a 165	20	1070
		Max. 140	da 120 a 140	20	1070
	100°	130	da 120 a 130	20	1070
Consigliato	90°	140	140	20	1070
ARM250I ARM250BI ARM250BO	90°	Min. 120	da 135 a 275	20	1350
		Max. 200	da 135 a 215	20	1350
	100°	Min. 145	da 135 a 160	20	1350
		Max. 200	da 135 a 180	20	1350
	110°	Min. 170	da 135 a 140	20	1350
		Max. 200	da 135 a 155	20	1350
Consigliato	90°	190	190	20	1350
ARM270I ARM270BI ARM270BO	90°	Min. 150	da 170 a 345	20	1560
		Max. 225	da 170 a 290	20	1560
	100°	Min. 175	170	20	1560
		Max. 225	da 170 a 250	20	1560
	110°	Min. 210	da 170 a 175	20	1560
	120°	Max. 225	da 170 a 225	20	1560
	120°	Max. 230	da 170 a 175	20	1560
Consigliato	90°	225	225	20	1560

Modello	Apertura anta	A	B	C	L
ARM290BI	90°	Min. 200	Da 225 a 595	20	2266
		Max. 450	Da 225 a 420	20	2266
	100°	Min. 250	Da 225 a 480	20	2266
		Max. 450	Da 225 a 340	20	2266
	125°	Min. 370	Da 225 a 240	20	2266
		Max. 400	Da 225 a 265	20	2266

* Attenersi alle istruzioni di montaggio

Nota: Le migliori prestazioni si ottengono montando i motori con A e B maggiori possibili.

Per un corretto funzionamento, l'angolo formato dall'attuatore e l'anta (Y° vedi figura) deve essere > di 3° (ARM225/P-650VECTI - ARM250) e > di 4° (ARM270-ARM290) sia ad anta completamente chiusa che ad anta completamente aperta.

Manuali d'istruzioni



ARM200



D749MA-R



D749MA



D770M

MOTORIDUTTORE

R18

BENCVEL

DC
MOTOR

Fino a
1,2 m

Apertura in
9 s

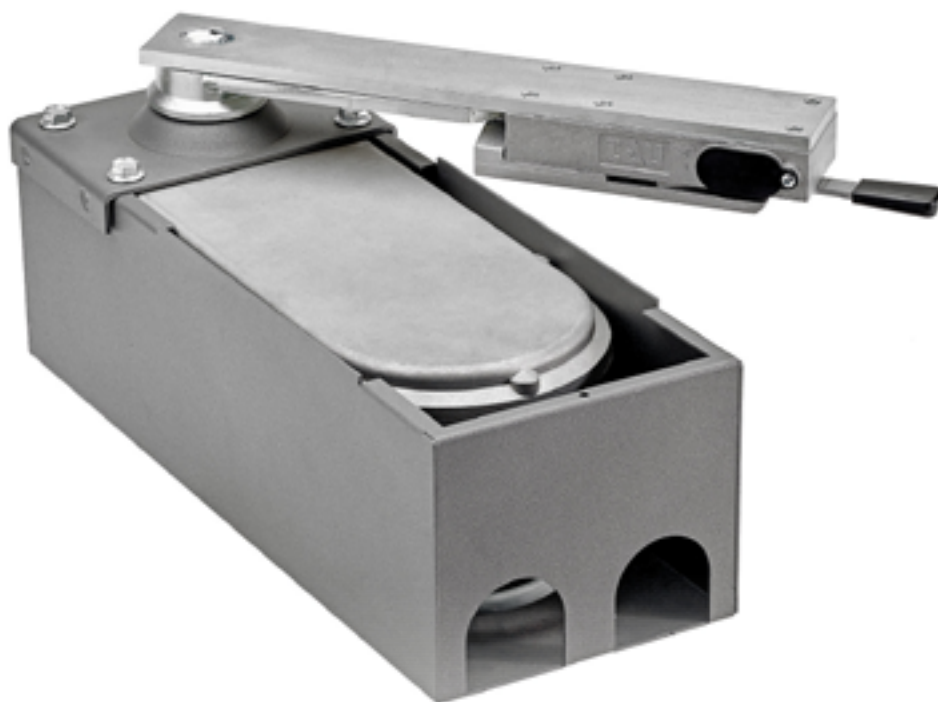

P-650R18BENCVEL

Motoriduttore a montaggio interrato versione veloce in bassa tensione per anta pedonale battente max 1,2 m e **max 200 kg** (cassa di fondazione e sblocco esclusi) **con cavo da 2,3 m.**



Accessori per serie R18
Pag. 94



Altri accessori:
Telecomandi Pag. 238
Fotocellule Pag. 243
Lampeggianti Pag. 246

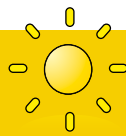

MADE IN ITALY

HIGH SPEED

Ready for a new challenge.



+59% DI VELOCITÀ

Percentuale calcolata rispetto la versione 230 Volt



SEMPRE OPERATIVI

Funziona anche in mancanza di tensione elettrica



PROTEGGI LA TUA FAMIGLIA

Chiudi velocemente il cancello per proteggere la tua famiglia

Tempo di apertura R18BENCVEL = 9 s



Tempo di apertura R18 - R18L = 22 s



RISPARMIA TEMPO

DISEGNI TECNICI

Caratteristiche tecniche

R18BENCVEL

Alimentazione	230 V AC (50 - 60 Hz)
Alimentazione motore	18 V DC
Assorbimento motore a vuoto	0,8 A
Potenza nominale	120 W
Tempo di apertura 90°	9 s
Ciclo di lavoro	100 %
Temperatura di esercizio	-20° C ÷ +55° C
Termoprotezione motore	-
Grado di protezione IP	IP 67
Centrale di comando da abbinare	D749MA

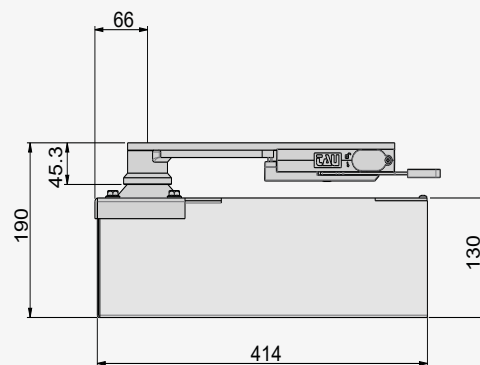
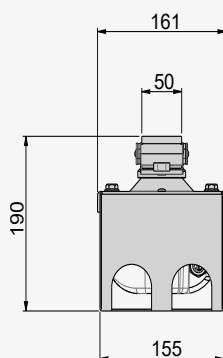

MOTORIDUTTORE

R18

BENC BENCL

DC
MOTOR

Fino a
1,8 m

Apertura in
13 s

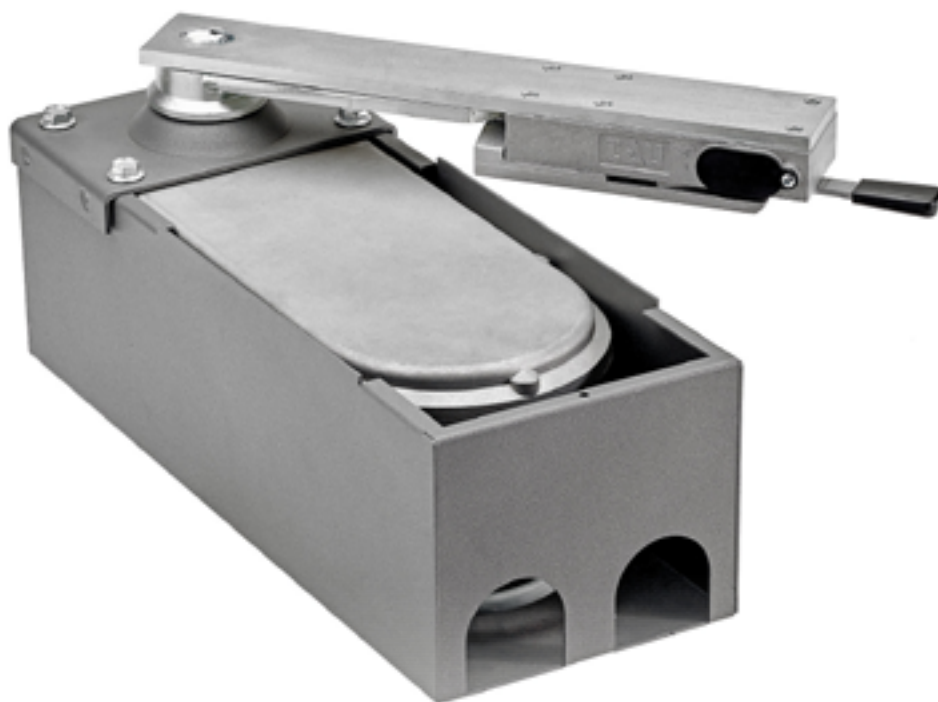

P-650R18BENC

Motoriduttore a montaggio interrato in bassa tensione con encoder per anta battente max 1,8 m e **max 200 kg** (cassa di fondazione e sblocco esclusi) **con cavo da 2,3 m.**

P-650R18BENCL

Motoriduttore a montaggio interrato in bassa tensione con encoder per anta battente max 1,8 m e **max 200 kg** (cassa di fondazione e sblocco esclusi) **con cavo da 5 m.**



Accessori per serie R18
Pag. 94



Altri accessori:
Telecomandi Pag. 238
Fotocellule Pag. 243
Lampeggianti Pag. 246



MADE IN ITALY

CARATTERISTICHE:

- uso residenziale
- per anta battente fino a 1,8 m
- motore in bassa tensione CC
- tecnologia ad encoder ottico
- motoriduttore elettromeccanico

VANTAGGI:

- motore estremamente compatto
- estetica del cancello inalterata
- apertura dell'anta senza limiti (360°), senza accessori aggiuntivi
- rilevazione ostacoli e sicurezza antischiacciamento
- rispetta le normative EN 12445-12453
- automatismo che funziona anche in mancanza di corrente grazie alle batterie opzionali
- velocità di movimento
- uso intensivo e continuo
- auto memorizzazione della corsa del cancello mediante encoder ottico



TENUTA STAGNA

I nuovi anelli di tenuta, di serie su tutti i motori interrati P-650R18, garantiscono un grado di protezione dall'acqua piovana totale e costante nel tempo.



APERTURA A 360°

Piccolo e compatto è il motore ideale dove ci sono problemi di spazio.



MECCANICA D'ECCELLENZA

L'ultimo stadio di riduzione è costituito da un ingranaggio in acciaio al carbonio di grandi dimensioni (MOD.3) accoppiati con una vite senza fine in metallo che in caso di urti ne salvaguarda l'integrità.



NO GIUNZIONI

Il cavo da 2,3 o 5 metri permette di collegarsi direttamente in centrale senza fare giunzioni nei pozzetti (una delle principali cause delle infiltrazioni dell'acqua).

Caratteristiche tecniche

R18BENC/L

Alimentazione	230 V AC (50 - 60 Hz)
Alimentazione motore	18 V DC
Assorbimento motore a vuoto	0,7 A
Potenza nominale	120 W
Tempo di apertura 90°	13 s
Ciclo di lavoro	100 %
Temperatura di esercizio	-20° C ÷ +55° C
Termoprotezione motore	-
Grado di protezione IP	IP 67
Centrale di comando da abbinare	D749MA

DISEGNI TECNICI

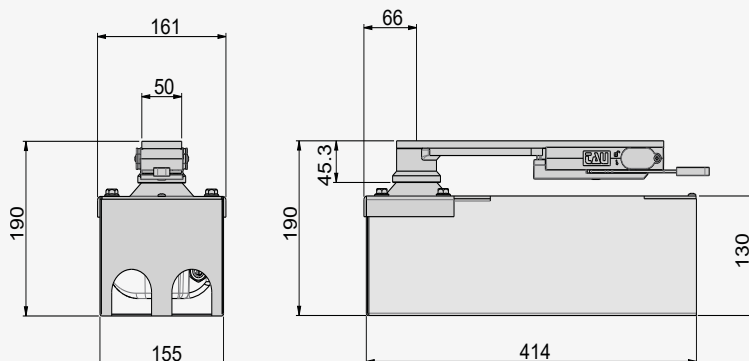

MOTORIDUTTORE

R18

R18 R18L

230 V

Fino a
1,8 m

Apertura in
22 s

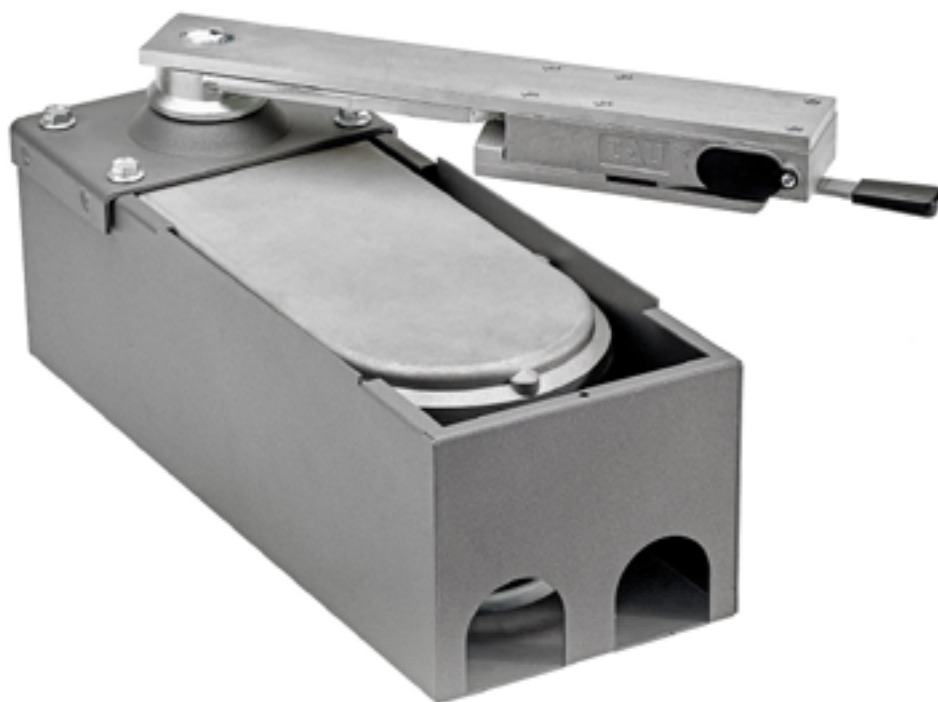

P-650R18

Motoriduttore a montaggio interrato 230 Volt per anta battente max 1,8 m e **max 200 kg** (cassa di fondazione e sblocco esclusi) **con cavo da 2,3 m.**

P-650R18L

Motoriduttore a montaggio interrato 230 Volt per anta battente max 1,8 m e **max 200 kg** (cassa di fondazione e sblocco esclusi) **con cavo da 5 m.**



Accessori per serie R18
Pag. 94



Altri accessori:
Telecomandi Pag. 238
Fotocellule Pag. 243
Lampeggianti Pag. 246

CARATTERISTICHE:

- uso residenziale
- per anta battente fino a 1,8 m
- motore 230 Volt a montaggio interrato
- motoriduttore elettromeccanico

VANTAGGI:

- estetica del cancello inalterata
- motore estremamente compatto e dimensioni ridotte
- apertura dell'anta senza limiti (360°), senza accessori aggiuntivi
- sblocco manuale
- maggiore spinta e potenza



MECCANICA D'ECCELLENZA

L'ultimo stadio di riduzione è costituito da un'ingranaggio in acciaio al carbonio di grandi dimensioni (MOD.3) accoppiati con una vite senza fine in metallo che in caso di urti ne salvaguarda l'integrità.



APERTURA A 360°

Piccolo e compatto è il motore ideale dove ci sono problemi di spazio.



UNICO NEL MERCATO

Cassa di fondazione piccola e compatta (60% in meno rispetto le altre automazioni).



TENUTA STAGNA

I nuovi anelli di tenuta, di serie su tutti i motori interrati P-650R18, garantiscono un grado di protezione dall'acqua piovana totale e costante nel tempo.

Caratteristiche tecniche

R18/L

Alimentazione	230 V AC (50 - 60 Hz)
Alimentazione motore	230 V AC
Assorbimento motore a vuoto	1,3 A
Potenza nominale	240 W
Tempo di apertura 90°	21 s
Ciclo di lavoro	32 %
Temperatura di esercizio	-20° C ÷ +55° C
Termoprotezione motore	160° C
Grado di protezione IP	IP 67
Centrale di comando da abbinare	D770M

DISEGNI TECNICI

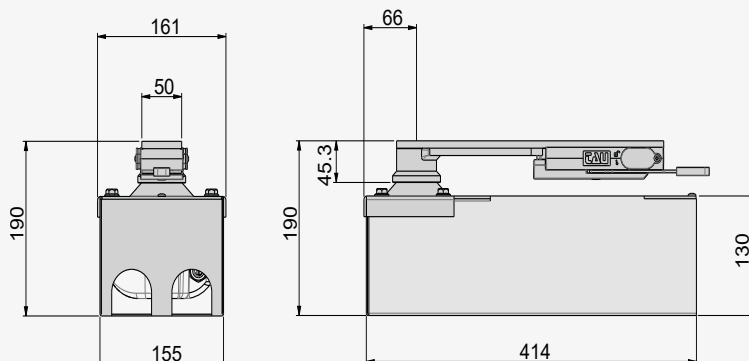



KIT

max.

1,8+1,8m

DC MOTOR



K-INSIDEKITBL

Kit completo di accessori per cancelli ad ante battenti fino a 1,8+1,8 m con 2 motoriduttori interrati mod. **P-650R18BENC** (1 con cavo 2,3 m + 1 con cavo 5 m). Casse di fondazione e sblocco esclusi

Accessori compresi nel kit:



P-900VLED Lampeggiante a led bianco versione bassa tensione 12-18-24 Volt



P-750D749MA Quadro elettrico di comando per 1-2 motori C.C. con encoder, completo di radiorecettore 433,92 MHz rolling code, scheda caricabatteria, contenitore e alimentatore



P-300TKEY + P-300TSL Selettore a chiave in alluminio. + Segnalazione luminosa a led per selettore a chiave



P-900OPTIC Coppia di fotocellule a raggi infrarossi 12/24 Volt da esterno, orientabili +/- 15°, sincronizzate, max 20 m



P-250K-SLIMRP Trasmittente bicanale 433,92 MHz con tecnologia "rolling code"



C-CRT Cartello di avvertenza



K-INSIDEKITBL2

Kit completo di accessori per cancelli ad ante battenti fino a 1,8+1,8 m con 2 motoriduttori interrati mod. **P-650R18BENC** (1 con cavo 2,3 m + 1 con cavo 5 m). Casse di fondazione e sblocco esclusi

Accessori compresi nel kit:



P-900VLED Lampeggiante a led bianco versione bassa tensione 12-18-24 Volt



P-750D749MA Quadro elettrico di comando per 1-2 motori C.C. con encoder, completo di radiorecettore 433,92 MHz rolling code, scheda caricabatteria, contenitore e alimentatore



P-900OPTIC Coppia di fotocellule a raggi infrarossi 12/24 Volt da esterno, orientabili +/- 15°, sincronizzate, max 20 m



P-250K-SLIMRP Trasmittente bicanale 433,92 MHz con tecnologia "rolling code"

P-250K-SLIMRP Trasmittente bicanale 433,92 MHz con tecnologia "rolling code"



C-CRT Cartello di avvertenza

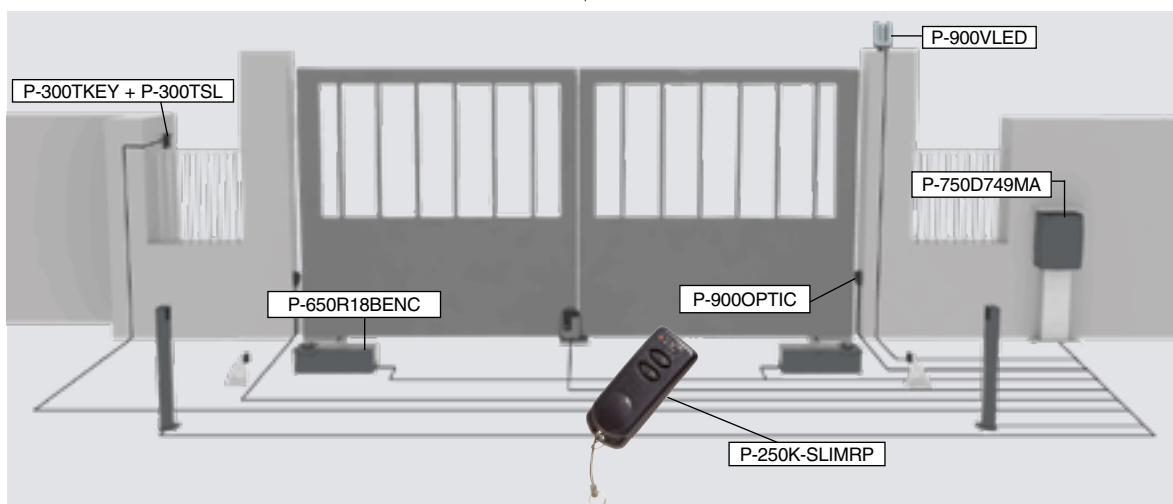



KIT

max.

1,8+1,8m | 230 V



K-INSIDEKITL

Kit completo di accessori per cancelli ad ante battenti fino a 1,8+1,8 m con 2 motoriduttori interrati mod. **P-650R18** (1 con cavo 2,3 m + 1 con cavo 5 m). Casse di fondazione e sblocco esclusi

Accessori compresi nel kit:



P-900VLED Lampeggiante a led bianco versione bassa tensione 12-18-24 Volt



P-750D770M Quadro elettrico di comando per 1-2 motori 230 Volt con rallentamento e radio ricevente rolling code bicanale 433,92 MHz incorporata, completo di contenitore



P-300TKEY + P-300TSL Selettore a chiave in alluminio. + Segnalazione luminosa a led per selettore a chiave



P-900OPTIC Coppia di fotocellule a raggi infrarossi 12/24 Volt da esterno, orientabili +- 15°, sincronizzate, max 20 m



P-250K-SLIMRP Trasmittente bicanale 433,92 MHz con tecnologia "rolling code"



C-CRT Cartello di avvertenza



K-INSIDEKITL2

Kit completo di accessori per cancelli ad ante battenti fino a 1,8+1,8 m con 2 motoriduttori interrati mod. **P-650R18** (1 con cavo 2,3 m + 1 con cavo 5 m). Casse di fondazione e sblocco esclusi

Accessori compresi nel kit:



P-900VLED Lampeggiante a Led bianco versione Bassa tensione 12-18-24 Volt



P-750D770M Quadro elettrico di comando per 1-2 motori 230 Volt con rallentamento e radio ricevente rolling code bicanale 433,92 MHz incorporata, completo di contenitore



P-900OPTIC Coppia di fotocellule a raggi infrarossi 12/24 Volt da esterno, orientabili +- 15°, sincronizzate, max 20 m



P-250K-SLIMRP Trasmittente bicanale 433,92 MHz con tecnologia "rolling code"



P-250K-SLIMRP Trasmittente bicanale 433,92 MHz con tecnologia "rolling code"



C-CRT Cartello di avvertenza

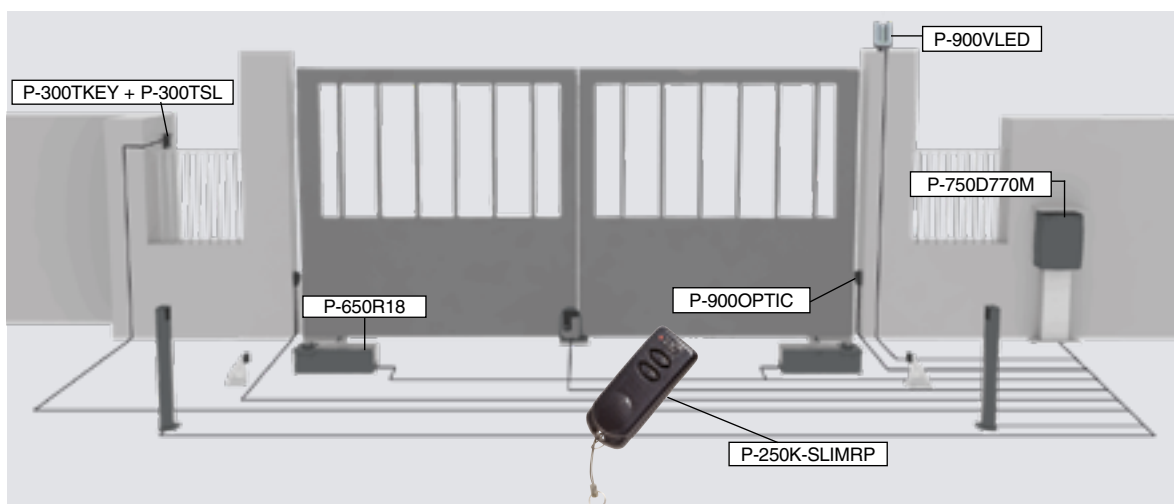

ACCESSORI

ACCESSORI COMUNI



P-700BOXR18CT
Cassa di fondazione in cataforesi
(sblocco escluso)



P-700BOXR18I
Cassa di fondazione in acciaio inox
(sblocco escluso)



P-700SBDR
Sblocco con chiave e serratura DIN



P-700SBTR
Sblocco a chiave trilobata



P-650KITFCR18
Finecorsa meccanico in chiusura per
tutti i motoriduttori serie R18



P-700BRCDR
Braccio per montaggio fuori asse completo di
dispositivo di sblocco con chiave e serratura DIN

P-700BRCTR
Braccio per montaggio fuori asse completo di
dispositivo di sblocco a chiave trilobata



P-650ESV1 / P-650ESV2
Elettroserratura verticale consigliata
per ante superiori a 3 m (1= SX - 2= DX)



P-650ES1 / P-650ES2
Elettroserratura orizzontale consigliata per
ante superiori a 3 m (1= SX - 2= DX)



P-700BAP
Battente a pavimento per anta
pesante



P-750CUP
Cupolina protettiva per quadro di
comando



P-700BAP1
Battente a pavimento per anta piccola



P-650CVS
Chiavistello a gomito ferma anta



P-700BAP2
Battente laterale a doppia applicazione



P-250T-CONNECT
Dispositivo ethernet + Wi-Fi per
consentire da remoto, mediante
l'applicazione TauOpen 2.0, l'uso dello
smartphone per aprire/chiedere e
controllare lo stato del cancello



P-900VLED
Lampeggiante a led bianco
versione bassa tensione 12-18-
24 Volt



P-250T-WIFI
Dispositivo per connessione Wi-Fi 2,4
GHz per consentire da remoto, mediante
la TauApp, l'uso dello smartphone per
programmare e controllare le centrali di
comando



P-900TOWERF
Colonnina in alluminio verniciato per foto-
cellule a 1 foro h 49 cm (frontale estraibile
per passaggio cavi e montaggio fotocellula
orientabile in 3 posizioni)



P-750COL
Colonnina per quadro di
comando

ACCESSORI PER 18/24 VOLT



P-750D749MA

Quadro elettrico di comando per 1-2 motori C.C. con encoder, completo di radiorecivente 433,92 MHz rolling code, scheda caricabatteria, contenitore e alimentatore



P-700GS5

Connettore stagno 5 poli (IP68) per giunzione cavi motori 12 Volt



K-200BATT

Batteria 12 Volt 7,2 Ah con cavo



K-030KITKB20

Kit cavetti batteria (20 pz.)



M-030000CC50

Cavo composto da n. 2 fili da 2,5 mm² + n. 3 fili da 0,50 mm². (conf. da 50 m)



Utilizzare solo cavo M-030000CC50 o equivalente

ACCESSORI PER 230 VOLT



P-750D770M

Quadro di comando per 1-2 motori 230 Volt con rallentamento e radio ricevente 433,92 MHz incorporata rolling code, completo di contenitore



P-700GS3

Connettore stagno 3 poli (IP68) per giunzione cavi motori 230 Volt

LIMITI D'IMPIEGO*

Nel caso in cui le ante siano chiuse o meno del 70% aperte, ed il cancello sia installato in zone soggette a vento bisognerà **RIDURRE DEL 30% le lunghezze indicate.**

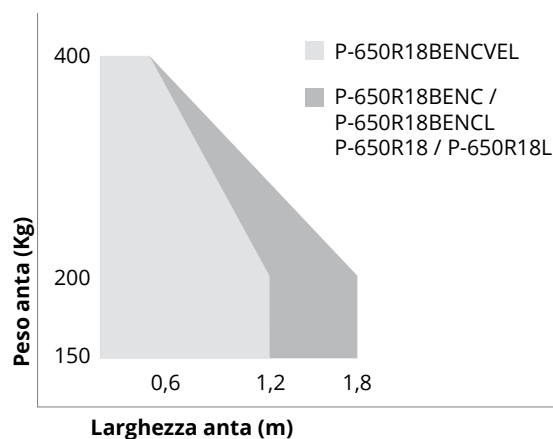

Manuali d'istruzioni



R18



D749MA



D770M

MOTORIDUTTORE

R40

R40-R R40L-R 

DC
MOTOR

Fino a
3 m

Apertura in
9 s



P-650R40-R

Motoriduttore a montaggio interrato in bassa tensione veloce con encoder per anta battente max 3 m, **300 kg.** con **cavo da 2,3 m.** Cassa di fondazione e sblocco **esclusi.**

P-650R40L-R

Motoriduttore a montaggio interrato in bassa tensione veloce con encoder per anta battente max 3 m, **300 kg.** con **cavo da 9 m.** Cassa di fondazione e sblocco **esclusi.**

P-750D749MA-R

Quadro elettrico di comando per 1-2 motori CC rapidi, con encoder, completo di radiricevente 433,92 MHz rolling code, scheda caricabatteria, contenitore e alimentatore.



Accessori per serie R40
Pag. 104



Altri accessori:
Telecomandi Pag. 238
Fotocellule Pag. 243
Lampeggianti Pag. 246

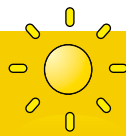

MADE IN ITALY

HIGH SPEED

Ready for a new challenge.



+45% DI VELOCITÀ

Percentuale calcolata rispetto la versione 230 Volt



SEMPRE OPERATIVI

Funziona anche in mancanza di tensione elettrica



PROTEGGI LA TUA FAMIGLIA

Chiudi velocemente il cancello per proteggere la tua famiglia

Tempo di apertura R40-R e R40L-R = 9 s



Tempo di apertura R30 e R30L = 16,5 s



RISPARMIA TEMPO

DISEGNI TECNICI

Caratteristiche tecniche

R40/R40L-R

Alimentazione	230 V AC (50 - 60 Hz)
Alimentazione motore	24 V DC
Assorbimento motore a vuoto	1,3 A
Potenza nominale	300 W
Tempo di apertura 90°	9 s
Ciclo di lavoro	100 %
Temperatura di esercizio	-20° C ÷ +55° C
Termoprotezione motore	-
Grado di protezione IP	IP 67
Centrale di comando da abbinare	D749MA-R

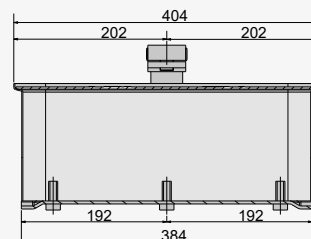
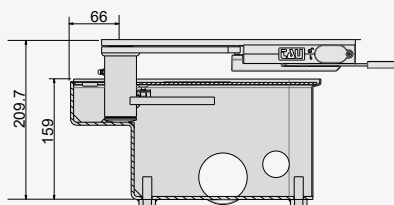

MOTORIDUTTORE

R40

R40 R40L

DC
MOTOR

Fino a
3,5 m

Apertura in
13 s



P-650R40

Motoriduttore a montaggio interrato in bassa tensione con encoder per anta battente max 3,5 m, **400 kg.** con **cavo da 2,3 m.** Cassa di fondazione e sblocco **esclusi.**

P-650R40L

Motoriduttore a montaggio interrato in bassa tensione con encoder per anta battente max 3,5 m, **400 kg.** con **cavo da 9 m.** Cassa di fondazione e sblocco **esclusi.**



Accessori per serie R40
Pag. 104



Altri accessori:
Telecomandi Pag. 238
Fotocellule Pag. 243
Lampeggianti Pag. 246



MADE IN ITALY

CARATTERISTICHE:

- uso residenziale e condominiale
- per anta battente fino a 3,5 m
- motore in bassa tensione CC
- tecnologia ad encoder ottico
- motoriduttore elettromeccanico
- grado di protezione IP 67
- finecorsa meccanici in apertura e chiusura di serie

VANTAGGI:

- estetica del cancello inalterata
- apertura dell'anta a 110° estensibile fino a 180° con l'apposito kit (P-700KIT360) opzionale
- rilevazione ostacoli e sicurezza antischiacciamento
- rispetta le normative EN 12453
- funziona anche in mancanza di corrente grazie alle batterie opzionali
- uso intensivo e continuo
- elevato grado di protezione dall'acqua
- auto memorizzazione della corsa del cancello mediante encoder ottico



TENUTA STAGNA

Garanzia di protezione dall'acqua piovana totale e costante nel tempo grazie all'ampia guarnizione in gomma perimetrale.



FINECORSA MECCANICI

Finecorsa meccanici in apertura e chiusura di serie.



MASSIMA FLUIDITÀ

La fluidità è garantita dalla sfera in acciaio, che appoggiata sul perno della cassa ne limita l'attrito. L'ingrassatore esterno ne favorisce la manutenzione.



LUNGA DURATA

Ingranaggio principale di grandi dimensioni MOD. 3, completamente in acciaio al carbonio, estremamente resistente e duraturo nel tempo.

Caratteristiche tecniche

R40/L

Alimentazione	230 V AC (50 - 60 Hz)
Alimentazione motore	18 V DC
Assorbimento motore a vuoto	1,3 A
Potenza nominale	300 W
Tempo di apertura 90°	13 s
Ciclo di lavoro	100 %
Temperatura di esercizio	-20° C ÷ +55° C
Termoprotezione motore	-
Grado di protezione IP	IP 67
Centrale di comando da abbinare	D749MA

DISEGNI TECNICI

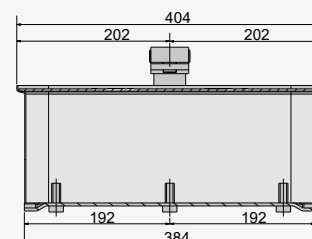
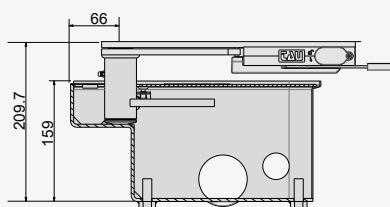

MOTORIDUTTORE

R30

R30VELOCE R30VELOCEL

230 V

Fino a
3,5 m

Apertura in
16,5 s



P-650R30VELOCE

Motoriduttore a montaggio interrato 230 Volt per anta battente max 3,5 m, **400 kg.** con **cavo da 2,3m.** Cassa di fondazione e sblocco **esclusi.**

P-650R30VELOCEL

Motoriduttore a montaggio interrato 230 Volt per anta battente max 3,5 m, **400 kg.** con **cavo da 9 m.** Cassa di fondazione e sblocco **esclusi.**



Accessori per serie R30
Pag. 104



Altri accessori:
Telecomandi Pag. 238
Fotocellule Pag. 243
Lampeggianti Pag. 246

CARATTERISTICHE:

- uso residenziale
- per anta battente fino a 3,5 m
- motore 230 Volt a montaggio interrato
- motoriduttore elettromeccanico
- grado di protezione IP 67
- finecorsa meccanici in apertura e chiusura di serie

VANTAGGI:

- estetica del cancello inalterata
- adatto a cancelli di grandi dimensioni
- sblocco manuale
- maggiore spinta e potenza
- apertura dell'anta a 110° estensibile fino a 180° con l'apposito kit (P-700KIT360) opzionale
- elevato grado di protezione dall'acqua



NO GIUNZIONI

Il cavo da 2,3 o 9 metri permette di collegarsi direttamente in centrale senza fare giunzioni nei pozzetti (una delle principali cause delle infiltrazioni dell'acqua).



RESINATURA

Anche nel caso di danneggiamento o di usura del cavo o del pressacavo la speciale resinatura epossidica impedisce l'infiltrazione dell'acqua.



LUNGA DURATA

Ingranaggio principale di grandi dimensioni MOD. 3, completamente in acciaio al carbonio, estremamente resistente e duraturo nel tempo.

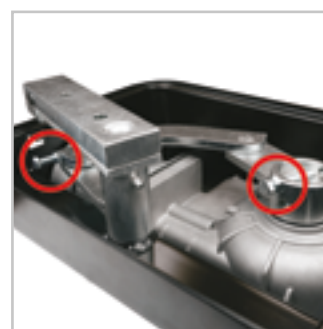

FINECORSA MECCANICI

Finecorsa meccanici in apertura e chiusura di serie.

Caratteristiche tecniche

R30VELOCE / R30VELOCEL

Alimentazione	230 V AC (50 - 60 Hz)
Alimentazione motore	230 V AC
Assorbimento motore a vuoto	1,4 A
Potenza nominale	260 W
Tempo di apertura 90°	16,5 s
Ciclo di lavoro	33 %
Temperatura di esercizio	-20° C ÷ +55° C
Termoprotezione motore	160° C
Grado di protezione IP	IP 67
Centrale di comando da abbinare	D770M

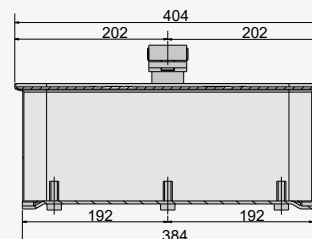
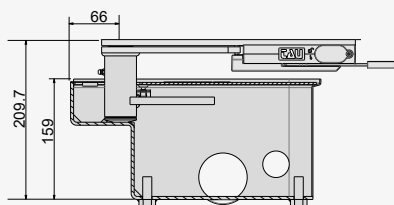

DISEGNI TECNICI



KIT

max.
3,5+3,5 m

**DC
MOTOR**



K-KITR40

Kit completo di accessori per cancelli ad ante battenti fino a 3,5+3,5 m con 2 motoriduttori interrati mod. **P-650R40** (1 con cavo 2,3 m + 1 con cavo 9 m). Casse di fondazione e sblocco esclusi

Accessori compresi nel kit:



P-900VLED Lampeggiante a led bianco versione bassa tensione 12-18-24 Volt



P-750D749MA Quadro elettrico di comando per 1-2 motori C.C. con encoder, completo di radiricevente 433,92 MHz rolling code, scheda caricabatteria, contenitore e alimentatore



P-300TKEY + P-300TSL Selettore a chiave in alluminio. + Segnalazione luminosa a led per selettore a chiave



P-900OPTIC Coppia di fotocellule a raggi infrarossi 12/24 Volt da esterno, orientabili +/- 15°, sincronizzate, max 20 m



P-250K-SLIMRP Trasmittente bicanale 433,92 MHz con tecnologia "rolling code"



C-CRT Cartello di avvertenza



K-KITR402

Kit completo di accessori per cancelli ad ante battenti fino a 3,5+3,5 m con 2 motoriduttori interrati mod. **P-650R40** (1 con cavo 2,3 m + 1 con cavo 9 m). Casse di fondazione e sblocco esclusi

Accessori compresi nel kit:



P-900VLED Lampeggiante a led bianco versione bassa tensione 12-18-24 Volt



P-750D749MA Quadro elettrico di comando per 1-2 motori C.C. con encoder, completo di radiricevente 433,92 MHz rolling code, scheda caricabatteria, contenitore e alimentatore



P-900OPTIC Coppia di fotocellule a raggi infrarossi 12/24 Volt da esterno, orientabili +/- 15°, sincronizzate, max 20 m



P-250K-SLIMRP Trasmittente bicanale 433,92 MHz con tecnologia "rolling code"

P-250K-SLIMRP Trasmittente bicanale 433,92 MHz con tecnologia "rolling code"



C-CRT Cartello di avvertenza

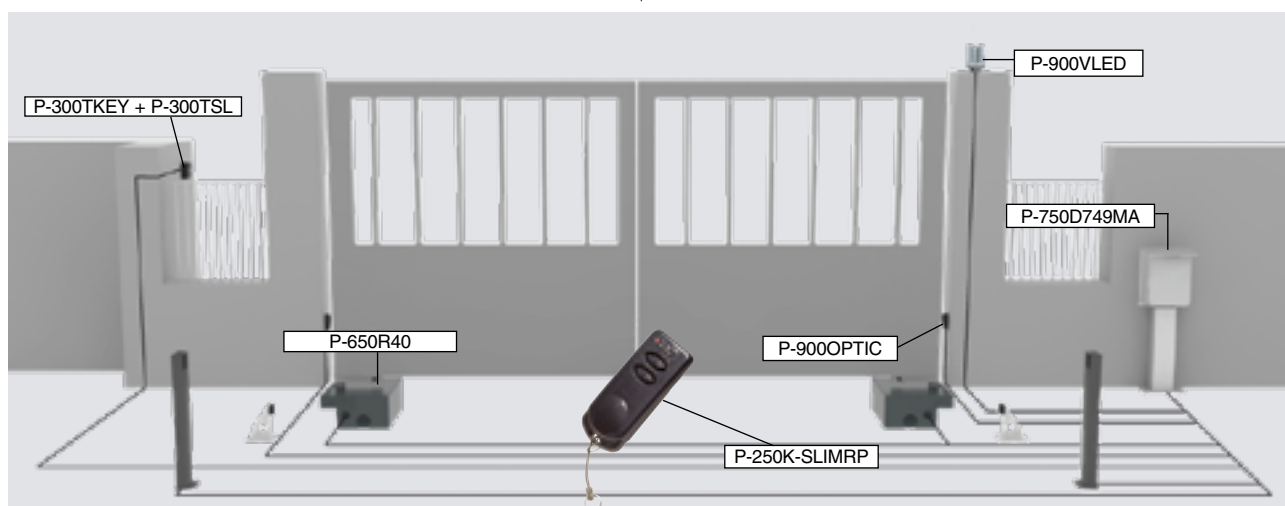



KIT max. 3,5+3,5 m | 230 V



K-KITR30

Kit completo di accessori per cancelli ad ante battenti fino a 3,5+3,5 m con 2 motoriduttori interrati mod. **P-650R30VELOCE** (1 con cavo 2,3 m + 1 con cavo 9 m). Casse di fondazione e sblocco esclusi

Accessori compresi nel kit:



P-900VLED Lampeggiante a led bianco versione bassa tensione 12-18-24 Volt



P-750D770M Quadro elettrico di comando per 1-2 motori 230 Volt con rallentamento e radio ricevente rolling code bicanale 433,92 MHz incorporata, completo di contenitore



P-300TKEY + P-300TSL Selettore a chiave in alluminio. + Segnalazione luminosa a led per selettore a chiave



P-900OPTIC Coppia di fotocellule a raggi infrarossi 12/24 Volt da esterno, orientabili +/- 15°, sincronizzate, max 20 m



P-250K-SLIMRP Trasmittente bicanale 433,92 MHz con tecnologia "rolling code"



C-CRT Cartello di avvertenza



K-KITR302

Kit completo di accessori per cancelli ad ante battenti fino a 3,5+3,5 m con 2 motoriduttori interrati mod. **P-650R30VELOCE** (1 con cavo 2,3 m + 1 con cavo 9 m). Casse di fondazione e sblocco esclusi

Accessori compresi nel kit:



P-900VLED Lampeggiante a led bianco versione bassa tensione 12-18-24 Volt



P-750D770M Quadro elettrico di comando per 1-2 motori 230 Volt con rallentamento e radio ricevente rolling code bicanale 433,92 MHz incorporata, completo di contenitore



P-900OPTIC Coppia di fotocellule a raggi infrarossi 12/24 Volt da esterno, orientabili +/- 15°, sincronizzate, max 20 m



P-250K-SLIMRP Trasmittente bicanale 433,92 MHz con tecnologia "rolling code"



P-250K-SLIMRP Trasmittente bicanale 433,92 MHz con tecnologia "rolling code"



C-CRT Cartello di avvertenza

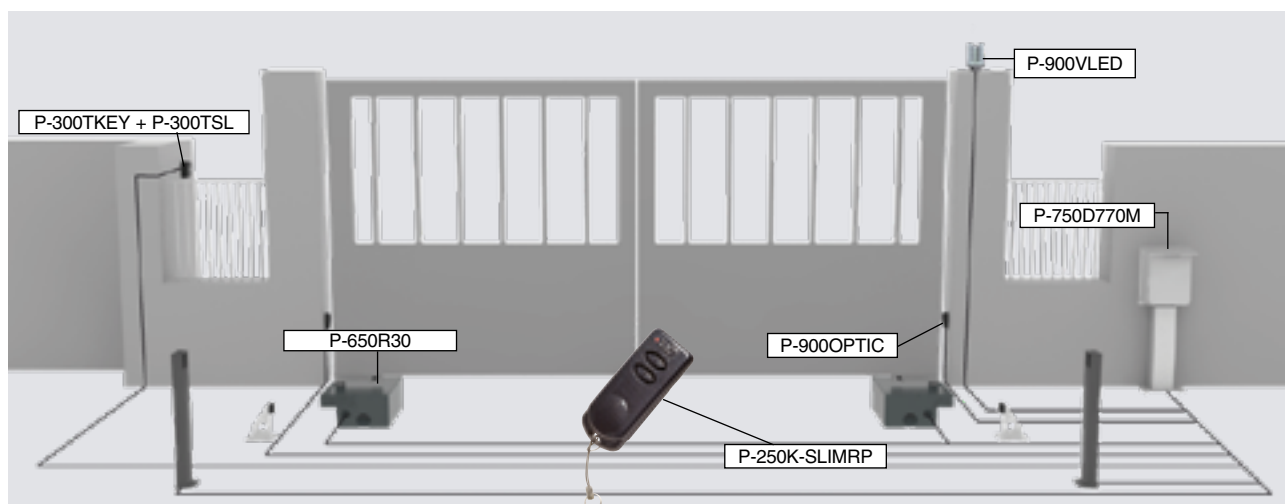

ACCESSORI

ACCESSORI COMUNI



P-700BOXCT
Cassa di fondazione in acciaio con trattamento anticorrosivo in cataforesi (sblocco escluso)

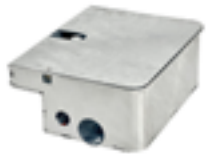

P-700BOXC
Cassa di fondazione zincata a caldo* (sblocco escluso)

**Ottima contro la corrosione ma esteticamente imperfetta*



P-700BOXI
Cassa di fondazione in acciaio inox (sblocco escluso)



S-700CFR4060C
Piastrina copriforo inox per copertura cassa di fondazione



P-650ESV1 / P-650ESV2
Elettroserratura verticale consigliata per ante superiori a 3 m (1=SX - 2=DX)



P-650ES1 / P-650ES2
Elettroserratura orizzontale consigliata per ante superiori a 3 m (1=SX - 2=DX)



P-900VLED
Lampeggiante a led bianco versione bassa tensione 12-18-24 Volt



P-700SBDR
Sblocco con chiave e serratura DIN



P-700SBTR
Sblocco a chiave trilobata

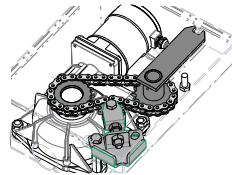

P-700KIT360
Kit per apertura anta fino a 180°

NEW



P-700BAP
Battente a pavimento per anta pesante



P-700BAP1
Battente a pavimento per anta piccola



P-700BAP2
Battente laterale a doppia applicazione



P-650CVS
Chiavistello a gomito ferma anta

ACCESSORI PER 230 VOLT



P-750D770M
Quadro di comando per 1-2 motori 230 Volt con rallentamento e radio ricevente 433,92 MHz incorporata rolling code, completo di contenitore



P-700GS3
Connettore stagno 3 poli (IP68) per giunzione cavi motori 230 Volt

ACCESSORI PER 18/24 VOLT



P-750D749MA

Quadro elettrico di comando per 1-2 motori CC con encoder, completo di radiorecettore 433,92 MHz rolling code, scheda caricabatteria, contenitore e alimentatore



P-750D749MA-R

Quadro elettrico di comando per 1-2 motori CC rapidi, con encoder, completo di radiorecettore 433,92 MHz rolling code, scheda caricabatteria, contenitore e alimentatore



P-700GS5

Connettore stagno 5 poli (IP68) per giunzione cavi motori 12 Volt



K-200BATT

Batteria 12 Volt 7,2 Ah con cavo



K-030KITKB20

Kit cavetti batteria (20 pz.)



M-030000CC50

Cavo composto da n. 2 fili da 2,5 mm² + n. 3 fili da 0,50 mm². (conf. da 50 m)

⚠ Utilizzare solo cavo M-030000CC50 o equivalente

DISEGNO APERTURA ANTA

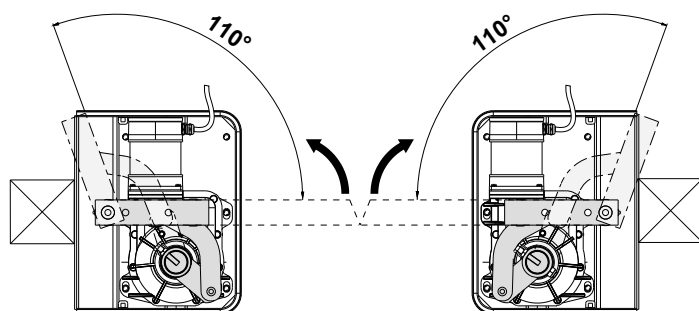

LIMITI D'IMPIEGO*

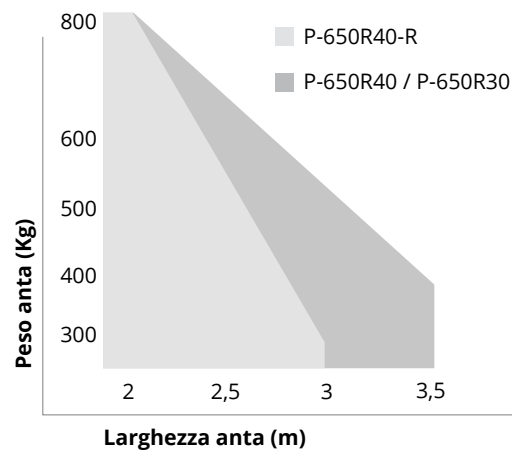

Nel caso in cui le ante siano chiuse o meno del 70% aperte, ed il cancello sia installato in zone soggette a vento bisognerà **RIDURRE DEL 30% le lunghezze indicate.**

Manuali d'istruzioni



R30-R40



D749MA



D749MA-R



D770M

MOTORIDUTTORE

EASY

12 12QR

DC
MOTOR

Fino a
2,3 m

Apertura in
13 s

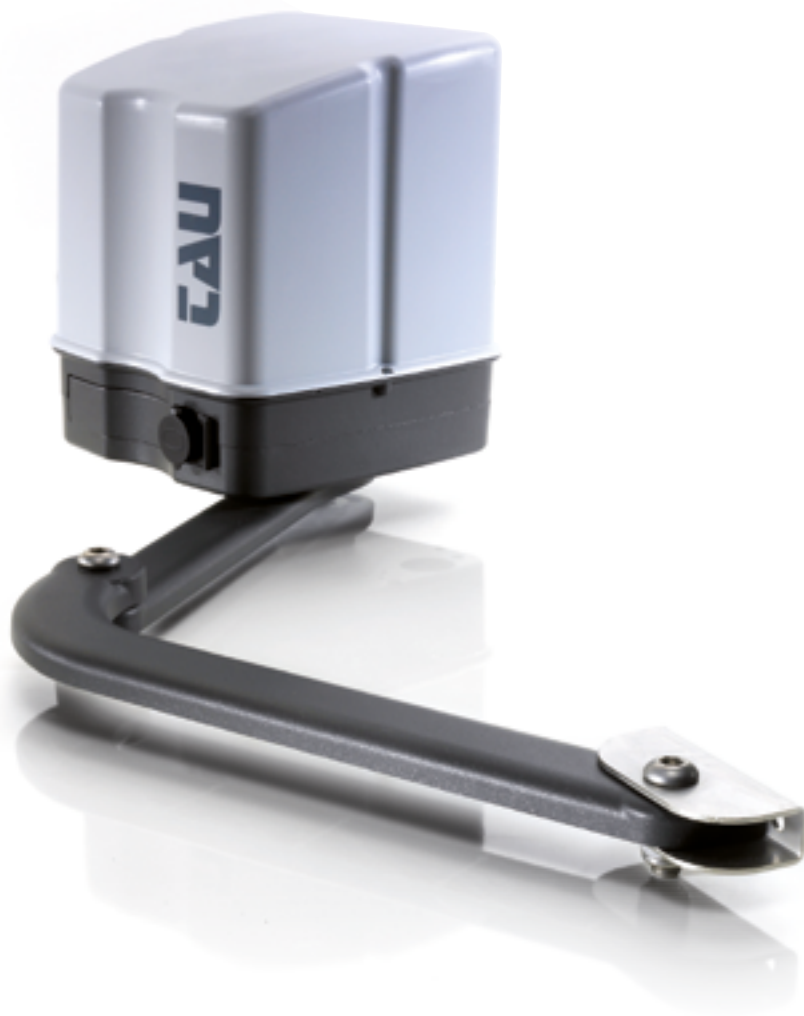

P-650EASY12DX - P-650EASY12SX

Motoriduttore destro o sinistro in bassa tensione con encoder per anta battente max 2,3 m completo di braccio articolato.

P-650EASY12QRDX - P-650EASY12QRSX

Motoriduttore destro o sinistro in bassa tensione con quadro elettrico di comando integrato e radio ricevente rolling code, per anta battente max 2,3 m completo di braccio articolato.



Accessori per serie EASY
Pag. 112



Altri accessori:
Telecomandi Pag. 238
Fotocellule Pag. 243
Lampeggianti Pag. 246



MADE IN ITALY

CARATTERISTICHE:

- uso residenziale
- per anta battente fino a 2,3 m
- motore in bassa tensione CC
- tecnologia ad encoder ottico
- motoriduttore elettromeccanico

VANTAGGI:

- dimensioni compatte
- ideale per applicazioni su pilastri di grandi dimensioni
- rilevazione ostacoli e sicurezza antischiacciamento
- rispetta le normative EN 12453
- funziona anche in mancanza di corrente grazie alle batterie opzionali
- velocità di movimento
- uso intensivo e continuo
- predisposto per sblocco a cavo dall'esterno (art. P-650ESE optional)
- auto memorizzazione della corsa del cancello mediante encoder ottico



SBLOCCO MANUALE

Sblocco veloce e semplice anche per gli utenti meno esperti. Predisposto per lo sblocco dall'esterno (art. P-650ESE optional).



QUADRO ELETTRICO

Quadro elettrico di comando protetto incorporato al motore completo di radio ricevente.



ENCODER OTTICO

Rilevazione ostacoli e sicurezza antischiacciamento assicurate dall'encoder ottico. L'encoder gestisce inoltre il rallentamento nelle fasi di chiusura e apertura e la regolazione della corsa del cancello che non necessita così di finecorsa.



MOTORE

Motoriduttore in bassa tensione silenzioso e adatto ad un uso intensivo.

DISEGNI TECNICI

Caratteristiche tecniche	EASY12	EASY12QR
Alimentazione	230 V AC (50 - 60 Hz)	
Alimentazione motore	18 V DC	
Assorbimento motore a vuoto	0,5 A	
Potenza nominale	120 W	
Tempo di apertura 90°	13 s	
Ciclo di lavoro	100 %	
Temperatura di esercizio	-20° C ÷ +55° C	
Termoprotezione motore	-	
Grado di protezione IP	IP 44	
Centrale di comando	-	D749MA

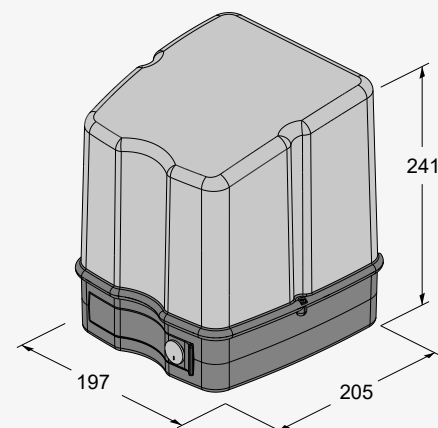

MOTORIDUTTORE

EASY

BR

QBR



DC
MOTOR

Fino a
2,3 m

Apertura in
9 s



P-650EASY-BRDX - P-650EASY-BRSX

Motoriduttore destro o sinistro in bassa tensione veloce con encoder per anta battente max 2,3 m completo di braccio articolato.

P-650EASY-QBRDX - P-650EASY-QBR SX

Motoriduttore destro o sinistro in bassa tensione veloce con quadro elettrico di comando integrato e radio ricevente rolling code, per anta battente max 2,3 m completo di braccio articolato.



Accessori per serie EASY
Pag. 112



Altri accessori:
Telecomandi Pag. 238
Fotocellule Pag. 243
Lampeggianti Pag. 246

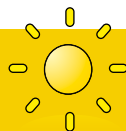

MADE IN ITALY

HIGH SPEED

Ready for a new challenge.



+45% DI VELOCITÀ

Percentuale calcolata rispetto la versione 230 Volt



SEMPRE OPERATIVI

Funziona anche in mancanza di tensione elettrica



PROTEGGI LA TUA FAMIGLIA

Chiudi velocemente il cancello per proteggere la tua famiglia

Tempo di apertura EASY-BR e EASY-QBR = 9 s



Tempo di apertura EASY e EASYQR = 16 s



RISPARMIA TEMPO

DISEGNI TECNICI

Caratteristiche tecniche	EASY-BR	EASY-QBR
Alimentazione	230 V AC (50 - 60 Hz)	
Alimentazione motore	24 V DC	
Assorbimento motore a vuoto	0,5 A	
Potenza nominale	120 W	
Tempo di apertura 90°	9 s	
Ciclo di lavoro	100 %	
Temperatura di esercizio	-20° C ÷ +55° C	
Termoprotezione motore	-	
Grado di protezione IP	IP 44	
Centrale di comando	-	D749MA-R

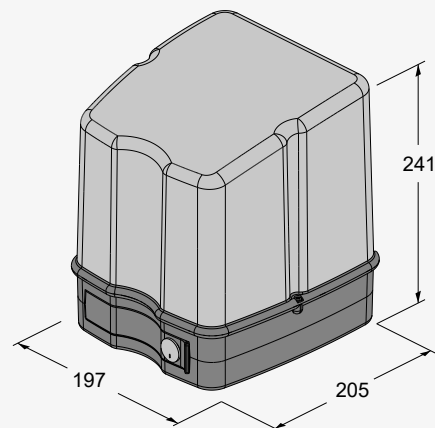



KIT

max.
2,3+2,3m

**DC
MOTOR**



K-EASYKIT03CL

Kit completo di accessori per cancelli ad ante battenti fino a 2,3+2,3 m con 2 motoriduttori mod. **P-650EASY12** e **P-650EASY12QR**

Accessori compresi nel kit:



P-900VLED Lampeggiante a led bianco versione bassa tensione 12-18-24 Volt



P-300TKEY + P-300TSL Selettore a chiave in alluminio. + Segnalazione luminosa a led per selettore a chiave



P-900OPTIC Coppia di fotocellule a raggi infrarossi 12/24 Volt da esterno, orientabili +/- 15°, sincronizzate, max 20 m



P-250K-SLIMRP Trasmittente bicanale 433,92 MHz con tecnologia "rolling code"



C-CRT Cartello di avvertenza

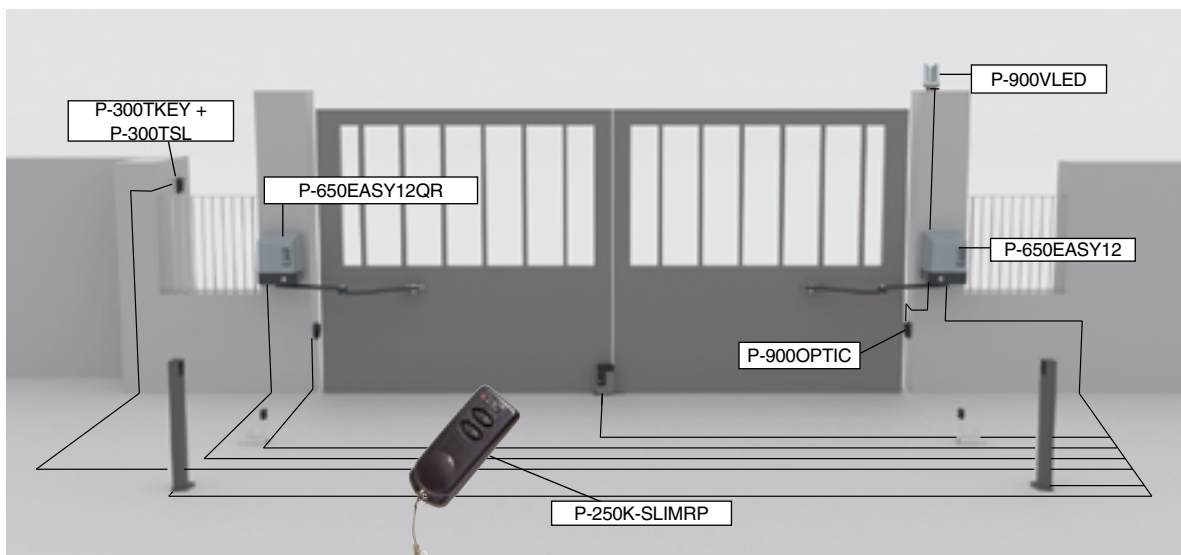



KIT

max.
2,3+2,3m

**DC
MOTOR**



K-EASYKIT03CL2

Kit completo di accessori per cancelli ad ante battenti fino a 2,3+2,3 m con 2 motoriduttori mod. **P-650EASY12** e **P-650EASY12QR**

Accessori compresi nel kit:



P-900VLED Lampeggiante a led bianco versione bassa tensione 12-18-24 Volt



P-900OPTIC Coppia di fotocellule a raggi infrarossi 12/24 Volt da esterno, orientabili +/- 15°, sincronizzate, max 20 m



P-250K-SLIMRP Trasmittente bicanale 433,92 MHz con tecnologia "rolling code"



P-250K-SLIMRP Trasmittente bicanale 433,92 MHz con tecnologia "rolling code"



C-CRT Cartello di avvertenza

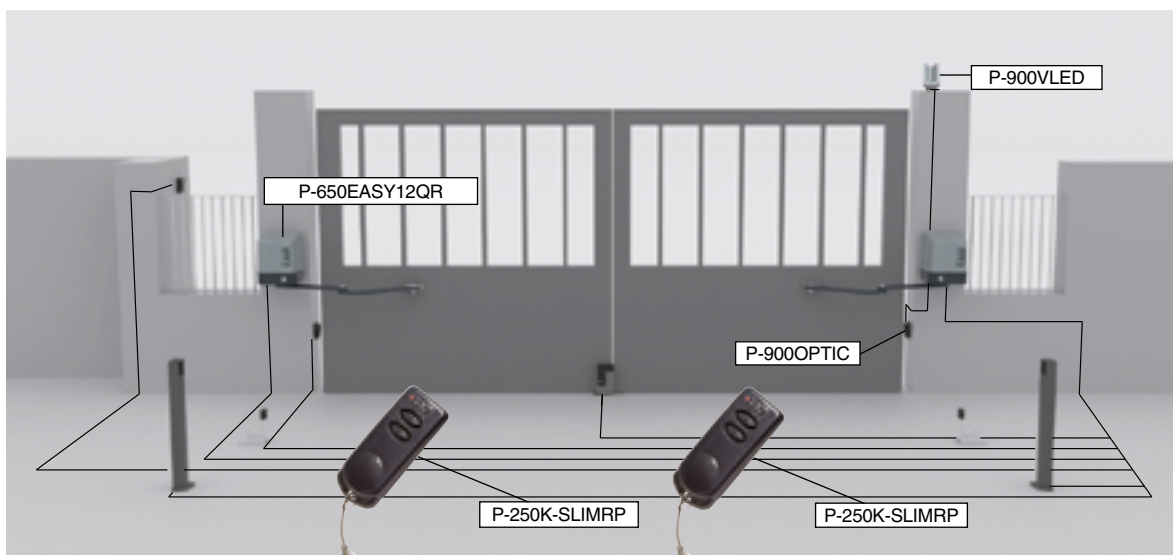

ACCESSORI

ACCESSORI COMUNI



P-650KITFCEASY
Kit finecorsa meccanico Easy



P-150KITBAI
Snodo per braccio Easy per ante in pendenza



P-650BRCE1
Braccio dritto di trasmissione in acciaio verniciato e guida di scorrimento



P-700BAP
Battente a pavimento per ante pesante



P-700BAP1
Battente a pavimento per ante piccola



P-700BAP2
Battente laterale a doppia applicazione



P-650ESV1 / P-650ESV2
Elettroserratura verticale consigliata per ante superiori a 3 m (1=SX - 2=DX)



P-650ES1 / P-650ES2
Elettroserratura orizzontale consigliata per ante superiori a 3 m (1=SX - 2=DX)



P-650ESE
Sblocco manuale esterno con blindino e 4 m di cavo



P-900TOWERF
Colonnina in alluminio verniciato per fotocellule a 1 foro h 49 cm (frontale estraibile per passaggio cavi e montaggio fotocellula orientabile in 3 posizioni)



P-750COL
Colonnina per quadro di comando



P-650CVS
Chiavistello a gomito ferma anta

ACCESSORI PER 18/24 VOLT



P-750D749MA
Quadro elettrico di comando per 1-2 motori CC con encoder, completo di radiricevente 433,92 MHz rolling code, scheda caricabatteria, contenitore e alimentatore



P-750D749MA-R
Quadro elettrico di comando per 1-2 motori CC rapidi, con encoder, completo di radiricevente 433,92 MHz rolling code, scheda caricabatteria, contenitore e alimentatore



P-200KBE
Kit batteria



M-030000CC50
Cavo composto da n. 2 fili da 2,5 mm² + n. 3 fili da 0,50 mm². (conf. da 50 m)

⚠ Utilizzare solo cavo M-030000CC50 o equivalente



P-250T-WIFI
Dispositivo per connessione Wi-Fi 2,4 GHz per consentire da remoto, mediante la TauApp, l'uso dello smartphone per programmare e controllare le centrali di comando



P-250T-CONNECT
Dispositivo ethernet + Wi-Fi per consentire da remoto, mediante l'applicazione TauOpen 2.0, l'uso dello smartphone per aprire/chiedere e controllare lo stato del cancello

DIMENSIONI APPLICAZIONE (MM)

EASY - Applicazione (mm)

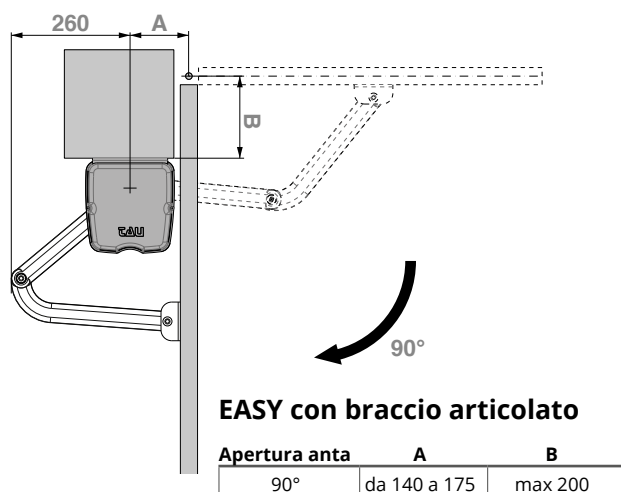

BRCE1 - Applicazione (mm)

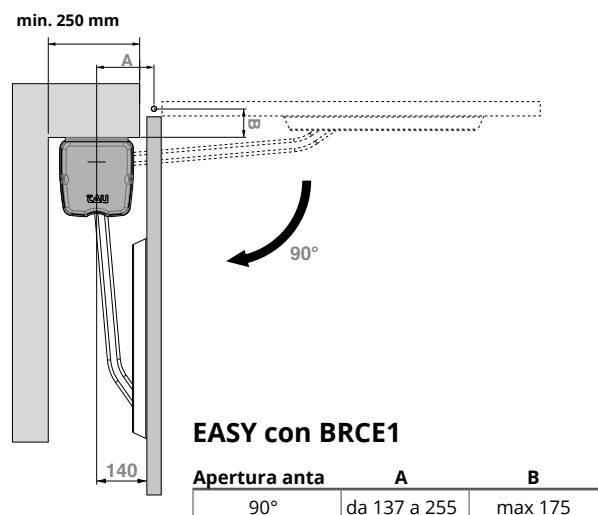

LIMITI D'IMPIEGO*

Nel caso in cui le ante siano chiuse o meno del 70% aperte, ed il cancello sia installato in zone soggette a vento bisognerà **RIDURRE DEL 30% le lunghezze indicate.**

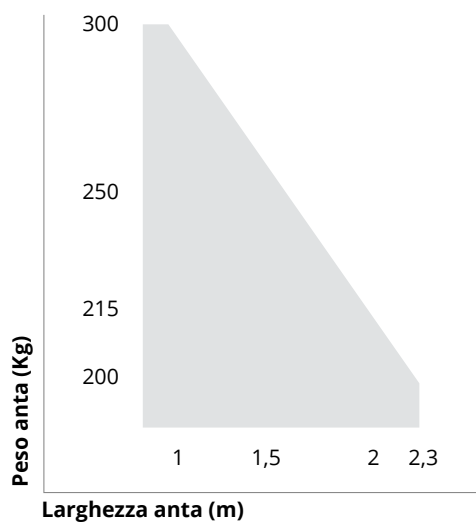

Manuali d'istruzioni



EASY



D749MA



D749MA-R



D770M

MOTORIDUTTORE A BRACCIO ARTICOLATO **ZIP**

12

DC
MOTOR

Fino a
3,5 m

Apertura in
8 s



P-650ZIP12

Motoriduttore in bassa tensione con encoder per anta battente max 3,5 m completo di braccio articolato e staffa di fissaggio.



Accessori per serie ZIP
Pag. 118



Altri accessori:
Telecomandi Pag. 238
Fotocellule Pag. 243
Lampeggianti Pag. 246



MADE IN ITALY

CARATTERISTICHE:

- uso residenziale e condominiale
- per anta battente fino a 3,5 m
- motore in bassa tensione CC
- tecnologia ad encoder ottico
- motoriduttore elettromeccanico
- sblocco a filo esterno di serie

VANTAGGI:

- ideale per applicazioni su pilastri di grandi dimensioni
- rilevazione ostacoli e sicurezza antischiacciamento
- rispetta le normative EN 12453
- funziona anche in mancanza di corrente grazie alle batterie opzionali
- velocità di movimento
- uso intensivo e continuo
- auto memorizzazione della corsa del cancello mediante encoder ottico

DISEGNI TECNICI

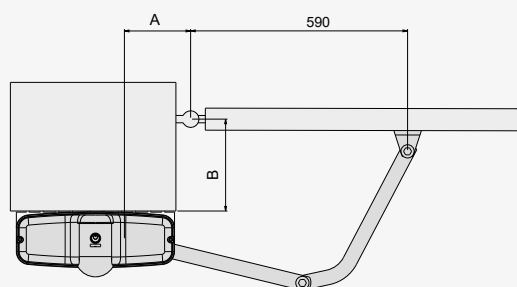
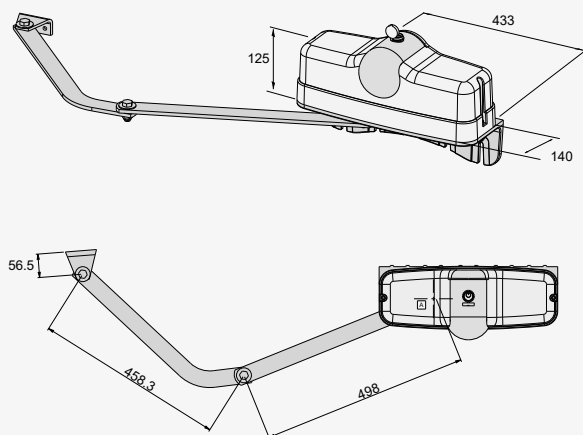

	A	B
90°	150	0 - 380
120°	200	0

Caratteristiche tecniche

ZIP12

Alimentazione	230 V AC (50 - 60 Hz)
Alimentazione motore	18 V DC
Assorbimento motore a vuoto	1 A
Potenza nominale	250 W
Tempo di apertura 90°	8 s
Ciclo di lavoro	100 %
Temperatura di esercizio	-20° C ÷ +55° C
Termoprotezione motore	-
Grado di protezione IP	IP 44
Centrale di comando da abbinare	D749MA

LIMITI D'IMPIEGO

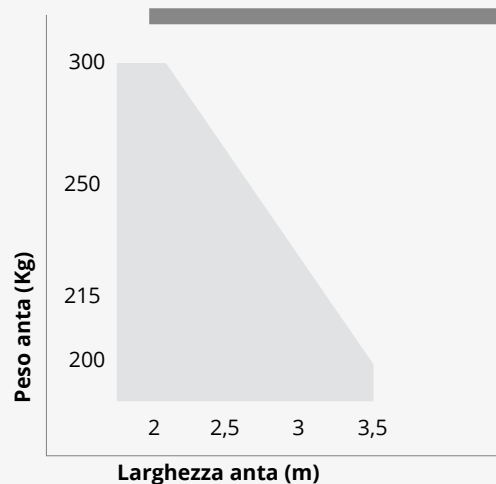

Nel caso in cui le ante siano chiuse o meno del 70% aperte, ed il cancello sia installato in zone soggette a vento bisognerà **RIDURRE DEL 30% le lunghezze indicate.**

MOTORIDUTTORE
A BRACCIO ARTICOLATO
ZIP

230 V

Fino a
3,5 m

Apertura in
13 s



P-650ZIP

Motoriduttore a 230 Volt per anta battente max 3,5 m completo di braccio articolato e staffa di fissaggio.



Accessori per serie ZIP
Pag. 118



Altri accessori:
Telecomandi Pag. 238
Fotocellule Pag. 243
Lampeggianti Pag. 246

CARATTERISTICHE:

- uso residenziale/industriale
- per anta battente fino a 3,5 m
- motore 230 Volt
- motoriduttore elettromeccanico
- finecorsa elettrici integrati
- sblocco a filo esterno di serie

VANTAGGI:

- installazione semplice e intuitiva
- ideale per applicazioni su pilastri di grandi dimensioni
- maggiore spinta e potenza

DISEGNI TECNICI

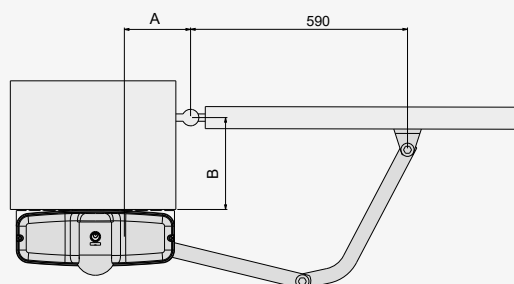
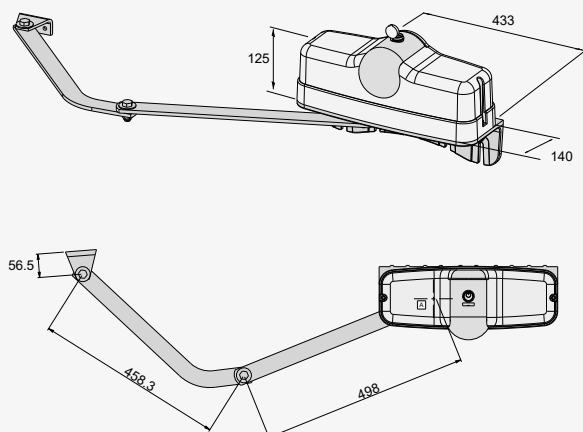

	A	B
90°	150	0 - 380
120°	200	0

Caratteristiche tecniche	ZIP
Alimentazione	230 V AC (50 - 60 Hz)
Alimentazione motore	230 V AC
Assorbimento motore a vuoto	1 A
Potenza nominale	190 W
Tempo di apertura 90°	13 s
Ciclo di lavoro	50 %
Temperatura di esercizio	-20° C ÷ +55° C
Termoprotezione motore	150° C
Grado di protezione IP	IP 44
Centrale di comando da abbinare	D770M

LIMITI D'IMPIEGO

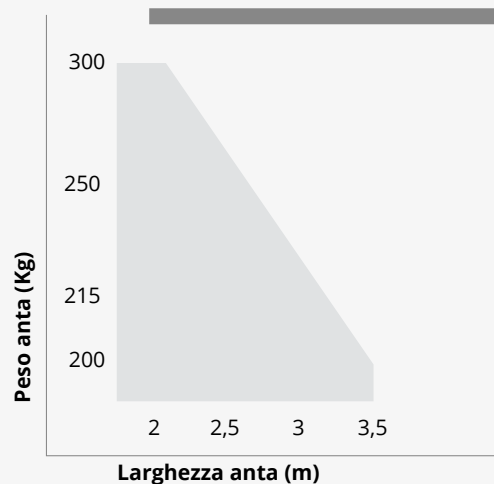

Nel caso in cui le ante siano chiuse o meno del 70% aperte, ed il cancello sia installato in zone soggette a vento bisognerà **RIDURRE DEL 30% le lunghezze indicate.**

ACCESSORI

ACCESSORI COMUNI



P-650BRCE2
Braccio dritto di trasmissione in acciaio verniciato e guida di scorrimento

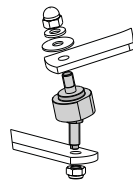

P-150KITBAI
Snodo per braccio P-650ZIP per ante in pendenza



P-700BAP
Battente a pavimento per anta pesante



P-650ESV1 / P-650ESV2
Elettroserratura verticale consigliata per ante superiori a 3 m (1= SX - 2= DX)



P-700BAP1
Battente a pavimento per anta piccola



P-650ES1 / P-650ES2
Elettroserratura orizzontale consigliata per ante superiori a 3 m (1= SX - 2= DX)



P-700BAP2
Battente laterale a doppia applicazione



C-TARG
Targhetta in alluminio CE con pellicola adesiva per impianto certificato



P-900LED
Lampeggiante a led bianco versione bassa tensione 12-18-24 Volt



P-250T-CONNECT
Dispositivo ethernet + Wi-Fi per consentire da remoto, mediante l'applicazione TauOpen 2.0, l'uso dello smartphone per aprire/chiedere e controllare lo stato del cancello



P-900TOWERF
Colonnina in alluminio verniciato per fotocellule a 1 foro h 49 cm (frontale estraibile per passaggio cavi e montaggio fotocellula orientabile in 3 posizioni)



P-250T-WIFI
Dispositivo per connessione Wi-Fi 2,4 GHz per consentire da remoto, mediante la TauApp, l'uso dello smartphone per programmare e controllare le centrali di comando



P-750CUP
Cupolina protettiva per quadro di comando



P-250SM126
Scheda di memoria per 126 codici radio



P-750COL
Colonnina per quadro di comando



P-650CVS
Chiavistello a gomito ferma anta

ACCESSORI PER 18 VOLT



P-750D749MA

Quadro elettrico di comando per 1-2 motori CC con encoder, completo di radiricevente 433,92 MHz rolling code, scheda caricabatteria, contenitore e alimentatore



M-030000CC50

Cavo composto da n. 2 fili da 2,5 mm² + n. 3 fili da 0,50 mm². (conf. da 50 m)

 Utilizzare solo cavo M-030000CC50 o equivalente



K-200BATT

Batteria 12 Volt 7,2 Ah con cavo



K-030KITB20

Kit cavetti batteria (20 pz.)

ACCESSORI PER 230 VOLT



P-750D770M

Quadro di comando per 1-2 motori 230 Volt con rallentamento e radio ricevente 433,92 MHz incorporata rolling code, completo di contenitore

DIMENSIONI APPLICAZIONE (MM)

P-650ZIP - Applicazione (mm)

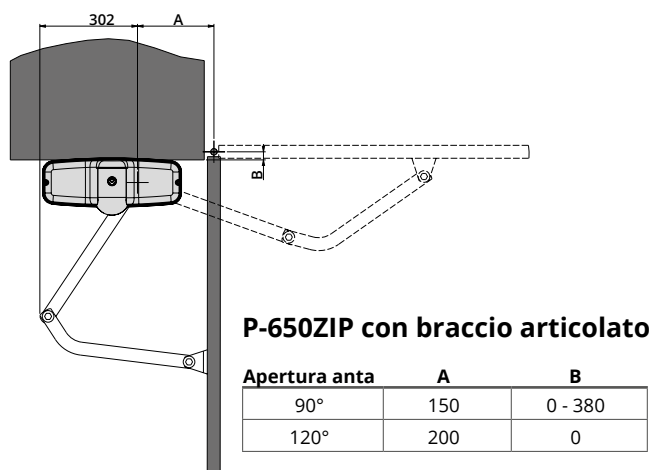

P-650BRCE2 - Applicazione (mm)

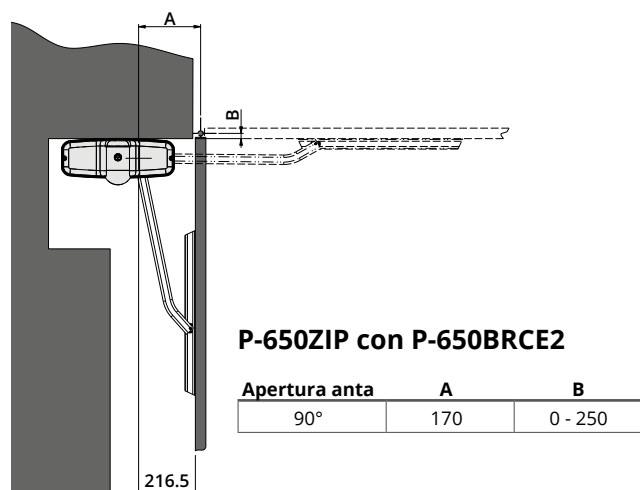

Manuali d'istruzioni



ZIP



D749MA



D770M

MOTORIDUTTORE
A BRACCIO ARTICOLATO
ZIPPO

ZIPPO ZIPPOB

max. **3m**

DC MOTOR
230 V MOTOR

Apertura
in 7 - 13 s



P-650ZIPPO

Motoriduttore a 230 V AC per anta battente max 3 m completo di braccio articolato e staffa di fissaggio.

P-650ZIPPOB

Motoriduttore a 18 V DC per anta battente max 3 m completo di braccio articolato e staffa di fissaggio.



Accessori per serie ZIPPO
Pag. 126



Altri accessori:
Telecomandi Pag. 238
Fotocellule Pag. 243
Lampeggianti Pag. 246

CARATTERISTICHE:

- uso residenziale/industriale
- per anta battente fino a 3 m
- motore 12/230 Volt
- motoriduttore elettromeccanico
- installazione semplice e intuitiva
- ideale per applicazioni su pilastri di piccole dimensioni

VANTAGGI 18 V:

- tecnologia ad encoder ottico
- motore in bassa tensione CC
- rilevazione ostacoli e sicurezza antischiacciamento

VANTAGGI 230 V:

- finecorsa elettrici integrati
- maggiore spinta e potenza

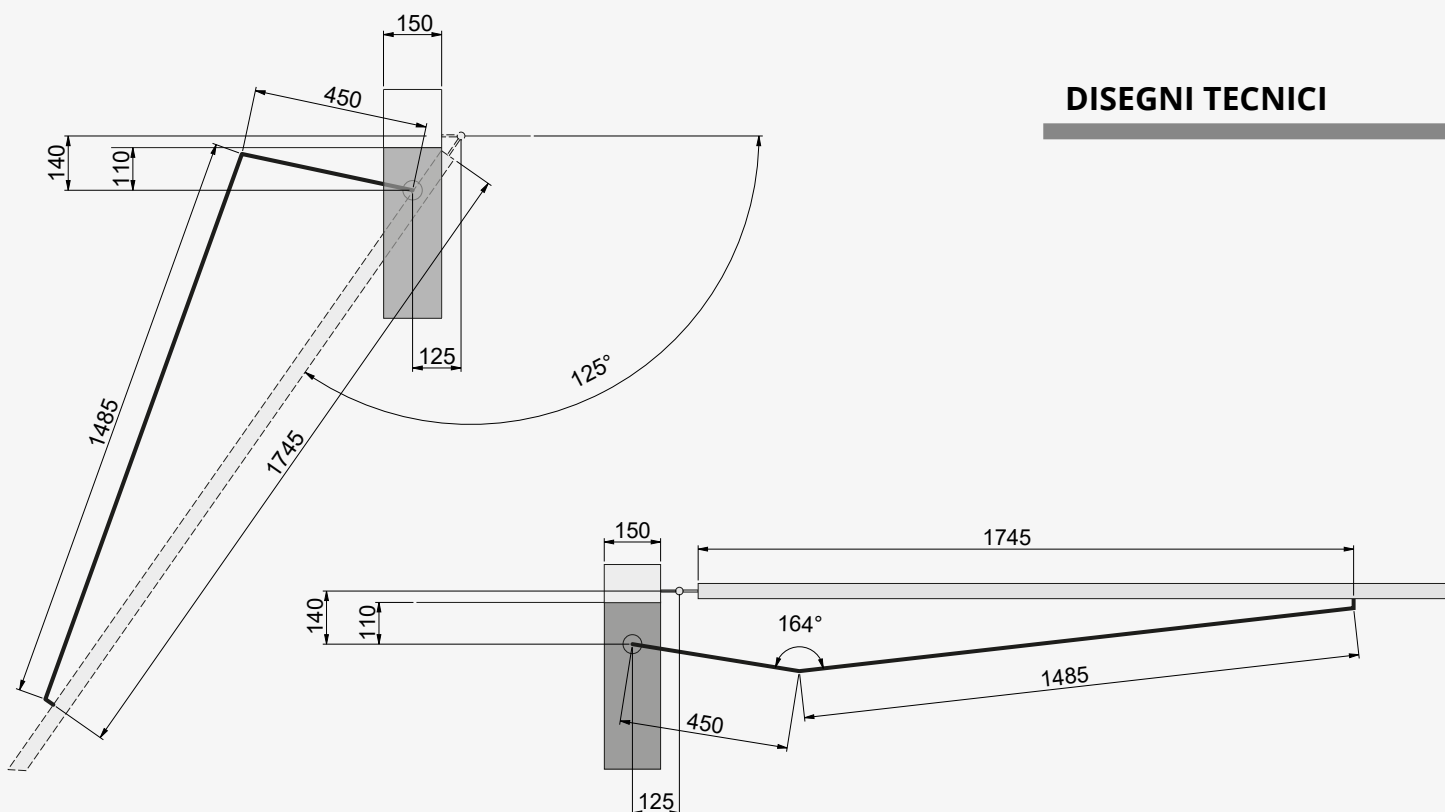

DISEGNI TECNICI

Caratteristiche tecniche	ZIPPO	ZIPPOB
Alimentazione	230 V AC (50 - 60 Hz)	230 V AC (50 - 60 Hz)
Alimentazione motore	230 V AC	18 V DC
Assorbimento	1 A	1 A
Potenza nominale	190 W	250 W
Tempo di apertura 90°	8-13 s	7-11 s
Ciclo di lavoro	50 %	100%
Temperatura di esercizio	-20° C ÷ +55° C	-20°C +55°C
Termoprotezione motore	150° C	-
Grado di protezione IP	IP 44	IP 44
Centrale di comando da abbinare	D770M	D749MA

MOTORIDUTTORE
A BRACCIO ARTICOLATO
ZIPPO XL

XL **XLB**

max. **4m**

DC MOTOR
230 V MOTOR

Apertura
in 16,5 s

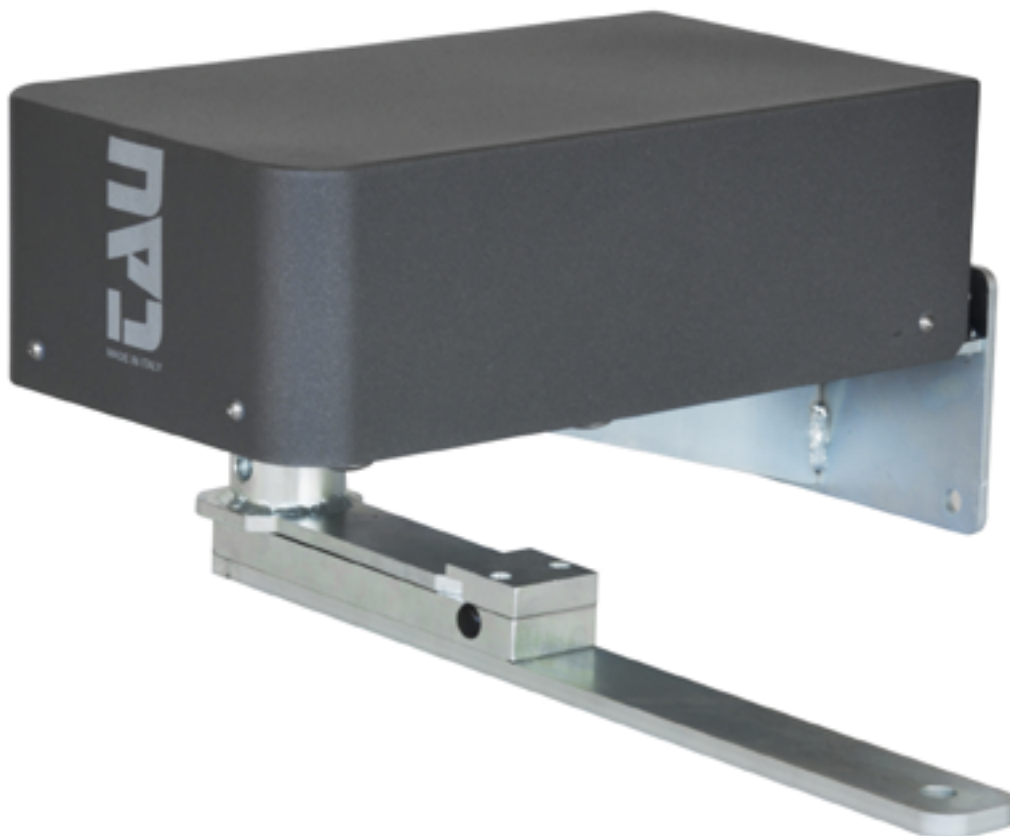

P-650ZIPPOXL

Motoriduttore a 230 V AC per anta battente max 4 m completo di braccio articolato e staffa di fissaggio.

P-650ZIPPOXLB

Motoriduttore a 18 V DC per anta battente max 4 m completo di braccio articolato e staffa di fissaggio.



Accessori per serie ZIPPO
Pag. 126



Altri accessori:
Telecomandi Pag. 238
Fotocellule Pag. 243
Lampeggianti Pag. 246

CARATTERISTICHE:

- uso residenziale/industriale
- per anta battente fino a 4 m
- motore 12/230 Volt
- motoriduttore elettromeccanico
- installazione semplice e intuitiva
- ideale per applicazioni su pilastri di grandi dimensioni

VANTAGGI 18 V:

- tecnologia ad encoder ottico
- motore in bassa tensione CC
- rilevazione ostacoli e sicurezza antischacciamento

VANTAGGI 230 V:

- finecorsa elettrici integrati
- maggiore spinta e potenza

DISEGNI TECNICI

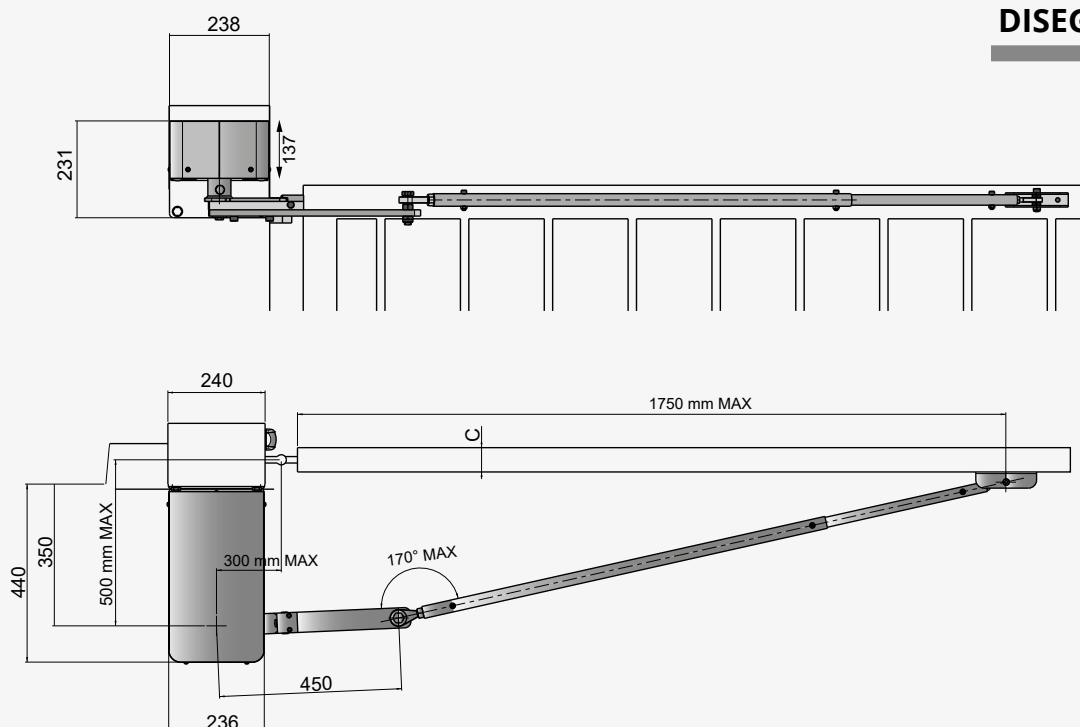

Caratteristiche tecniche	ZIPPOXL	ZIPPOXLB
Alimentazione	230 V AC (50 - 60 Hz)	230 V AC (50 - 60 Hz)
Alimentazione motore	230 V AC	18 V DC
Assorbimento	1,4 A	1,3 A
Potenza nominale	260 W	300 W
Tempo di apertura 90°	16,5 s	16,5 s
Ciclo di lavoro	50 %	100 %
Temperatura di esercizio	-20° C ÷ +55° C	-20° C ÷ +55° C
Termoprotezione motore	160° C	160° C
Grado di protezione IP	IP 44	IP 44
Centrale di comando da abbinare	D770M	D749MA

MOTORIDUTTORE
A BRACCIO ARTICOLATO
ZIPPO XL

XLBR 

DC
MOTOR

Fino a
4 m

Apertura in
10 s

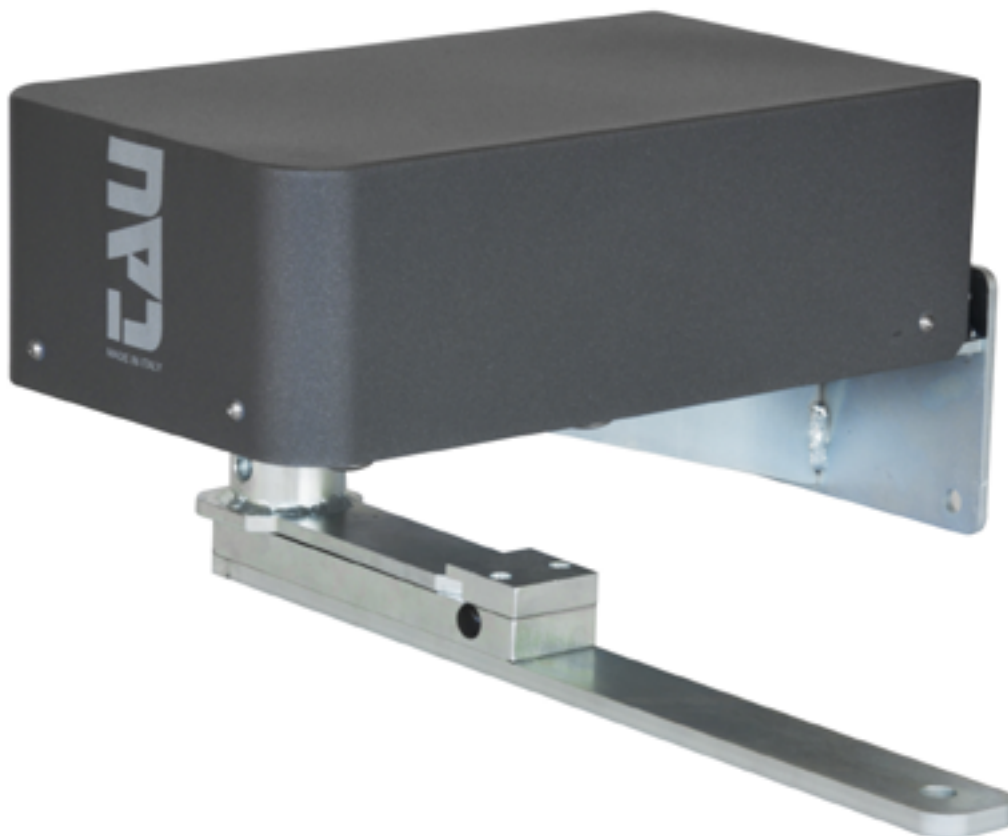

P-650ZIPPOXLBR

Motoriduttore veloce a 24 V DC per anta battente max 4 m completo di braccio articolato e staffa di fissaggio.

P-750D749MA-R

Quadro elettrico di comando per 1-2 motori CC rapidi, con encoder, completo di radiricevente 433,92 MHz rolling code, scheda caricabatteria, contenitore e alimentatore.



Accessori per serie ZIPPO
Pag. 126



Altri accessori:
Telecomandi Pag. 238
Fotocellule Pag. 243
Lampeggianti Pag. 246

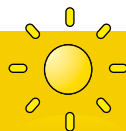

MADE IN ITALY

HIGH SPEED

Ready for a new challenge.



+40% DI VELOCITÀ

Percentuale calcolata rispetto la versione 230 Volt



SEMPRE OPERATIVI

Funziona anche in mancanza di tensione elettrica



PROTEGGI LA TUA FAMIGLIA

Chiudi velocemente il cancello per proteggere la tua famiglia

Tempo di apertura ZIPPOXLB-R = 10 s



Tempo di apertura ZIPPOXL = 16,5 s



RISPARMIA TEMPO

Caratteristiche tecniche

ZIPPOXLB-R

Alimentazione	230 V AC (50 - 60 Hz)
Alimentazione motore	24 V DC
Assorbimento motore a vuoto	1,5 A
Potenza nominale	300 W
Tempo di apertura 90°	10 s
Ciclo di lavoro	100 %
Temperatura di esercizio	-20° C ÷ +55° C
Termoprotezione motore	160° C
Grado di protezione IP	IP 44
Centrale di comando da abbinare	D749MA-R

ACCESSORI

ACCESSORI COMUNI



P-700BAP
Battente a pavimento per anta pesante



P-700BAP1
Battente a pavimento per anta piccola



P-700BAP2
Battente laterale a doppia applicazione



P-650ESV1 / P-650ESV2
Elettroserratura verticale consigliata per ante superiori a 3 m (1=SX - 2=DX)



P-300TCODE
Tastiera digitale via cavo con scheda decodificatrice, tasti retroilluminati e trasmissione di segnale in BUS completo di decodificatore.



P-650ES1 / P-650ES2
Elettroserratura orizzontale consigliata per ante superiori a 3 m (1=SX - 2=DX)



P-900TOWERF
Colonnina in alluminio verniciato per fotocellule a 1 foro h 49 cm (frontale estraibile per passaggio cavi e montaggio fotocellula orientabile in 3 posizioni)



P-250SM126
Scheda di memoria per 126 codici radio

P-250SM254
Scheda di memoria per 254 codici radio

P-250SM1022
Scheda di memoria per 1022 codici radio



P-900OPTIC
Coppia di fotocellule a raggi infrarossi 12/24 Volt da esterno, orientabili +/- 15°, sincronizzate, max 20 m



P-900VLED
Lampeggiante a led bianco versione bassa tensione 12-18-24 Volt



P-250T-CONNECT
Dispositivo ethernet + Wi-Fi per consentire da remoto, mediante l'applicazione TauOpen 2.0, l'uso dello smartphone per aprire/chiedere e controllare lo stato del cancello



P-250T-WIFI
Dispositivo per connessione Wi-Fi 2,4 GHz per consentire da remoto, mediante la TauApp, l'uso dello smartphone per programmare e controllare le centrali di comando



P-900PIVOTL
Coppia di fotocellule orientabili con luce fissa di cortesia temporizzata. Possibilità di orientare il fascio fino a 210° sull'asse orizzontale. Luce a led per illuminazione vano passaggio



P-650CVS
Chiavistello a gomito ferma anta



P-750CUP
Cupolina protettiva per quadro di comando



P-750COL
Colonnina per quadro di comando

ACCESSORI PER 18/24 VOLT



P-750D749MA

Quadro elettrico di comando per 1-2 motori CC con encoder, completo di radiricevente 433,92 MHz rolling code, scheda caricabatteria, contenitore e alimentatore



P-750D749MA-R

Quadro elettrico di comando per 1-2 motori CC rapidi, con encoder, completo di radiricevente 433,92 MHz rolling code, scheda caricabatteria, contenitore e alimentatore



K-200BATT

Batteria 12 Volt 7,2 Ah con cavo



K-030KITKB20

Kit cavetti batteria (20 pz.)



M-030000CC50

Cavo composto da n. 2 fili da 2,5 mm² + n. 3 fili da 0,50 mm². (conf. da 50 m)



Utilizzare solo cavo M-030000CC50 o equivalente

ACCESSORI PER 230 VOLT



P-750D770M

Quadro di comando per 1-2 motori 230 Volt con rallentamento e radio ricevente 433,92 MHz incorporata rolling code, completo di contenitore

Manuali d'istruzioni



ZIPPOXL



ZIPPO



D749MA



D749MA-R



D770M

PORTE GARAGE



Motoriduttore TSKY

Pag. 132

Motoriduttore SPIN

Pag. 140



GUIDA ALLA SCELTA

Motoriduttore per porte sezionali ad uso residenziale



➤ Tutti i kit sono completi di guida di scorrimento e radiocomando mod. P-250K-SLIMRP

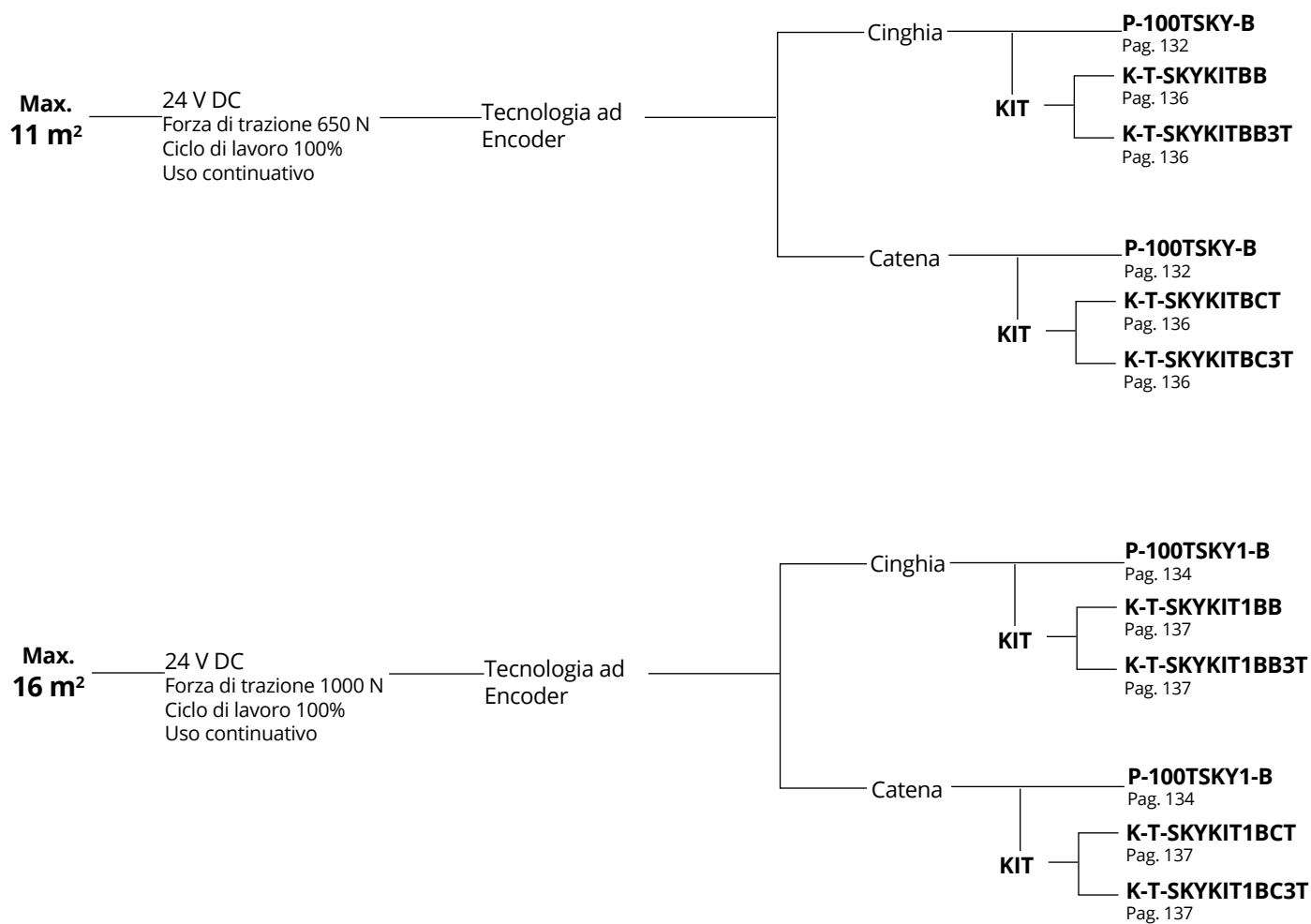

Motoriduttore per porte basculanti ad uso residenziale e condominiale

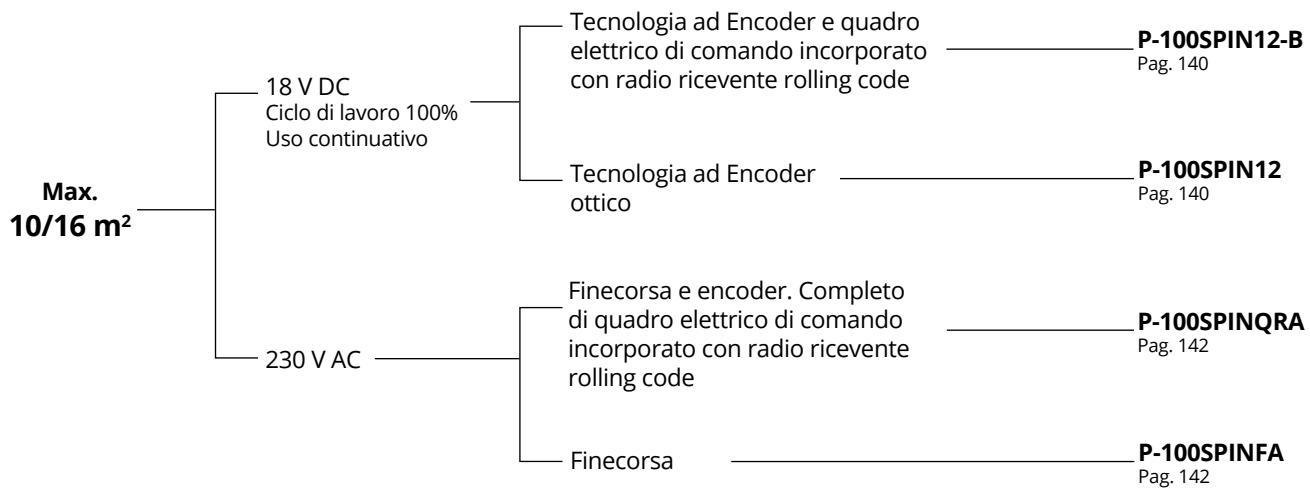

MOTORIDUTTORE

TSKY-B

(Forza di trazione 650 N)

DC
MOTOR

Porte sezionali
e basculanti
fino a 11 m²

Velocità
0,20 m/s



P-100TSKY-B

Motoriduttore in bassa tensione (forza di trazione 650 N) per porte sezionali e porte basculanti. Completo di quadro elettrico di comando con tecnologia BUS e luce di cortesia.

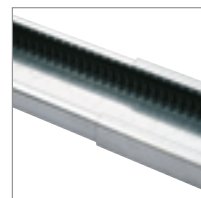

Accessori per serie TSKY
Pag. 138



Altri accessori:
Telecomandi Pag. 238
Fotocellule Pag. 243
Lampeggianti Pag. 246



MADE IN ITALY

CARATTERISTICHE:

- uso residenziale
- forza di trazione 650 N
- motore in bassa tensione 24 Volt
- tecnologia encoder
- quadro di comando e ricevitore incorporato rolling code
- sblocco a fune
- guida di scorrimento compatta: 3 cm di spessore

VANTAGGI:

- rilevazione ostacoli e sicurezza antisciacchiamento
- rispetta le normative EN 12453
- funziona anche in mancanza di corrente grazie alle batterie opzionali
- uso intensivo e continuo
- possibilità di installazione del gruppo motoriduttore a 90° grazie alla testa orientabile
- centrale elettronica pre-programmata
- esclusivo sistema di apertura "push and flip"
- auto memorizzazione della corsa della porta mediante encoder magnetico

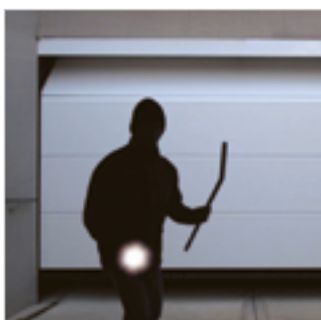

SISTEMA ANTISCASSO (Optional)

Il dispositivo antisollevamento funziona in maniera puramente meccanica, quindi anche senza alimentazione elettrica, e si inserisce automaticamente quando il malintenzionato tenta l'effrazione dall'esterno (P-150AETSKY).



SISTEMA DI SBLOCCO FACILE E VELOCE

Il nuovo pattino inserito nella guida di scorrimento offre un sistema di sblocco semplice da usare in caso di emergenza. Grazie alla sua praticità la porta può essere sbloccata e aperta in modo rapido e sicuro.



INSTALLAZIONE FACILE E VELOCE

Il gruppo binario, tra i più sottili nel mercato, già montato, con trasmissione a cinghia oppure a catena è completamente indipendente dal motoriduttore. È quindi sufficiente innestare il motoriduttore stesso sul gruppo binario.



L'AUTOMAZIONE SOTTO CONTROLLO

L'encoder magnetico consente il controllo del finecorsa e il rilevamento degli ostacoli. La radio ricevente incorporata 433,92 MHz (memorizza fino a 30 trasmettitori con tecnologia non clonabile "Rolling Code") ed il trasmettitore a 2 canali completano il kit standard.

DISEGNI TECNICI

Caratteristiche tecniche

	TSKY-B
Alimentazione	230 V AC (50 - 60 Hz)
Alimentazione motore	24 V DC
Assorbimento motore a vuoto	1,3 A
Potenza nominale	250 W
Velocità max. di manovra	0,20 m/s
Ciclo di lavoro	100 %
Temperatura di esercizio	-20° C ÷ +55° C
Termoprotezione motore	-
Grado di protezione IP	IP 40
Forza di trazione	650 N
Centrale di comando	K995MA-S

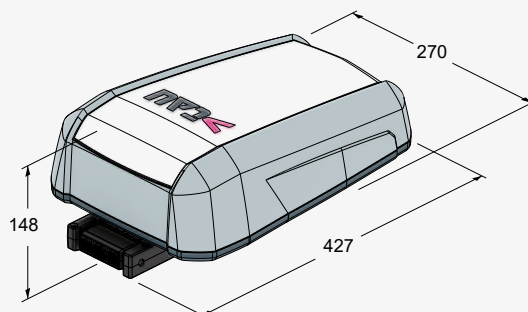

MOTORIDUTTORE

TSKY1-B

(Forza di trazione 1000 N)

DC
MOTOR

Porte sezionali
e basculanti
fino a 16 m²

Velocità
0,20 m/s



P-100TSKY1-B

Motoriduttore in bassa tensione (forza di trazione 1000 N) per porte sezionali e porte basculanti. Completo di quadro elettrico di comando con tecnologia BUS e luce di cortesia.



Accessori per serie TSKY
Pag. 138



Altri accessori:
Telecomandi Pag. 238
Fotocellule Pag. 243
Lampeggianti Pag. 246



MADE IN ITALY

CARATTERISTICHE:

- uso residenziale
- forza di trazione 1000 N
- motore in bassa tensione 24 Volt
- tecnologia encoder
- quadro di comando e ricevitore incorporato rolling code
- sblocco a fune
- guida di scorrimento compatta: 3 cm di spessore

VANTAGGI:

- maggiore forza di trazione
- adatto a porte di grandi dimensioni
- uso intensivo e continuo
- rispetta le normative EN 12453
- possibilità di installazione del gruppo motoriduttore a 90° grazie alla testa orientabile
- centrale elettronica pre-programmata
- esclusivo sistema di apertura "push and flip"
- auto memorizzazione della corsa della porta mediante encoder magnetico



POSSIBILITÀ DI INSTALLAZIONE A 90°

Per supplire a carenze di spazio il motore può essere installato girato di 90° (a destra o sinistra) rispetto al binario.



INSTALLAZIONE FACILE E VELOCE

Il gruppo binario, tra i più sottili nel mercato, già montato, con trasmissione a cinghia oppure a catena è completamente indipendente dal motoriduttore. È quindi sufficiente innestare il motoriduttore stesso sul gruppo binario.



L'AUTOMAZIONE SOTTO CONTROLLO

L'encoder magnetico consente il controllo del finecorsa e il rilevamento degli ostacoli. La radio ricevente incorporata 433,92 MHz (memorizza fino a 30 trasmettitori con tecnologia non clonabile "Rolling Code") ed il trasmettitore a 2 canali completano il kit standard.

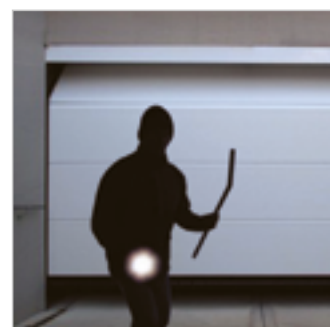

SISTEMA ANTISCASSO (Optional)

Il dispositivo antisollevamento funziona in maniera puramente meccanica, quindi anche senza alimentazione elettrica, e si inserisce automaticamente quando il malintenzionato tenta l'effrazione dall'esterno (P-150AET-SKY).

DISEGNI TECNICI

Caratteristiche tecniche

TSKY1-B

Alimentazione	230 V AC (50 - 60 Hz)
Alimentazione motore	24 V DC
Assorbimento motore a vuoto	1,5 A
Potenza nominale	300 W
Velocità max. di manovra	0,20 m/s
Ciclo di lavoro	100 %
Temperatura di esercizio	-20° C ÷ +55° C
Termoprotezione motore	-
Grado di protezione IP	IP 40
Forza di trazione	1000 N
Centrale di comando	K995MA-S

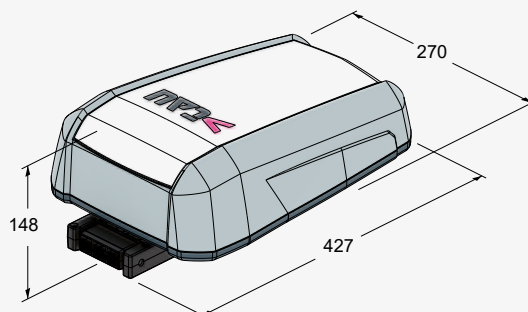



KIT

**DC
MOTOR**

**Fino a
650 N**

Kit con guida a cinghia

K-T-SKYKITBB

Kit completo di motoriduttore in bassa tensione (forza di trazione 650 N) per porte sezionali e porte basculanti



Accessori compresi nel kit:



P-100BINBELT-T Guida di scorrimento a cinghia (pezzo unico da 2950 mm)



P-250K-SLIMRP Trasmittente bicanale 433,92 MHz con tecnologia "rolling code"

K-T-SKYKITBB3T

Kit completo di motoriduttore in bassa tensione (forza di trazione 650 N) per porte sezionali e porte basculanti



Accessori compresi nel kit:



P-100BINBELT3-T Guida di scorrimento a cinghia (in 3 pezzi da 1 m)



P-250K-SLIMRP Trasmittente bicanale 433,92 MHz con tecnologia "rolling code"

Kit con guida a catena

K-T-SKYKITBCT

Kit completo di motoriduttore in bassa tensione (forza di trazione 650 N) per porte sezionali e porte basculanti



Accessori compresi nel kit:



P-100BINCHAIN-T Guida di scorrimento a catena (pezzo unico da 2950 mm)



P-250K-SLIMRP Trasmittente bicanale 433,92 MHz con tecnologia "rolling code"

K-T-SKYKITBC3T

Kit completo di motoriduttore in bassa tensione (forza di trazione 650 N) per porte sezionali e porte basculanti



Accessori compresi nel kit:



P-100BINCHAIN3-T Guida di scorrimento a catena (in 3 pezzi da 1 m)



P-250K-SLIMRP Trasmittente bicanale 433,92 MHz con tecnologia "rolling code"



KIT

DC MOTOR

Fino a
1000 N

Kit con guida a cinghia

K-T-SKYKIT1BB

Kit completo di motoriduttore in bassa tensione (forza di trazione 1000 N) per porte sezionali e porte basculanti



Accessori compresi nel kit:



P-100BINBELT-T Guida di scorrimento a cinghia (pezzo unico da 2950 mm)



P-250K-SLIMRP Trasmittente bicanale 433,92 MHz con tecnologia "rolling code"

K-T-SKYKIT1BB3T

Kit completo di motoriduttore in bassa tensione (forza di trazione 1000 N) per porte sezionali e porte basculanti



Accessori compresi nel kit:



P-100BINBELT3-T Guida di scorrimento a cinghia (in 3 pezzi da 1 m)



P-250K-SLIMRP Trasmittente bicanale 433,92 MHz con tecnologia "rolling code"

Kit con guida a catena

K-T-SKYKIT1BCT

Kit completo di motoriduttore in bassa tensione (forza di trazione 1000 N) per porte sezionali e porte basculanti



Accessori compresi nel kit:



P-100BINCHAIN-T Guida di scorrimento a catena (pezzo unico da 2950 mm)



P-250K-SLIMRP Trasmittente bicanale 433,92 MHz con tecnologia "rolling code"

K-T-SKYKIT1BC3T

Kit completo di motoriduttore in bassa tensione (forza di trazione 1000 N) per porte sezionali e porte basculanti



Accessori compresi nel kit:



P-100BINCHAIN3-T Guida di scorrimento a catena (in 3 pezzi da 1 m)



P-250K-SLIMRP Trasmittente bicanale 433,92 MHz con tecnologia "rolling code"

ACCESSORI

ACCESSORI PER IL MONTAGGIO

Guida a cinghia

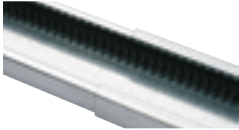

P-100BINBELT-T
Guida di scorrimento a cinghia (pezzo unico da 3000 mm)

P-100BINBELT3-T
Guida di scorrimento a cinghia in 3 pezzi da 1 m

P-100BINBELT350-T
Guida di scorrimento a cinghia (pezzo unico da 3550 mm)

P-100BINBELT4-T
Guida di scorrimento a cinghia (pezzo unico da 4050 mm)

P-100PROB-T
Prolunga da 1 m per guida a cinghia

Guida a catena



P-100BINCHAIN-T
Guida di scorrimento a catena (pezzo unico da 3000 mm)

P-100BINCHAIN3-T
Guida di scorrimento a catena in 3 pezzi da 1 m

P-100BINCHAIN350-T
Guida di scorrimento a catena (pezzo unico da 3550 mm)

P-100BINCHAIN4-T
Guida di scorrimento a catena (pezzo unico da 4050 mm)

P-100PROC-T
Prolunga da 1 m per guida a catena

ACCESSORI COMUNI



P-100BANT
Adattatore per porte basculanti



P-150AETSKY
Sistema antieffrazione



P-100BINSUPP-T
Staffe di fissaggio supplementari



P-150SE
Sblocco dall'esterno da abbinare alla maniglia esistente. Abbinabile al P-100BANT



P-150SETSKY
Sblocco esterno con nottolino a chiave e cavo in acciaio



P-900OPTIC
Coppia di fotocellule a raggi infrarossi 12/24 Volt da esterno, orientabili +/- 15°, sincronizzate, max 20 m



P-900CUBE
Lampeggiante a parete a led bianco versione bassa tensione 12-18-24 Volt

ACCESSORI COMUNI CON TECNOLOGIA BUS



P-900CUBEBUS
Lampeggiante a parete a led bianco con tecnologia BUS



P-900OPTICBUS
Coppia di fotocellule, con tecnologia BUS, a raggi infrarossi 12/24 Volt da esterno



P-300TCODEBUS
Tastiera digitale via cavo con trasmissione di segnale in BUS, da collegare direttamente alla centrale



P-300KEYBUS
Selettore a chiave in alluminio con tecnologia BUS



P-200SWITCHBUS
Interfaccia di collegamento per pulsanti apre/chiude/stop con tecnologia BUS



K-200KB1
Kit composto da scheda caricabatterie e batterie per P-100TSKY-B e P-100TSKY1-B

DISEGNI TECNICI

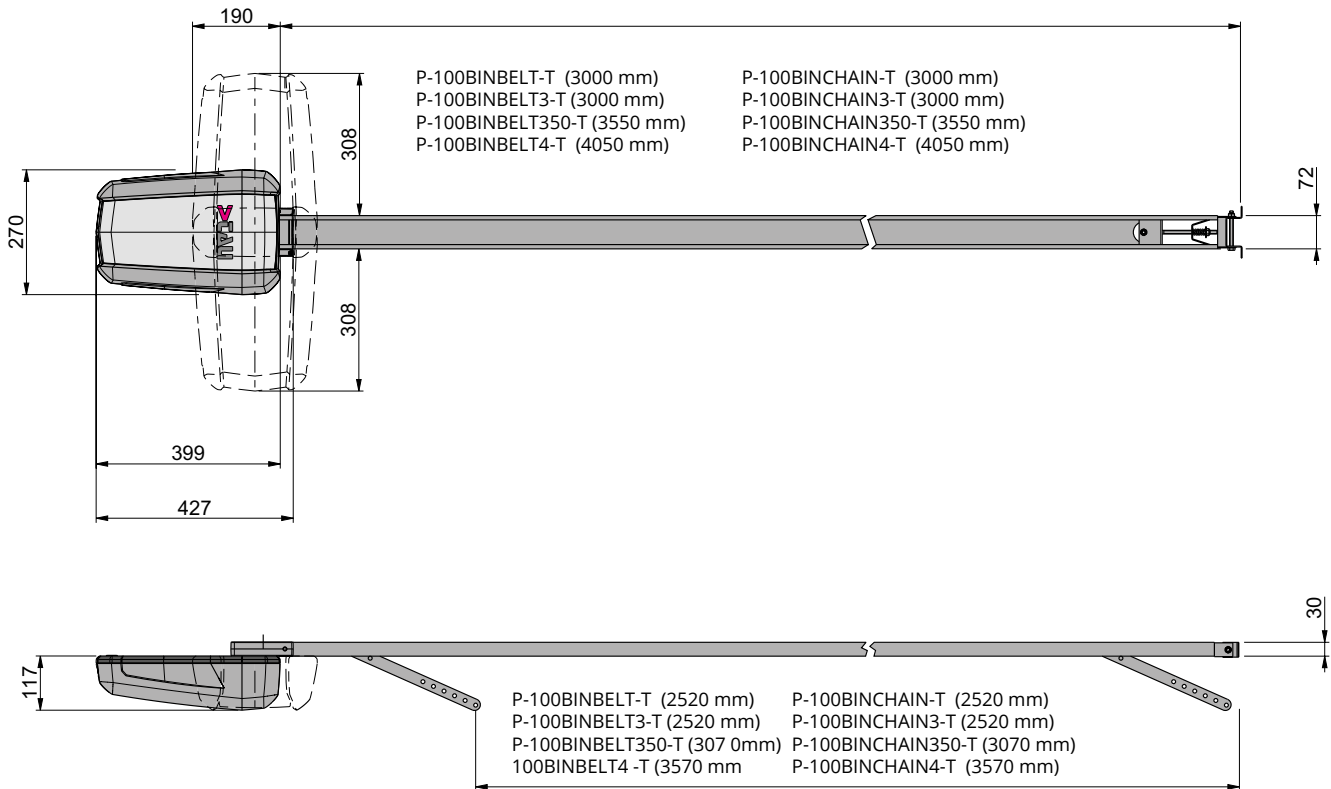

IMPIANTO TIPO PORTA SEZIONALE

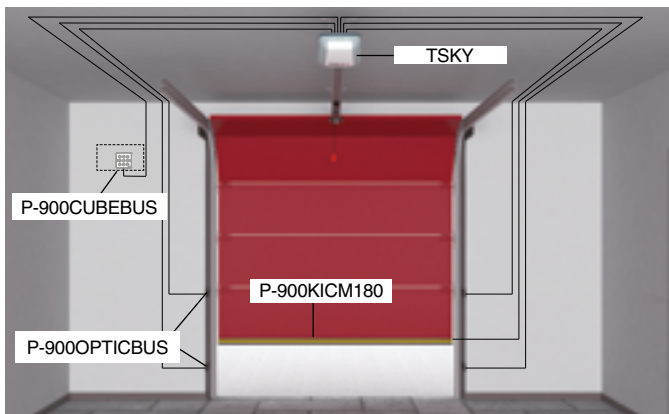

IMPIANTO TIPO PORTA BASCULANTE

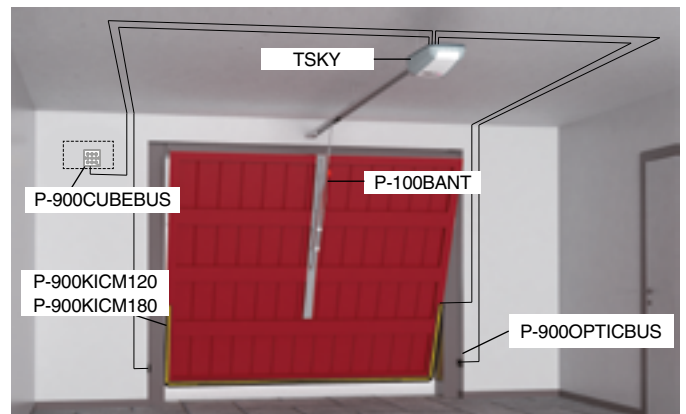

Manuali d'istruzioni



TSKY-B



K995MA-S

MOTORIDUTTORE

SPIN

12-B 12

DC
MOTOR

Porte basculanti
fino a 10/16 m²

Apertura in
11 s



P-100SPIN12-B

Motoriduttore in bassa tensione con encoder e quadro elettrico di comando con tecnologia BUS e radio ricevente rolling code 433,92 MHz monocanale integrata.

P-100SPIN12

Motoriduttore in bassa tensione.

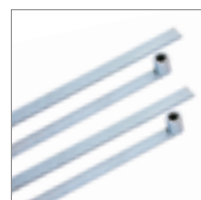

Accessori per serie SPIN
Pag. 144



Altri accessori:
Telecomandi Pag. 238
Fotocellule Pag. 243
Lampeggianti Pag. 246



MADE IN ITALY

CARATTERISTICHE:

- uso residenziale e condominiale
- motore in bassa tensione CC
- tecnologia encoder
- quadro elettrico e ricevitore incorporato
- sblocco manuale
- luce di cortesia temporizzata
- mod. P-100SPIN12-B con pulsanti apre/chiude incorporati

VANTAGGI:

- rilevazione ostacoli e sicurezza antischiacciamento
- rispetta le normative EN 12453
- funziona anche in mancanza di corrente grazie alle batterie opzionali
- uso intensivo e continuo
- rallentamento nelle fasi di prearresto eliminando impatti rumorosi
- velocità di movimento
- motore autobloccante
- altezza ridotta per uno sfruttamento migliore della luce del vano passaggio
- auto memorizzazione della corsa della porta mediante encoder ottico
- possibilità di essere utilizzato con accessori comuni e BUS



PRATICITÀ D'USO

Il motore con centrale a bordo è dotato di due pratici tasti per l'azionamento automatico dall'interno e di una pratica luce di cortesia temporizzata.



FACILITÀ DI INSTALLAZIONE

Il quadro elettrico a bordo del motore rende l'installazione veloce e sicura, eliminando inoltre antiestetiche canalette di collegamento.



INGRANAGGI

Una riduzione di ben sette ingranaggi, totalmente in acciaio al carbonio, garantisce una coppia e resistenza assoluta.



MOTORE

Motoriduttore in bassa tensione silenzioso e adatto ad un uso intensivo.

DISEGNI TECNICI

Caratteristiche tecniche	SPIN12	SPIN12-B
Alimentazione	230 V AC (50 - 60 Hz)	
Alimentazione motore	18 V DC	
Assorbimento motore a vuoto	0,9 A	
Potenza nominale	200 W	
Velocità max. di manovra	11 s	
Ciclo di lavoro	100 %	
Temperatura di esercizio	-20° C ÷ +55° C	
Termoprotezione motore	-	
Grado di protezione IP	IP 40	
Superficie max. della porta	10 m ² con un motore - 16 m ² con due motori	
Centrale di comando	-	K995MA-B

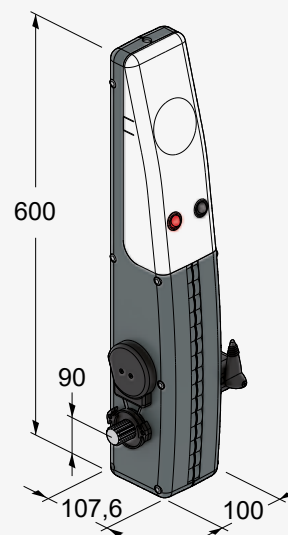

MOTORIDUTTORE

SPIN

QRA FA

230 V

Porte
basculanti
fino a 10/16 m²

Apertura in
21 s



P-100SPINQRA

Motoriduttore 230 Volt con finecorsa e encoder, quadro elettrico di comando integrato con radio ricevente rolling code 433,92 MHz monocanale.

P-100SPINFA

Motoriduttore 230 Volt con finecorsa.

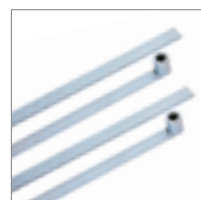

Accessori per serie SPIN
Pag. 144



Altri accessori:
Telecomandi Pag. 238
Fotocellule Pag. 243
Lampeggianti Pag. 246

CARATTERISTICHE:

- uso residenziale
- motore elettromeccanico 230 Volt
- finecorsa incorporato
- quadro elettrico e ricevitore incorporato
- sblocco manuale
- luce di cortesia temporizzata
- mod. P-100SPINQRA con pulsanti apre/chiude incorporati

VANTAGGI:

- uso semi-intensivo
- rispetta le normative EN 12453
- maggiore forza e potenza
- encoder per la rilevazione ostacoli
- motore autobloccante
- altezza ridotta per uno sfruttamento migliore della luce del vano passaggio



FACILITÀ DI INSTALLAZIONE

Il quadro elettrico a bordo del motore rende l'installazione veloce e sicura, eliminando inoltre antiestetiche canalette di collegamento.



SBLOCCO MANUALE

Lo sblocco manuale è semplice e intuitivo. Per i garage senza altra via di uscita si consiglia l'installazione dello sblocco esterno (P-150SESP).

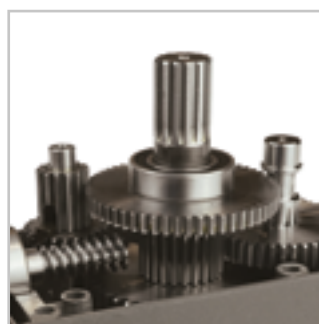

INGRANAGGI

Una riduzione di ben sette ingranaggi, totalmente in acciaio al carbonio, garantisce una coppia e resistenza assoluta.



SICUREZZA

Tecnologia ad Encoder di serie nella versione P-100SPINQRA per garantire un controllo degli ostacoli in modo costante e affidabile.

DISEGNI TECNICI

Caratteristiche tecniche	SPINFA	SPINQRA
Alimentazione	230 V AC (50 - 60 Hz)	
Alimentazione motore	230 V AC	
Assorbimento motore a vuoto	2 A	
Potenza nominale	370 W	
Velocità max. di manovra	21 s	
Ciclo di lavoro	30 %	
Temperatura di esercizio	-20° C ÷ +55° C	
Termoprotezione motore	150° C	
Grado di protezione IP	IP 40	
Superficie max. della porta	10 m ² con un motore - 16 m ² con due motori	
Centrale di comando	-	K893M

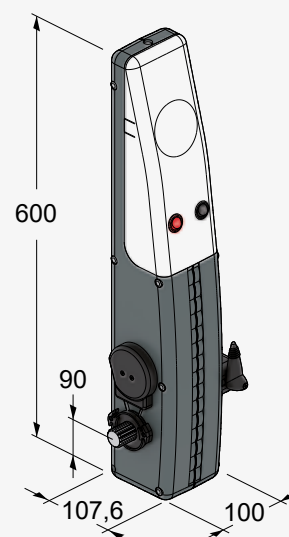

ACCESSORI

ACCESSORI PER IL MONTAGGIO

Montaggio Laterale

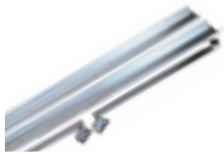

P-150KITB1D1S
Kit di montaggio laterale (2 P-150L16S +
2 150BDL1 con boccola da 50 mm)



P-150KITBCL1
Kit composto da n. 2 bracci curvi
telescopici laterali con boccola da 50
mm



P-150KITBDL1
Kit composto da n. 2 bracci dritti
telescopici laterali con boccola da 50
mm e staffa da avvitare



P-150KITBDLM
Kit composto da n.2 bracci dritti
telescopici laterali maggiorati (con
boccola da 35 mm)

Montaggio Centrale



P-150KITB1S
Kit per montaggio centrale composto da: 1
P-150L16S, 2 150BD, 2 P-150T1



P-150T1
Tubo $\varnothing = 33,7$ mm con boccola. $l = 1500$ mm
Prodotto compatibile con: P-150KITBD e P-150KITBC



P-150T2
Tubo $\varnothing = 33,7$ mm con boccola. $l = 2000$ mm
Prodotto compatibile con: P-150KITBD e P-150KITBC



P-150KITBD
Kit composto da n. 2 bracci dritti telescopici
con supporto e staffa da avvitare. Abbinabile
con: P-150T1/P-150T2

P-150KITBC
Kit composto da n. 2 bracci curvi telescopici
con supporto e staffa da avvitare. Abbinabile
con: P-150T1/P-150T2

Montaggio Laterale semplificato



P-150KITBCMS NEW
Kit bracci curvi laterali per montaggio
semplificato

Montaggio Centrale semplificato

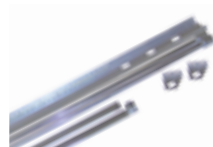

P-150KITB1SP1
Kit di montaggio centrale per installazione
facilitata composto da: 1 P-150L16S, 2 bracci
dritti telescopici, 2 P-150T1-25 ($l = 1500$ mm)



P-150T1-25
Tubo $\varnothing = 25$ mm con boccola. $l = 1500$ mm
Prodotto compatibile con: kit P-150KITB1SP1



P-150T2-25
Tubo $\varnothing = 25$ mm con boccola. $l = 2000$ mm
Prodotto compatibile con: kit P-150KITB1SP1

P-150KITB1SP1BC NEW
Kit completo di bracci curvi e
longherone per montaggio centrale
semplificato

ACCESSORI COMUNI



P-150L06S
Longherone 600 mm

P-150L16S
Longherone 1600 mm

P-150L25S
Longherone 2500 mm



P-150SESP
Sblocco esterno con cavo da applicare alla maniglia per un motore. Per automazioni con 2 motori, servono 2 maniglie e 2 sblocchi



P-150SESPIN
Sblocco esterno con nottolino a chiave



P-900KICM120
Bordo sensibile anticesoimento da 1,20 m

P-900KICM180
Bordo sensibile anticesoimento da 1,80 m



P-900KONT120
Bordo sensibile anticesoimento controllato 8,2K Ω da 1,20 m

P-900KONT180
Bordo sensibile anticesoimento controllato 8,2K Ω da 1,80 m



P-900CUBE
Lampeggiante a parete a led bianco versione bassa tensione 12-18-24 Volt



P-150KITCPB
Kit composto da n. 6 contrappesi (1,7 kg cad.)



M-030Z15G000
Microinterruttore per porta pedonale
Da utilizzare con P-200SWITCHBUS



P-250ENCSP
Kit encoder opzionale per P-100SPIN12 e P-100SPINFA

NEW



P-900OPTIC
Coppia di fotocellule a raggi infrarossi 12/24 Volt da esterno, orientabili +/- 15°, sincronizzate, max 20 m



P-300TCODE
Tastiera digitale via cavo con scheda decodificatrice, tasti retroilluminati e trasmissione di segnale in BUS completo di decodificatore



P-300KEY
Selettore a chiave in alluminio da esterno.

ACCESSORI COMUNI CON TECNOLOGIA BUS



P-300KEYBUS
Selettore a chiave in alluminio con tecnologia BUS



P-900CUBEBUS
Lampeggiante a parete a led bianco con tecnologia BUS



P-900OPTICBUS
Coppia di fotocellule, con tecnologia BUS, a raggi infrarossi 12/24 Volt da esterno



P-300TCODEBUS
Tastiera digitale via cavo con trasmissione di segnale in BUS, da collegare direttamente alla centrale



P-200KB2
Kit composto da scheda caricabatterie per P-100SPIN12-B completo di contenitore. (La batteria K-200BATT è da acquistare separatamente)



P-200SWITCHBUS
Interfaccia di collegamento per pulsanti apre/chiude/stop con tecnologia BUS

ACCESSORI PER 18 VOLT



P-200K995MA-B
Quadro elettrico per 1-2 motori CC con tecnologia BUS, radio ricevente incorporata, completo di contenitore. Da abbinare: kit encoder P-250ENCSP



P-200K893M
Quadro elettrico per 1-2 motori 230 Volt con rallentamento a radio ricevente incorporata, completo di contenitore. Da abbinare: kit encoder P-250ENCSP

DISEGNI TECNICI

IMPIANTO TIPO
CON MONTAGGIO CENTRALE

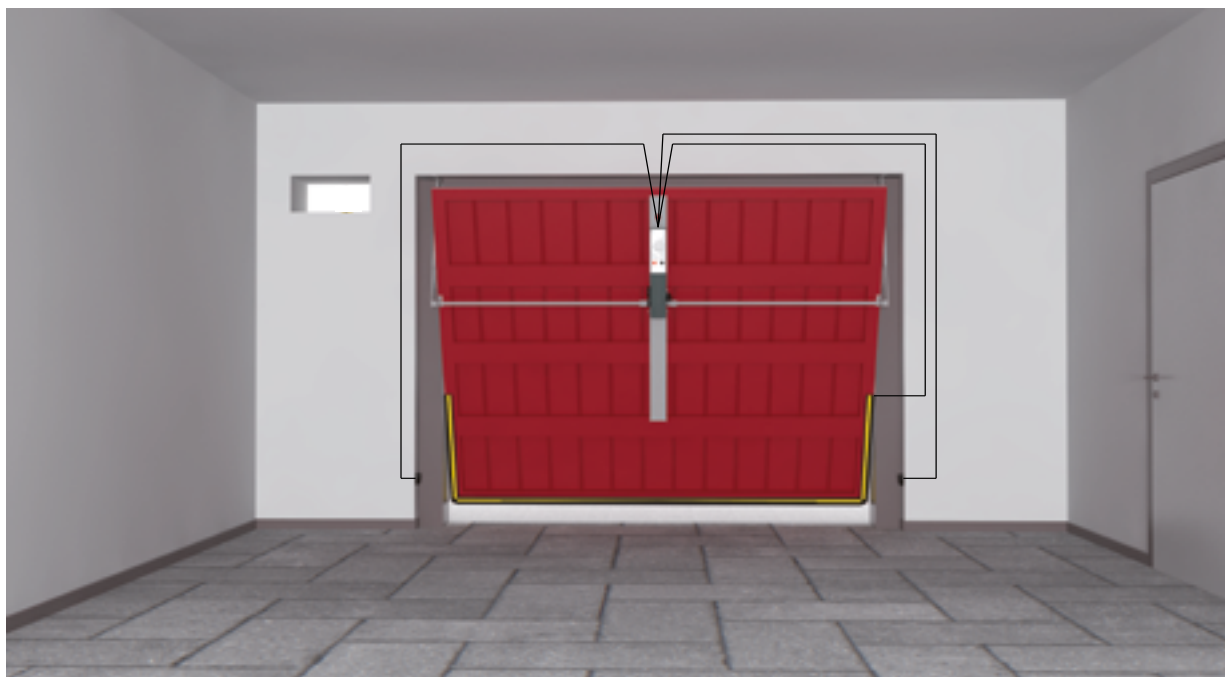

IMPIANTO TIPO
CON MONTAGGIO LATERALE

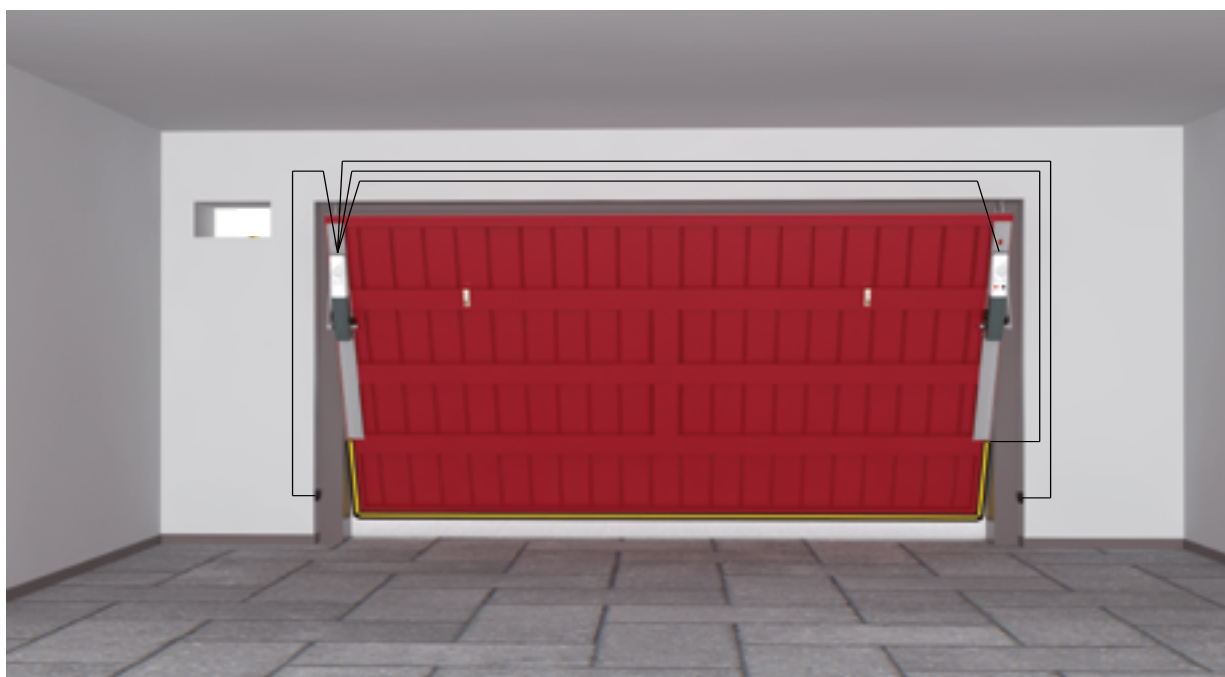

DIMENSIONI APPLICAZIONE (MM)

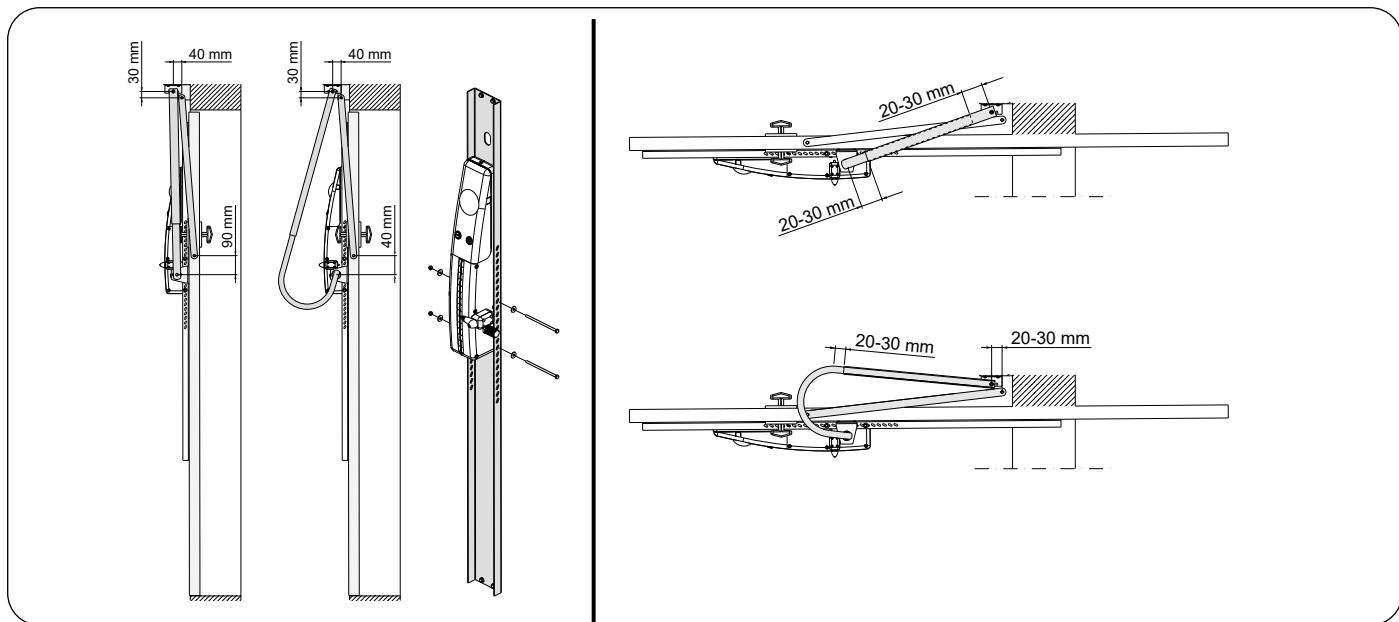

ESEMPI DI INSTALLAZIONE

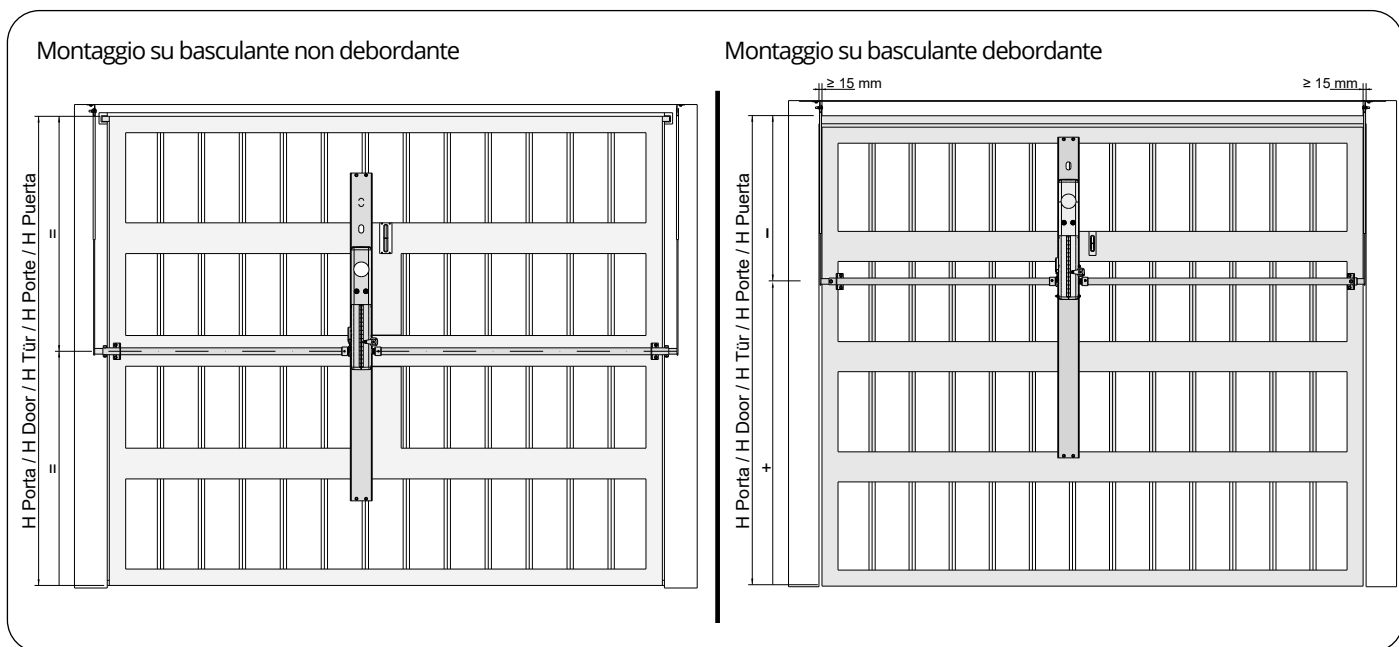

Manuali d'istruzioni



SPIN



K995MA-B



K892M

PORTONI USO INDUSTRIALE



Motoriduttore
BIUNO

Pag. 152

Motoriduttore
F10/F15

Pag. 160

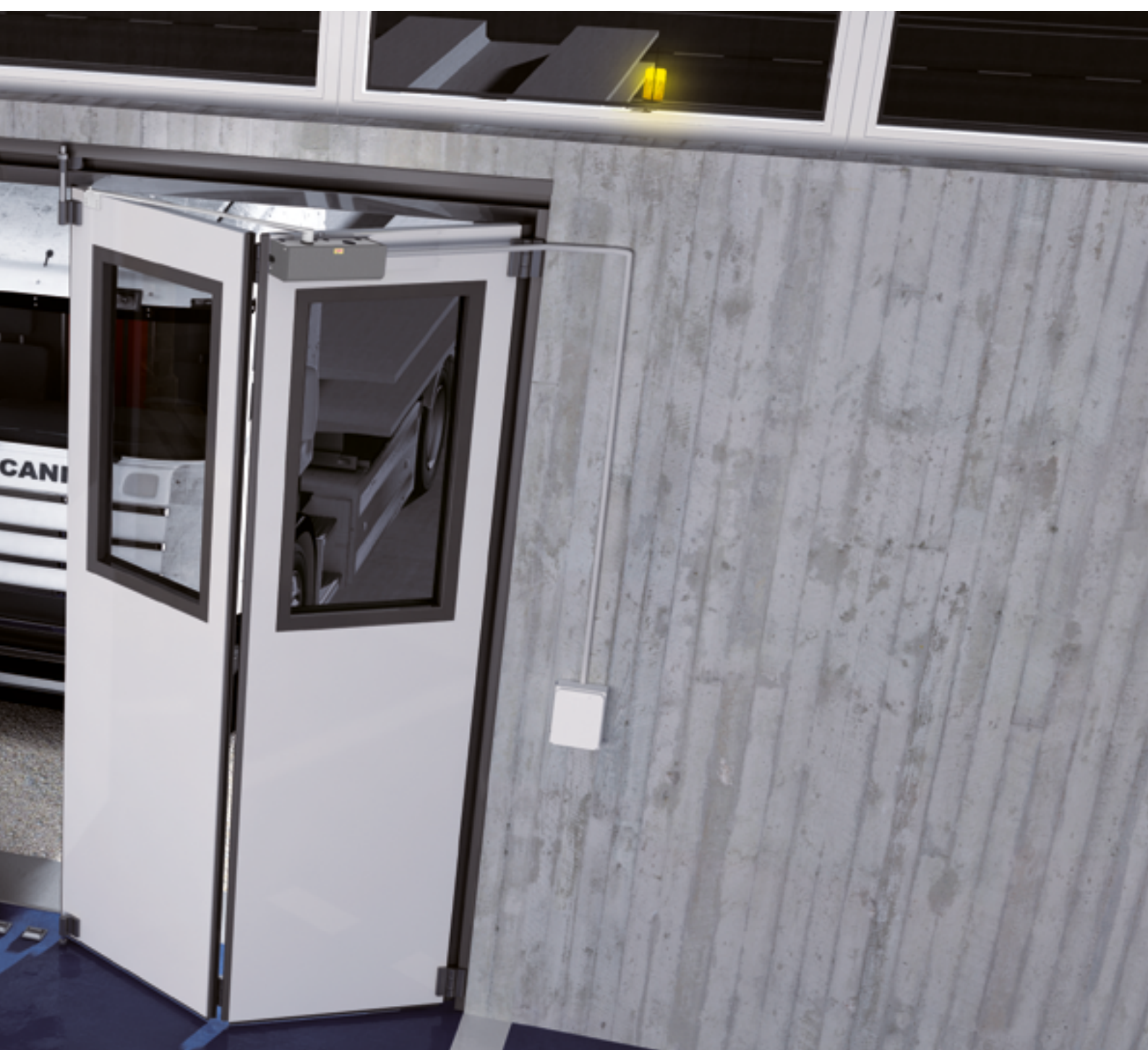



GUIDA ALLA SCELTA

Motoriduttore per anta a battente o a libro ad uso industriale



➤ Tutti i motoriduttori si intendono completi di staffa di fissaggio al portone (braccio escluso)

Larghezza anta a libro max. 1,5 m	18 V DC Ciclo di lavoro 100% Uso continuativo Compatibile con pannello fotovoltaico	Encoder ottico	P-650BIUNO-BT Pag. 152
	24 V DC (High Speed) Ciclo di lavoro 100% Uso continuativo Compatibile con pannello fotovoltaico	Encoder ottico	P-650BIUNO-BTR  Pag. 154
	230 V AC	Finecorsa elettrico apertura/chiusura	P-650BIUNO Pag. 156
Larghezza anta battente max. 2 m	18 V DC Ciclo di lavoro 100% Uso continuativo Compatibile con pannello fotovoltaico	Encoder ottico	P-650BIUNO-BT Pag. 152
	24 V DC (High Speed) Ciclo di lavoro 100% Uso continuativo Compatibile con pannello fotovoltaico	Encoder ottico	P-650BIUNO-BTR  Pag. 154
	230 V AC	Finecorsa elettrico apertura/chiusura	P-650BIUNO Pag. 156

Motoriduttore per portoni scorrevoli e a impacco laterale ad uso industriale



Max. 1500 Kg	230 V AC	Finecorsa elettrico	P-500F10CA1 Pag. 160
	400 V AC	Finecorsa elettrico	P-500F15C1 Pag. 160

MOTORIDUTTORE

BIUNO

BT

DC
MOTOR

Portoni anta
battente / libro

Apertura in
16 s



P-650BIUNO-BT dx/sx

Motoriduttore irreversibile per ante a battente o a libro in bassa tensione con encoder, completo di staffa di fissaggio al portone (braccio escluso).

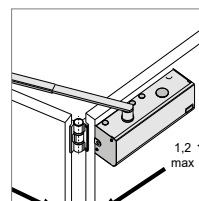

Accessori per serie BIUNO
Pag. 158



Altri accessori:
Telecomandi Pag. 238
Fotocellule Pag. 243
Lampeggianti Pag. 246



MADE IN ITALY

CARATTERISTICHE:

- uso industriale
- motore in bassa tensione CC
- tecnologia encoder

VANTAGGI:

- rilevazione ostacoli e sicurezza antischiacciamento
- rispetta le normative EN 12453
- funziona anche in mancanza di corrente grazie alle batterie opzionali
- uso intensivo e continuo
- rallentamento nelle fasi di prearresto eliminando impatti rumorosi
- velocità di movimento
- motore autobloccante
- autoadattabilità dell'elettronica alle varie problematiche delle guarnizioni
- auto memorizzazione della corsa del portone mediante encoder ottico



MOTORE

Motoriduttore in bassa tensione silenzioso e adatto ad un uso intensivo.
Ciclo di lavoro 100%.



INGRANAGGI

Una riduzione di ben sette ingranaggi, totalmente in acciaio al carbonio, garantisce una coppia e resistenza assoluta.



NO BLACK OUT

Possibilità di poter gestire gli operatori in bassa tensione utilizzando kit di batterie di emergenza, che in caso di black-out entrano in funzione consentendo al cancello di completare o effettuare delle manovre.



ENCODER OTTICO

Rilevazione ostacoli e sicurezza antischiacciamento assicurate dall'encoder ottico. L'encoder gestisce inoltre il rallentamento nelle fasi di chiusura e apertura e la regolazione della corsa del portone che non necessita così di finecorsa.

DISEGNI TECNICI

Caratteristiche tecniche

BIUNO-BT

Alimentazione	230 V AC (50 - 60 Hz)
Alimentazione motore	18 V DC
Assorbimento motore a vuoto	1 A
Potenza nominale	250 W
Ciclo di lavoro	100 %
Temperatura di esercizio	-20° C ÷ +55° C
Termoprotezione motore	-
Grado di protezione IP	IP 40
Tempo di apertura 90°	16 s
Rapporto di riduzione	1/672
Larghezza max. anta libro	1,5 m
Larghezza max. anta battente	2 m

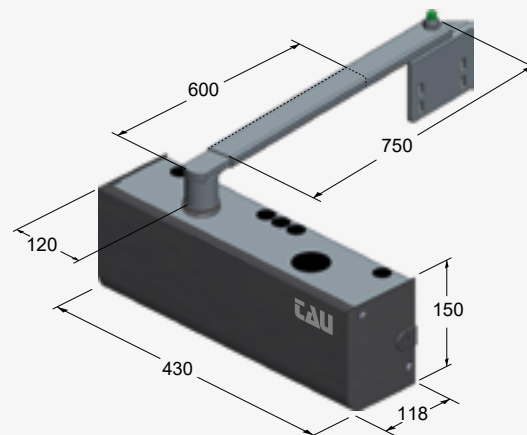

MOTORIDUTTORE

BIUNO

BTR



DC
MOTOR

Portoni anta
battente / libro

Apertura in
11 s



P-650BIUNO-BTR dx/sx

Motoriduttore irreversibile per ante a battente o a libro in bassa tensione veloce con encoder, completo di staffa di fissaggio al portone (braccio escluso).

P-750D749MA-R

Quadro elettrico di comando per 1-2 motori CC rapidi, con encoder, completo di radiricevente 433,92 MHz rolling code, scheda caricabatteria, contenitore e alimentatore.

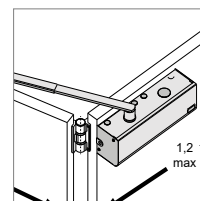

Accessori per serie BIUNO
Pag. 158



Altri accessori:
Telecomandi Pag. 238
Fotocellule Pag. 243
Lampeggianti Pag. 246

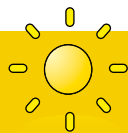

MADE IN ITALY

HIGH SPEED

Ready for a new challenge.



+40% DI VELOCITÀ

Percentuale calcolata rispetto la versione 230 Volt



SEMPRE OPERATIVI

Funziona anche in mancanza di tensione elettrica



NON ESSERE D'INTRALCIO

Libera la carreggiata velocemente

Tempo di apertura BIUNO-BTR = 11 s



Tempo di apertura BIUNO = 19 s



RISPARMIA TEMPO

Caratteristiche tecniche

BIUNO-BTR

Alimentazione	230 V AC (50 - 60 Hz)
Alimentazione motore	24 V DC
Assorbimento motore a vuoto	1 A
Potenza nominale	250 W
Ciclo di lavoro	100 %
Temperatura di esercizio	-20° C ÷ +55° C
Termoprotezione motore	-
Grado di protezione IP	IP 40
Tempo di apertura 90°	11 s
Rapporto di riduzione	1/672
Larghezza max. anta libro	1,5 m
Larghezza max. anta battente	2 m
Centrale di comando	D749MA-R

DISEGNI TECNICI

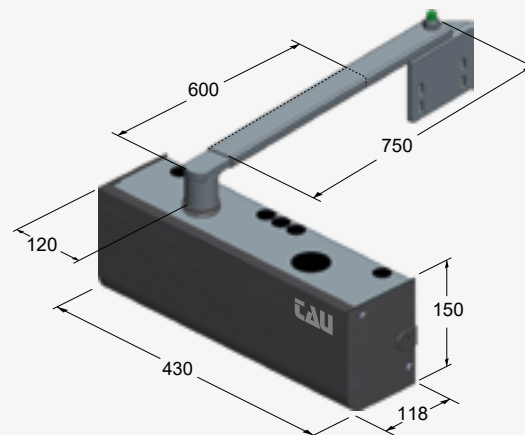

MOTORIDUTTORE

BIUNO

BIUNO

230 V

Portoni anta
battente / libro

Apertura in
19 s



P-650BIUNO dx/sx

Motoriduttore irreversibile 230 Volt, per ante a battente e a libro, completo di staffa di fissaggio al portone (braccio escluso).

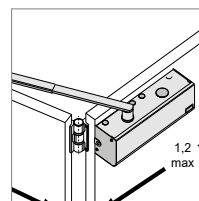

Accessori per serie BIUNO
Pag. 158



Altri accessori:
Telecomandi Pag. 238
Fotocellule Pag. 243
Lampeggianti Pag. 246

CARATTERISTICHE:

- uso industriale
- finecorsa elettrici incorporati

VANTAGGI:

- uso semi-intensivo
- maggiore forza e potenza
- robusto braccio telescopico maggiorato

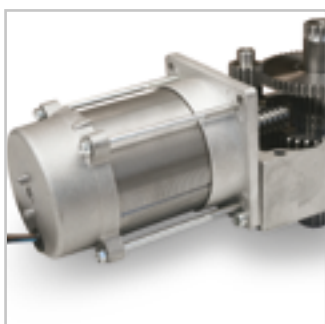

MAGGIORE POTENZA

Motoriduttore monofase 230 Volt protetto da termocoppia per una maggiore spinta e potenza.



INGRANAGGI

Una riduzione di ben sette ingranaggi, totalmente in acciaio al carbonio, garantisce una coppia e resistenza assoluta.



TOTAL CONNECT

Abbinando il modulo P-250T-CONNECT è possibile comandare l'automazione a distanza tramite il tuo smartphone.

DISEGNI TECNICI

Caratteristiche tecniche

BIUNO

Alimentazione	230 V AC (50 - 60 Hz)
Alimentazione motore	230 V AC
Assorbimento motore a vuoto	1 A
Potenza nominale	190 W
Ciclo di lavoro	50 %
Temperatura di esercizio	-20° C ÷ +55° C
Termoprotezione motore	150°C
Grado di protezione IP	IP 40
Tempo di apertura 90°	19 s
Rapporto di riduzione	1/672
Larghezza max. anta libro	1,5 m
Larghezza max. anta battente	2 m

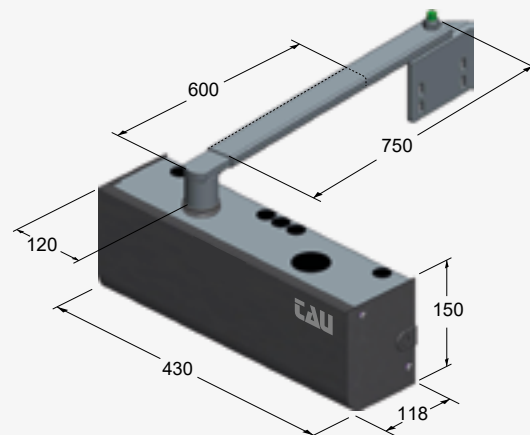

ACCESSORI

GUIDA ALLA SCELTA DEL SISTEMA DI TRASMISSIONE

P-650BTB1

Braccio telescopico per ante a libro fino a 1,2 m

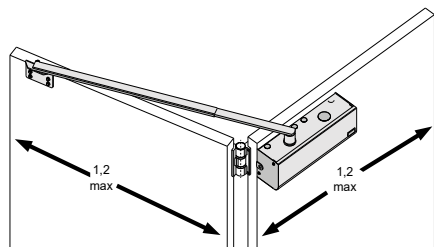

P-650BTB1L

Braccio telescopico per ante a libro fino a 1,5 m

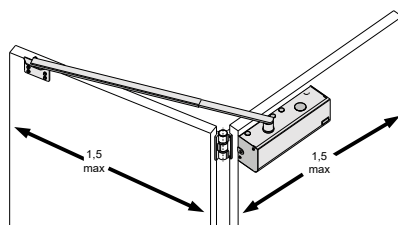

P-650BRCEB1

Braccio di trasmissione con guida di scorrimento per ante a battente fino a 2 m

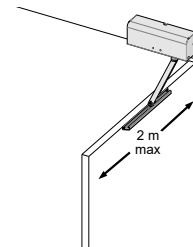

ACCESSORI COMUNI



P-750COP2

Coperchio scatola centrale con 2 pulsanti di attivazione comandi



P-750COP3

Coperchio scatola centrale con 3 pulsanti di attivazione comandi



P-300PPI

Pulsantiera industriale



P-650SVB1

Sblocco esterno a filo con pomello



P-550MS

Meccanismo di sblocco da interno con fune metallica



P-900VLED

Lampeggiante a led bianco versione bassa tensione 12-18-24 Volt



C-CRT

Cartello di avvertenza



P-250T-WIFI

Dispositivo per connessione Wi-Fi 2,4 GHz per consentire da remoto, mediante la TauApp, l'uso dello smartphone per programmare e controllare le centrali di comando



P-900OPTIC

Coppia di fotocellule a raggi infrarossi 12/24 Volt da esterno, orientabili +/- 15°, sincronizzate, max 20 m



P-250T-CONNECT

Dispositivo ethernet + Wi-Fi per consentire da remoto, mediante l'applicazione TauOpen 2.0, l'uso dello smartphone per aprire/chiedere e controllare lo stato del cancello

ACCESSORI PER 18/24 VOLT



P-750D749MA

Quadro elettrico di comando per 1-2 motori CC con encoder, completo di radiricevente 433,92 MHz rolling code, scheda caricabatteria, contenitore e alimentatore



P-750D749MA-R

Quadro elettrico di comando per 1-2 motori CC rapidi, con encoder, completo di radiricevente 433,92 MHz rolling code, scheda caricabatteria, contenitore e alimentatore



K-200BATT

Batteria 12 Volt 7,2 Ah con cavo



K-030KITKB20

Kit cavetti batteria (20 pz.)

ACCESSORI PER 230 VOLT



P-750D770M

Quadro di comando per 1-2 motori 230 Volt con rallentamento e radio ricevente 433,92 MHz incorporata rolling code, completo di contenitore

Manuali d'istruzioni



BIUNO



D749MA



D749MA-R



D770M

MOTORIDUTTORE **F10/15C**

CA1 C1

**230
400 V**

Fino a
1500 kg

Velocità
10,3 m/min

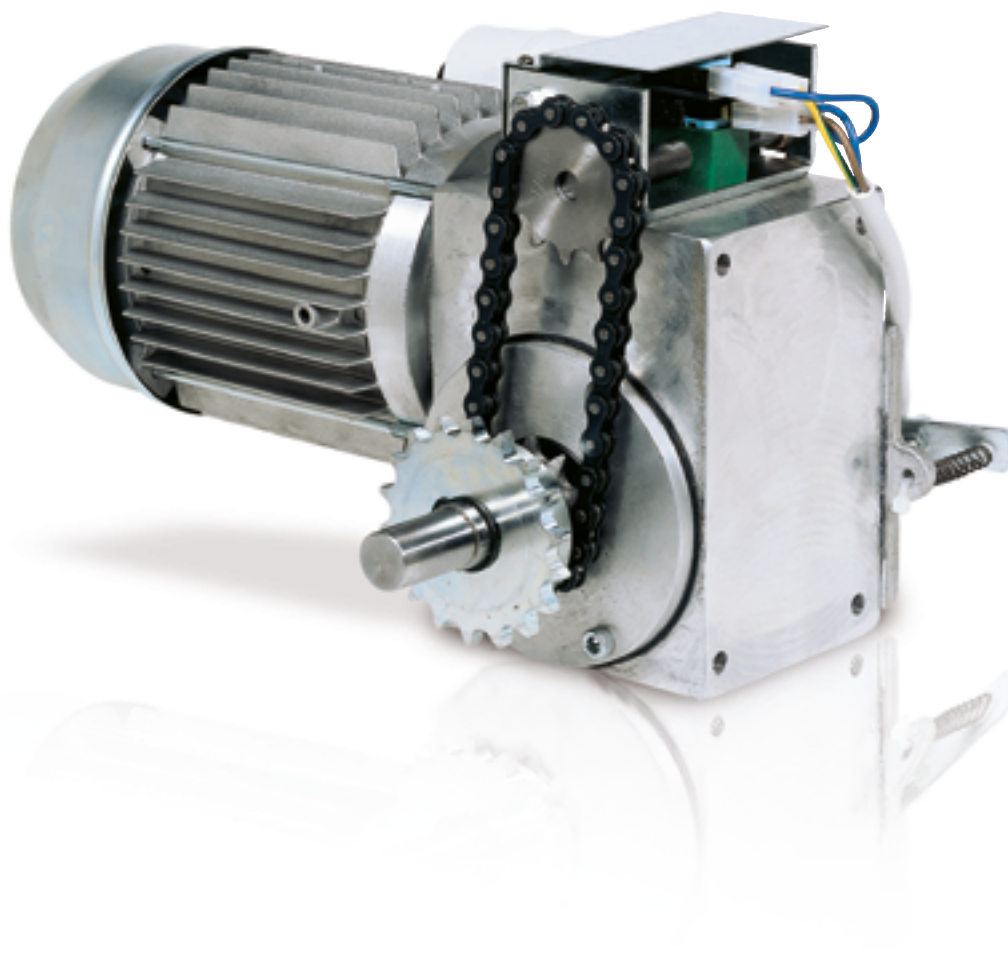

P-500F10CA1

Motoriduttore 230 V AC monofase per movimentazione a catena con finecorsa.

P-500F15C1

Motoriduttore 400 V AC trifase per movimentazione a catena con finecorsa.

CARATTERISTICHE:

- uso industriale
- per portoni scorrevoli o a impacco laterale
- motore elettromeccanico irreversibile
- per portoni a libro con più di due ante ad impacco
- per portoni scorrevoli industriale max 1500 kg
- motoriduttore in bagno d'olio con vite in acciaio temperato e ingranaggi in bronzo per elevate prestazioni e durata

VANTAGGI:

- uso semi-intensivo
- adatto a portoni anche di grandi dimensioni
- finecorsa incorporato: riduzione dei collegamenti e rapidità di installazione

DISEGNI TECNICI

Caratteristiche tecniche	F10CA1	F15C1
Alimentazione	230 V AC (50 - 60 Hz)	400 V AC (50 - 60 Hz)
Alimentazione motore	230 V AC	400 V AC
Assorbimento	3,9 A	3,25 A
Potenza nominale	720 W	1800 W
Ciclo di lavoro	50 %	55 %
Temperatura di esercizio	-20° C ÷ +55° C	-20° C ÷ +55° C
Termoprotezione motore	150° C	150° C
Grado di protezione IP	IP 40	IP 40
Velocità di manovra	10,3 m/min	10,3 m/min
Peso max. anta	<1000 kg	<1500 kg

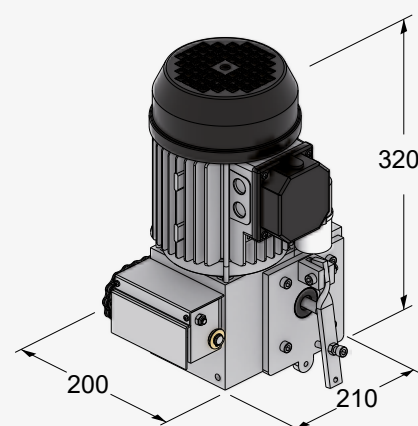

ACCESSORI



P-550MS
Meccanismo di sblocco da interno con fune metallica



P-550TEN
Tendicatena per movimentazione a catena



P-550CAT5
Catena da 1/2" x 5/16" (5 mt)



P-600D703
Quadro elettrico di comando per 1 motore 230/400 Volt con frenatura elettrica



M-03083850LR
Finecorsa



S-800B600100
Piastra angolare per fissaggio motoriduttore



P-750COP2
Coperchio scatola centrale con 2 pulsanti di attivazione comandi



P-750COP3
Coperchio scatola centrale con 3 pulsanti di attivazione comandi



P-300PPI
Pulsantiera industriale



P-250RXSM2
Radioricettore ad autoapprendimento, 433,92 MHz, bicanale ad innesto (memoria 14 codici)



P-900OPTIC
Coppia di fotocellule a raggi infrarossi 12/24 Volt da esterno, orientabili +/- 15°, sincronizzate, max 20 m



P-900VLED-AT
Lampeggiante a led bianco versione 230 V AC

PORTE AUTOMATICHE



Automatismo T-SIDE

Pag. 166

Automatismo T-LINE

Pag. 172

Automatismo T-WAY

Pag. 182



GUIDA ALLA SCELTA

Automatismo per porte a battente ad uso commerciale/edifici pubblici

► Tutti gli automatismi si intendono per una **larghezza massima dell'anta 1200 mm**



Anta max 110 kg — 48 V DC con encoder
Ciclo di lavoro 100%
Uso continuativo — Apertura / chiusura motore
Wind stop — **P-10T-SIDE-G**
Pag. 166

Anta max 250 kg — 48 V DC con encoder
Ciclo di lavoro 100%
Uso continuativo — Apertura / chiusura motore
Wind stop — **P-10T-SIDE-L**
Pag. 168

— Apertura motore
Chiusura a molla
Wind stop — **P-10T-SIDE-LS**
Pag. 168

Automatismo per porte scorrevoli ad uso commerciale/edifici pubblici



Anta singola max 150 kg — 48 V DC con encoder
Ciclo di lavoro 100%
Uso continuativo — Scelta vano passaggio
da 900 a 3100 mm — **P-10T-LINE1.xxx**
Pag. 176

KIT — **P-TLINEKIT1.150**
Pag. 178

Anta doppia max 130 + 130 kg — 48 V DC con encoder
Ciclo di lavoro 100%
Uso continuativo — Scelta vano passaggio
da 1000 a 3100 mm — **P-10T-LINE2.xxx**
Pag. 177

KIT — **P-TLINEKIT2.130**
Pag. 178

Automatismo per porte scorrevoli telescopiche ad uso commerciale/edifici pubblici



1 + 1 ante mobili
Max. 130 kg/anta

48 V DC
Ciclo di lavoro 100%
Uso continuativo

Quadro elettrico
incorporato

P-10T-WAY2D

Pag. 182

P-10T-WAY2S

Pag. 182

2 + 2 ante mobili
Max. 65 kg/anta

48 V DC
Ciclo di lavoro 100%
Uso continuativo

Quadro elettrico
incorporato

P-10T-WAY4

Pag. 182

+

Gruppo Trave, coperchio e cinghia

Max 2 m

P-10T-WAYB20

Pag. 182

Max 3 m

P-10T-WAYB30

Pag. 182

AUTOMATISMO **T-SIDE-G**

DC
MOTOR

Peso max. anta:
110 kg

Apertura in
4-12 s



P-10T-SIDE-G

NEW

Automatismo per porta a un'anta battente max 110 Kg, apertura a motore, chiusura a motore. Larghezza massima dell'anta 1100 mm.



**Accessori per serie
T-SIDE**
Pag. 170

CARATTERISTICHE:

- uso commerciale/uffici ad intenso traffico
- apertura max 105°
- peso max dell'anta 110 Kg
- larghezza max dell'anta 1100 mm
- quadro elettrico incorporato
- installazione a una o due ante battenti
- conforme alla normativa EN 16005

VANTAGGI:

- uso intensivo
- ideale per uffici, supermercati, ospedali e per gli ambienti collettivi in genere
- può essere installato su porte già esistenti
- facile da installare senza modificare il serramento
- installazione con braccio "a spingere" o "a tirare"
- inversione del movimento in caso di ostacolo
- wind stop: impedisce il movimento della porta esterna (forte vento) o interna (corrente d'aria)
- auto memorizzazione della corsa mediante encoder ottico

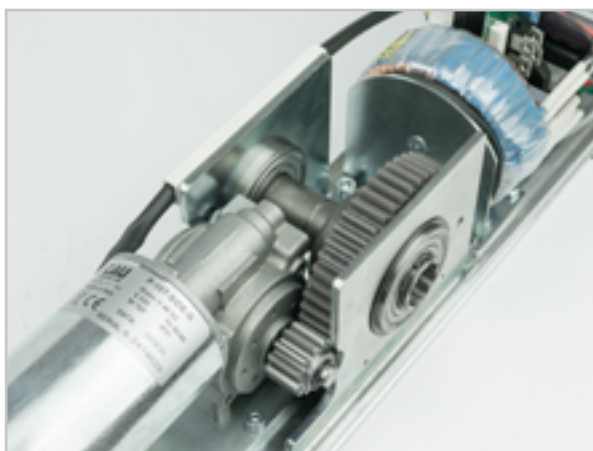

MOTORE

Motore con trasmissione a ingranaggi, che garantiscono la massima affidabilità e silenziosità nel tempo. E' dotato di encoder 100 impulsi/giro per garantire la sicurezza in caso di rilevamento ostacolo.

Caratteristiche tecniche

P-10T-SIDE-G

Massima larghezza ante	1100 mm
Peso massimo anta	110 Kg
Dimensioni max automazione	546 x 105.2 x 121 mm
Peso automazione	8,5 / 9 Kg
Separazione dalla rete	Interruttore principale nell'automazione
Alimentazione	230 V AC (50 - 60 Hz)
Potenza assorbita	140 W
Alimentazione motore	48 V DC
Alimentazione accessori esterni	24 V DC
Velocità di apertura	4 ÷ 12 s
Velocità di chiusura	5 ÷ 15 s
Apertura massima	105°
Tempo di apertura regolabile	1 ÷ 30 s
Incremento tempo apertura automatico	Si (con display opzionale)
Temperatura di esercizio	-20°C ÷ +55°C
Grado di protezione IP	IP 31
Ciclo di lavoro	Utilizzo continuo 100%
Numero di manovre	Test di 1.000.000 manovre
Safety test	Si (con display opzionale)
Tipologia di lavoro	Residenziale - Pubblico - Industriale
Centrale di comando	DC18

DISEGNI TECNICI

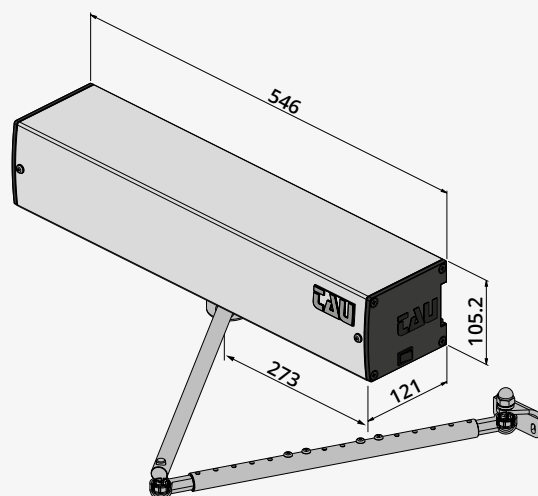

AUTOMATISMO T-SIDE-L

DC
MOTOR

Peso max. anta:
250 kg

Apertura in
4-12 s



P-10T-SIDE-L

Automatismo per porta a un'anta battente max 250 Kg, apertura a motore, chiusura a motore. Larghezza massima dell'anta 1500 mm.

P-10T-SIDE-LS

Automatismo per porta a un'anta battente max 250 Kg, apertura a motore, chiusura a molle controllata con il supporto del motore, wind stop. Larghezza massima dell'anta 1500 mm.



**Accessori per serie
T-SIDEL**
Pag. 170

CARATTERISTICHE:

- uso commerciale/uffici ad intenso traffico
- apertura max 105°
- peso max dell'anta 250 Kg
- larghezza max dell'anta 1500 mm
- quadro elettrico incorporato
- installazione a una o due ante battenti
- conforme alla normativa EN 16005

VANTAGGI:

- uso intensivo
- ideale per uffici, supermercati, ospedali e per gli ambienti collettivi in genere
- può essere installato su porte già esistenti
- facile da installare senza modificare il serramento
- installazione con braccio "a spingere" o "a tirare"
- inversione del movimento in caso di ostacolo
- wind stop: impedisce il movimento della porta esterna (forte vento) o interna (corrente d'aria)
- auto memorizzazione della corsa mediante encoder ottico



MOTORE

Motore con doppia riduzione a cinghia per avere una maggiore potenza, si presenta compatto ed estremamente silenzioso. È dotato di encoder 100 impulsi/giro per garantire la massima sicurezza in caso di rilevamento ostacolo.

Caratteristiche tecniche

T-SIDE-L / T-SIDE-LS

Massima larghezza ante	1500 mm
Peso massimo anta	250 Kg
Dimensioni max automazione	546 x 105.2 x 121 mm
Peso automazione	9,5 / 10 Kg
Separazione dalla rete	Interruttore principale nell'automazione
Alimentazione	230 V AC (50 - 60 Hz)
Potenza assorbita	140 W
Alimentazione motore	48 V DC
Alimentazione accessori esterni	24 V DC
Velocità di apertura	4 ÷ 12 s
Velocità di chiusura	5 ÷ 15 s
Apertura massima	105°
Tempo di apertura regolabile	1 ÷ 30 s
Incremento tempo apertura automatico	Si (con display opzionale)
Temperatura di esercizio	-20°C ÷ +55°C
Grado di protezione IP	IP31
Ciclo di lavoro	Utilizzo continuo 100%
Numero di manovre	Test di 1.000.000 manovre
Safety test	Si (con display opzionale)
Tipologia di lavoro	Residenziale - Pubblico - Industriale
Centrale di comando	DC18

DISEGNI TECNICI

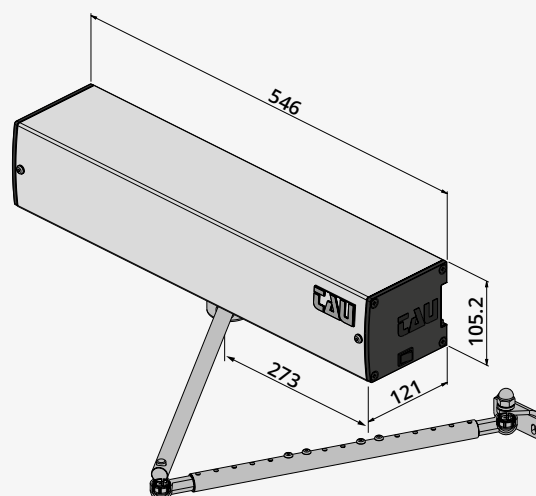

ACCESSORI

BRACCIO A SLITTA A TIRARE/SPINGERE



P-10T-SIDEBST
Braccio a slitta a tirare/spingere

Lunghezza anta (mm)	Braccio a slitta a TIRARE		Braccio a slitta a SPINGERE	
	Peso Max. (kg) P-10T-SIDE	Peso Max. (kg) P-10T-SIDEL	Peso Max. (kg) P-10T-SIDE	Peso Max. (kg) P-10T-SIDEL
700	110	250	90	190
750	110	250	90	190
800	110	250	90	190
850	110	240	90	185
900	110	230	90	180
1000	100	210	87	165
1100	95	195	85	150
1200	-	165	-	140
1300	-	140	-	125
1400	-	120	-	115
1500	-	100	-	100

Braccio A TIRARE

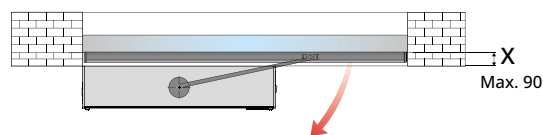

	X
10T-SIDEBST	0 - 90

Braccio A SPINGERE



	X
10T-SIDEBST	0 - 100

BRACCIO A GOMITO A TIRARE



P-10T-SIDEBSG150
Braccio a gomito l = 150 mm

P-10T-SIDEBSG250
Braccio a gomito l = 250 mm

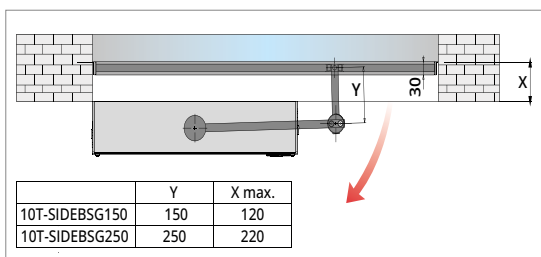

	Y	X max.
10T-SIDEBSG150	150	120
10T-SIDEBSG250	250	220

Lunghezza anta (mm)	Braccio a gomito a TIRARE	
	Peso Max. (kg) - P-10T-SIDE	Peso Max. (kg) - P-10T-SIDEL
700	110	250
750	110	250
800	110	250
850	110	240
900	110	230
1000	100	210
1100	95	195
1200	-	165
1300	-	140
1400	-	120
1500	-	100

BRACCIO ARTICOLATO A SPINGERE



P-10T-SIDEBSS
Braccio articolato a spingere

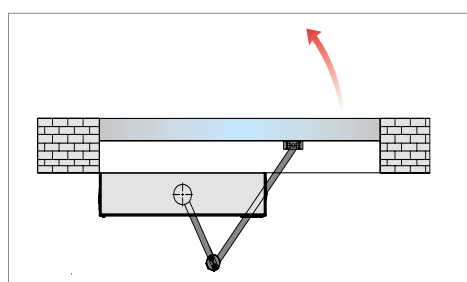

Lunghezza anta (mm)	Braccio articolato a SPINGERE	
	Peso Max. (kg) - P-10T-SIDE	Peso Max. (kg) - P-10T-SIDEL
700	110	250
750	110	250
800	110	250
850	110	240
900	110	230
1000	110	210
1100	100	195
1200	-	165
1300	-	140
1400	-	120
1500	-	100

BRACCIO A SLITTA RIBASSATO A TIRARE



P-10T-SIDEBSTR

Braccio a slitta ribassato a tirare

NEW

Lunghezza anta (mm)	Braccio a slitta a TIRARE	
	Peso Max. (kg) P-10T-SIDE	Peso Max. (kg) P-10T-SIDEL
700	110	250
750	110	250
800	110	250
850	110	240
900	110	230
1000	100	210

Lunghezza anta (mm)	Braccio a slitta a TIRARE	
	Peso Max. (kg) P-10T-SIDE	Peso Max. (kg) P-10T-SIDEL
1100	95	195
1200	-	165
1300	-	140
1400	-	120
1500	-	100

ACCESSORI



S-10DOORSS340

Sensore di sicurezza per rilevazione ostacoli lunghezza 340 mm

S-10DOORSS1023T

Sensore di sicurezza per rilevazione ostacoli lunghezza 1023 mm



S-10LINEKIT2BRK

Carter centrale da 1 m per connessione Master/Slave con cavo



S-10DOORRAD

Radar infrarosso per attivazione e sicurezza. Campo largo/stretto



S-10DOORRAD2

Radar infrarosso per attivazione (fino a 2,5 m) e sicurezza con copertura della zona di movimento della porta automatica conforme EN16005



S-10DOORRADMU

Radar unidirezionale a microonde per portata 4 m



S-10DOORADM

Radar a microonde, portata 4 m



S-10T-SIDELFC

Selettore di funzioni a chiave



S-10DOORTL

Sensore di attivazione a microonde, igienico, "touchless", range 50-400mm, 3 diversi frontalini inclusi



S-10T-SIDESELF

Selettore di funzioni a chiave



S-10T-SIDETD

Tastiera digitale



P-10T-SIDE00440

Perno conico prolungato h= 54 mm



S-10DOORSAL

Salvadita per porte battenti



P-10T-SIDE00460

Perno conico prolungato h= 78 mm



P-10T-SIDE00470

Perno conico prolungato h=102 mm

AUTOMATISMO T-LINE

DC
MOTOR

Peso max:
1 anta: 150 kg
2 ante: 130+130 kg

Velocità di
apertura max.
70 cm/s



T-LINE è l'automazione TAU per porte pedonali scorrevoli, pensata per grandi flussi di passaggio con elevata velocità di apertura, ma anche per ambienti domestici, dove sono richiesti movimenti più dolci e controllati. Silenziosa e dal design semplice ed elegante T-LINE è facilmente coordinabile con diverse tipologie d'arredo.

La porta scorrevole T-LINE è semplice da installare e controllare grazie alle soluzioni intelligenti di auto-supporto traversa e carter di copertura.

Ogni sistema di automazione deve essere completato con dispositivi di comando, controllo e sicurezza conformi alle normative vigenti.



**Accessori per serie
T-LINE**
Pag. 180

CARATTERISTICHE:

- uso commerciale/edifici pubblici
- sistema antipanico a batteria opzionale
- peso max dell'anta singola 150 kg, peso max anta doppia 130+130 kg
- larghezza max del vano passaggio 3100 mm
- conforme alla normativa EN 16005

VANTAGGI:

- uso intensivo
- ideale per uffici, supermercati, ospedali e per gli ambienti collettivi in genere
- regolazione dell'anta di ben 20 mm in altezza e di 36 mm in profondità
- rilevazione ostacoli e sicurezza antischiacciamento
- apertura carter agevolata

TIPOLOGIE DI APERTURA



ANTA DOPPIA (vista dall'interno)

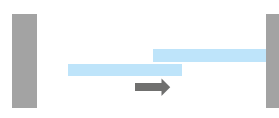

ANTA SINGOLA
apertura verso destra (vista dall'interno)



ANTA SINGOLA
apertura verso sinistra (vista dall'interno)

Caratteristiche tecniche	T-LINE 1 ANTA	T-LINE 2 ANTE
Larghezza vano passaggio	700 ÷ 3200 mm	900 ÷ 3200 mm
Peso massimo anta	150 kg	130 Kg +130 kg
Dimensioni max automazione	160 x 120 x lunghezza max. 6500 mm	
Alimentazione	230 V AC (50 - 60 Hz)	
Potenza assorbita	140 W	
Forza di apertura e chiusura regolabile	150 N	
Alimentazione motore	48 V DC	
Alimentazione accessori esterni	12 / 24 V DC	
Velocità di apertura	80 cm/s max per anta	
Velocità di chiusura	80 cm/s max per anta	
Tempo di apertura regolabile	0 ÷ 32 s	
Incremento tempo apertura automatico	Si	
Apertura ridotta invernale	standard 75% corsa utile	
Temperatura di esercizio	-20°C ÷ +55°C	
Grado di protezione IP	IP 22	
Ciclo di lavoro	Utilizzo continuo 100%	
Numero di manovre	Test di 1.000.000 manovre	
Safety test	Possibilità di selezionare la funzione di test per i sensori come da EN 16005	
Sistema interblocco	Possibilità di poter far funzionare due porte TAU interbloccate fra di loro	
Comandi separati di apertura/chiusura	Si	
Tipologia di lavoro	Residenziale - Pubblico - Industriale	
Centrale di comando	DC20	

COMPOSIZIONE DELLA PORTA AUTOMATICA T-LINE



SBLOCCO A MANIGLIA LATERALE (optional)

È possibile sbloccare manualmente l'automazione tramite la semplice ed intuitiva maniglia laterale collocata a destra della trave in alluminio.



MISURE COMPATTE

Gli ingombri ridotti, solo 120 mm di altezza e 157,5 mm di profondità, ne consentono una facile collocazione in ogni ambiente.

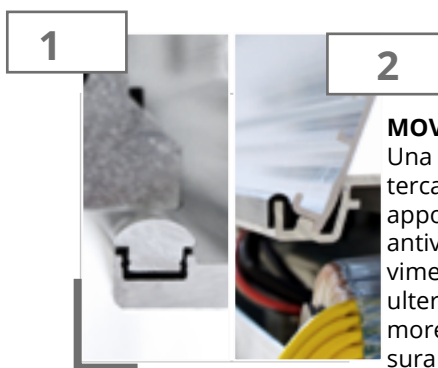

MOVIMENTO SILENZIOSO

Una guida di scorrimento (intercambiabile all'usura) che appoggia su una guarnizione antivibrante garantisce un movimento fluido e silenzioso. Un'ulteriore guarnizione anti-rumore, è stata inserita nella chiusura tra la trave e il coperchio per ridurre al minimo gli effetti delle vibrazioni.



1

GUIDA DI SCORRIMENTO

2

GUARNIZIONE ANTI-RUMORE

3

CARRELLI ANTI-DERAGLIAMENTO

4

TRAVE IN ALLUMINIO

3

CARRELLI ANTI-DERAGLIAMENTO

5

ELETTROBLOCCO DI SICUREZZA

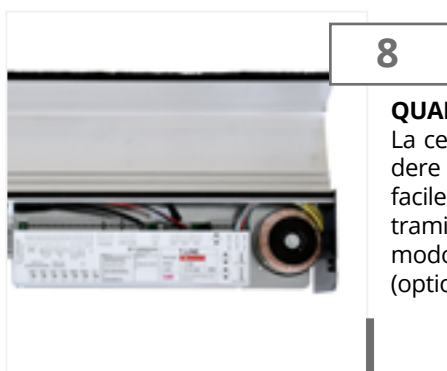

8

QUADRO DI COMANDO

La centrale di comando è pensata per rispondere a tutte le esigenze di funzionamento. Di facile programmazione, può essere regolata tramite intuitivi trimmer e dipswitch oppure in modo digitale tramite il display della tastiera (optional). Conforme alla normativa EN-16005.

CARRELLI ANTI-DERAGLIAMENTO

I robusti carrelli con doppia ruota di sostegno e con una terza anti-deragliamento sono progettati per sostenere ante con un peso max di 150 Kg.

3



INSTALLAZIONE FACILE E VELOCE

Grazie alla pratica dima di ancoraggio in alluminio, il profilo può essere fissato in modo semplice e veloce anche da un singolo operatore.

4



3

CARRELLI ANTI-DERAGLIAMENTO

6

COPERCHIO TRAVE IN ALLUMINIO

7

MOTORIDUTTORE CON ENCODER

8

QUADRO DI COMANDO

9

SBLOCCO A MANIGLIA LATERALE

5

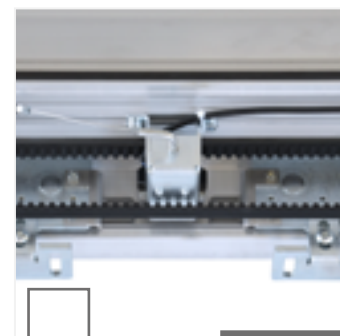

ELETTROBLOCCO DI SICUREZZA

Intuitivo e semplice da azionare in caso di apertura manuale di emergenza tramite la leva centrale o laterale. L'elettroblocco (optional) garantisce il blocco della porta in chiusura.

TUTTO SOTTO CONTROLLO

L'azionamento della porta è garantito da un robusto motoriduttore in corrente continua equipaggiato con encoder ottico che ne consente il completo controllo.

7

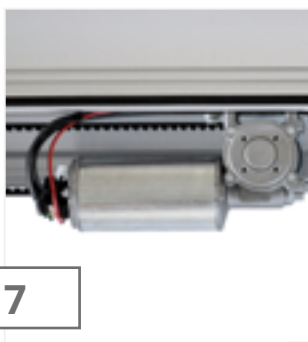

6

PRATICITÀ

Il coperchio del profilo in alluminio si apre con un semplice gesto e può rimanere alzato per agevolare la manutenzione dell'automazione.



AUTOMATISMI ASSEMBLATI A MISURA

L'automazione a 1 o 2 ante comprende: i profili in alluminio anodizzato della trave, coperchio in alluminio anodizzato, i tappi laterali, la parte meccanica completa di motore, cinghia e carrelli di aggancio alle ante intelaiate e il quadro di comando.

I profili trave e coperchio possono essere tagliati alla lunghezza richiesta considerando il prezzo dell'automazione quello rientrante nella lunghezza massima del profilo sottodescritto.

AUTOMATISMO AD 1 ANTA SCORREVOLE MAX 150 KG

Rif.	Vano passaggio	Taglio trave*	Portata
P-10T-LINE1.195	900 mm	1950 mm	1 x 150 kg
P-10T-LINE1.215	1000 mm	2150 mm	1 x 150 kg
P-10T-LINE1.235	1100 mm	2350 mm	1 x 150 kg
P-10T-LINE1.255	1200 mm	2550 mm	1 x 150 kg
P-10T-LINE1.275	1300 mm	2750 mm	1 x 150 kg
P-10T-LINE1.295	1400 mm	2950 mm	1 x 150 kg
P-10T-LINE1.315	1500 mm	3150 mm	1 x 150 kg
P-10T-LINE1.335	1600 mm	3350 mm	1 x 150 kg
P-10T-LINE1.355	1700 mm	3550 mm	1 x 150 kg
P-10T-LINE1.375	1800 mm	3750 mm	1 x 150 kg
P-10T-LINE1.395	1900 mm	3950 mm	1 x 150 kg
P-10T-LINE1.415	2000 mm	4150 mm	1 x 150 kg
P-10T-LINE1.435	2100 mm	4350 mm	1 x 150 kg
P-10T-LINE1.455	2200 mm	4550 mm	1 x 150 kg
P-10T-LINE1.475	2300 mm	4750 mm	1 x 150 kg
P-10T-LINE1.495	2400 mm	4950 mm	1 x 150 kg
P-10T-LINE1.515	2500 mm	5150 mm	1 x 150 kg
P-10T-LINE1.535	2600 mm	5350 mm	1 x 150 kg
P-10T-LINE1.555	2700 mm	5550 mm	1 x 150 kg
P-10T-LINE1.575	2800 mm	5750 mm	1 x 150 kg
P-10T-LINE1.595	2900 mm	5950 mm	1 x 150 kg
P-10T-LINE1.615	3000 mm	6150 mm	1 x 150 kg
P-10T-LINE1.635	3100 mm	6350 mm	1 x 150 kg

* la misura del taglio trave comprende i 3+3 cm dei tappi laterali

AUTOMATISMO A 2 ANTE SCORREVOLI MAX 130+130 KG

Rif.	Vano passaggio	Taglio trave*	Portata
P-10T-LINE2.215	1000 mm	2150 mm	2 x 130 kg
P-10T-LINE2.235	1100 mm	2350 mm	2 x 130 kg
P-10T-LINE2.255	1200 mm	2550 mm	2 x 130 kg
P-10T-LINE2.275	1300 mm	2750 mm	2 x 130 kg
P-10T-LINE2.295	1400 mm	2950 mm	2 x 130 kg
P-10T-LINE2.315	1500 mm	3150 mm	2 x 130 kg
P-10T-LINE2.335	1600 mm	3350 mm	2 x 130 kg
P-10T-LINE2.355	1700 mm	3550 mm	2 x 130 kg
P-10T-LINE2.375	1800 mm	3750 mm	2 x 130 kg
P-10T-LINE2.395	1900 mm	3950 mm	2 x 130 kg
P-10T-LINE2.415	2000 mm	4150 mm	2 x 130 kg
P-10T-LINE2.435	2100 mm	4350 mm	2 x 130 kg
P-10T-LINE2.455	2200 mm	4550 mm	2 x 130 kg
P-10T-LINE2.475	2300 mm	4750 mm	2 x 130 kg
P-10T-LINE2.495	2400 mm	4950 mm	2 x 130 kg
P-10T-LINE2.515	2500 mm	5150 mm	2 x 130 kg
P-10T-LINE2.535	2600 mm	5350 mm	2 x 130 kg
P-10T-LINE2.555	2700 mm	5550 mm	2 x 130 kg
P-10T-LINE2.575	2800 mm	5750 mm	2 x 130 kg
P-10T-LINE2.595	2900 mm	5950 mm	2 x 130 kg
P-10T-LINE2.615	3000 mm	6150 mm	2 x 130 kg
P-10T-LINE2.635	3100 mm	6350 mm	2 x 130 kg

* la misura del taglio trave comprende i 3+3 cm dei tappi laterali

KIT PER ASSEMBLAGGIO T-LINE

CARATTERISTICHE:

Vengono acquistati tutti i componenti necessari per l'assemblaggio della porta (traversa, copertura, etc.) ed il taglio più il montaggio sono eseguiti dal cliente. Questa soluzione è ideale per quei clienti che hanno una struttura adatta e che acquistano diverse porte all'anno.

VANTAGGI:

- Risparmio sul costo di acquisto delle automazioni
- L'alluminio è ordinato una o due volte all'anno riducendo i costi di trasporto
- Tagliando l'alluminio potete ottimizzare gli scarti
- Gestione interna delle scorte con la garanzia di poter garantire ai vostri clienti una "pronta consegna"



P-TLINEKIT1.150

Kit per assemblare una porta scorrevole serie T-LINE ad un'anta (max. 150 kg)

P-TLINEKIT2.130

Kit per assemblare una porta scorrevole serie T-LINE a due ante (max. 130 + 130 kg)

È possibile richiedere i profili della trave e del carter in alluminio anodizzati (colore alluminio naturale). Vanno richiesti prima dell'ordine e comportano una maggiorazione del 20% sul prezzo di listino.

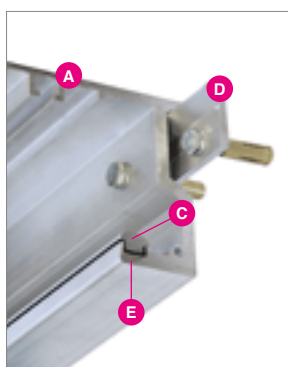
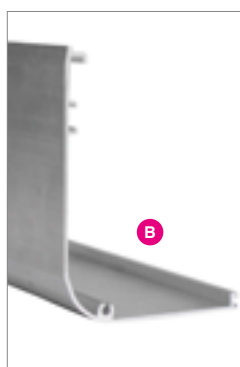

A) S-10T-LINETRA65

Trave in alluminio grezzo l = 6500 mm

B) S-10T-LINECAR65AN

Profilo carter anteriore in alluminio anodizzato T-Line l = 6500 mm

C) S-10T-LINEROT65

Profilo rotaia T-Line l = 6500 mm

D) S-10T-LINEANK65

Profilo ancoraggio T-Line l = 6500 mm

E) S-10T-LINEANR

Guarnizione antivibrante. Confezione da 200 m

F) M-0300000380

Trafilato in gomma. Confezione da 200 m

G) S-T-LINEGUM

Guarnizione in gomma da 38 mm

H) S-10DOORCING

Cinghia di trazione. Confezione da 50 m

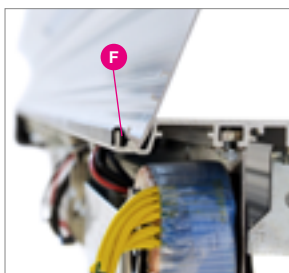



SISTEMA ANTIPANICO A SFONDAMENTO

Il sistema antipanico a sfondamento è la soluzione certificata ideale quando la porta automatica è anche l'unica via di fuga in caso di emergenza. Il sistema garantisce l'apertura a battente dell'anta verso l'esterno nel caso in cui questa venga spinta.

LEGENDA:

 = fotocellule di sicurezza
S-10DOORFOTOH1

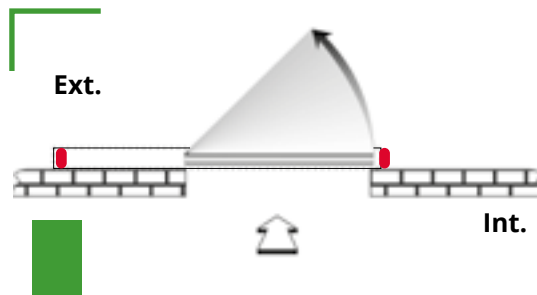

S-10DOORSF1M

Sistema a sfondamento per 1 anta mobile (specificare all'ordine se dx o sx) composto da: un kit antipanico anta mobile, un binario guida a pavimento $l=1400$, un adattatore antipanico $l=1300$.

N.B. : L'automazione è fissata all'esterno dell'edificio, quindi deve essere protetta dalle interperie.

Articoli aggiuntivi da ordinare:

S-10DOORFOTOH1 Coppia di fotocellule di sicurezza
S-10DOORSTF Coppia contenitore per fotocellule di sicurezza aggiuntive

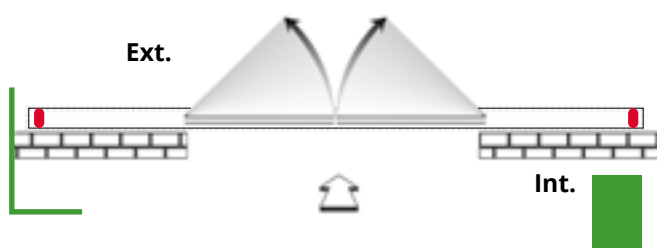

S-10DOORSF2M

Sistema a sfondamento per 2 ante mobili composto da: due kit antipanico anta mobile, due binari guida a pavimento $l=1400$, due adattatori antipanico $l=1300$.

N.B. : L'automazione è fissata all'esterno dell'edificio, quindi deve essere protetta dalle interperie.

Articoli aggiuntivi da ordinare:

S-10DOORFOTOH1 Coppia di fotocellule di sicurezza
S-10DOORSTF Coppia contenitore per fotocellule di sicurezza aggiuntive

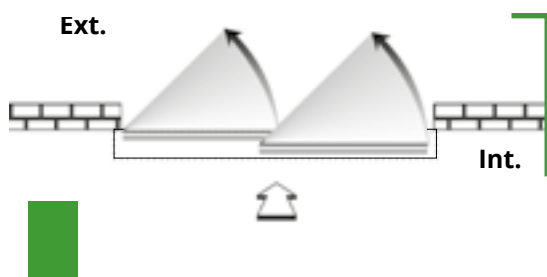

S-10DOORSF2MF

Sistema a sfondamento integrale per 1 anta mobile + 1 anta semifissa (specificare all'ordine se dx o sx) composto da: un kit antipanico anta mobile, un binario guida a pavimento $l=1400$, un adattatore superiore $l=1300$, un blocco a sfera anta semifissa e un contatto magnetico.

Articoli aggiuntivi da ordinare:

S-10DOORSQ2 N. 2 squadrette per impedire l'apertura dall'esterno
S-10DOORCRN2 N. 1 coppie di cerniere
S-10DOORGP Guaina passacavo per fotocellula
S-10DOORGPS Guaina passacavo a scomparsa per fotocellula

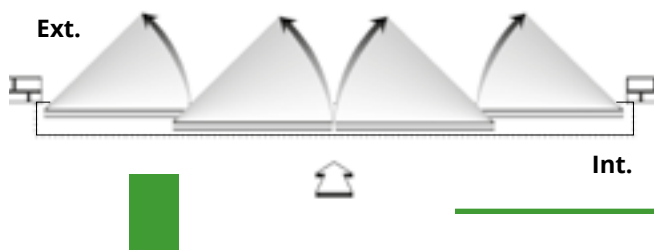

S-10DOORSF4MF

Sistema a sfondamento integrale per 2 ante mobili + 2 ante semifisse composto da: due kit antipanico anta mobile, due binari guida a pavimento $l=1400$, due adattatori antipanico $l=1300$, due blocchi a sfera anta semifissa e due contatti magnetici.

Articoli aggiuntivi da ordinare:

S-10DOORSQ4 N. 4 squadrette per impedire l'apertura dall'esterno
S-10DOORCRN4 N. 2 coppie di cerniere
S-10DOORGP2 Guaina passacavo per fotocellula (2 pz)
S-10DOORGPS2 Guaina passacavo a scomparsa per fotocellula (2 pz)

ACCESSORI

ACCESSORI



S-10DOORRAD2

Radar infrarosso per attivazione (fino a 2,5 m) e sicurezza con copertura della zona di movimento della porta automatica conforme EN16005



S-10DOORRAD4

Radar a microonde/infrarosso per attivazione (fino a 4 m) e sicurezza con copertura della zona di movimento della porta automatica conforme EN16005



S-10DOORRAD

Radar infrarosso per attivazione e sicurezza. Campo largo/stretto



S-10DOORADM

Radar a microonde, portata 4 m

S-10DOORRAD/STA

Radar infrarosso a campo stretto per sicurezze laterali conforme EN12978

S-10DOORRADMU

Radar unidirezionale a microonde per portata 4 m



S-10DOORFOTOH1

Coppia di fotocellule di sicurezza con centralina di comando



S-10DOORFOTOH2

Coppia di fotocellule di sicurezza supplementare



S-10T-LINESELF

Selettore di funzioni a chiave



S-10T-LINESELF

Selettore di funzioni



S-10DOORTL

Sensore di attivazione a microonde, igienico, "touchless", range 50-400 mm, 3 diversi frontalini inclusi



S-10T-LINETD

Tastiera digitale



P-10T-LINEANT10

Kit reggi anta intelaiate lunghezza 1 m



S-10T-LINECRIS10

Kit profilo reggiante per cristalli non intelaiati spessore 10 mm, l = 1 m

P-10T-LINEANT15

Kit reggi anta intelaiate lunghezza 1,5 m

S-10T-LINECRIS15

Kit profilo reggiante per cristalli non intelaiati spessore 10 mm, l = 1,5 m

P-10T-LINEANT20

Kit reggi anta intelaiate lunghezza 2 m

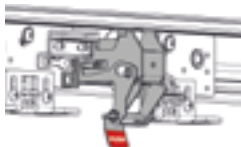

S-10T-LINEBLOCL

Blocco elettromeccanico ante con sblocco centrale. (È utilizzabile su porte automatiche con ante intelaiate aventi spessore massimo 50 mm)

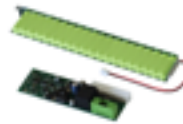

S-10T-LINEBATT

Kit batteria tampone



S-10T-LINEBLOCF2

Blocco elettromeccanico ante con sblocco a maniglia laterale



S-10T-LINEART

Kit articolazione apertura carter



S-10T-LINE1250

Pattino di scorrimento anta intelaiata. Compatibile con S-10T-LINEPROFI



S-10T-LINE1240

Pattino di scorrimento anta cristallo



S-T-LINEPROFI

Profilo inferiore per T-Line (barre da 2 m)



S-T-LINESPA

Guarnizione spazzola 4 m

DISEGNI TECNICI

Ingombro minimo per smontaggio carter

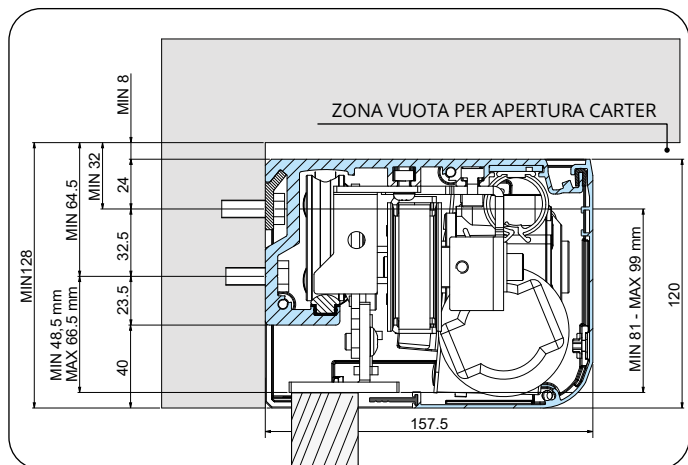

Ingombro minimo per apertura carter con Kit articolazione

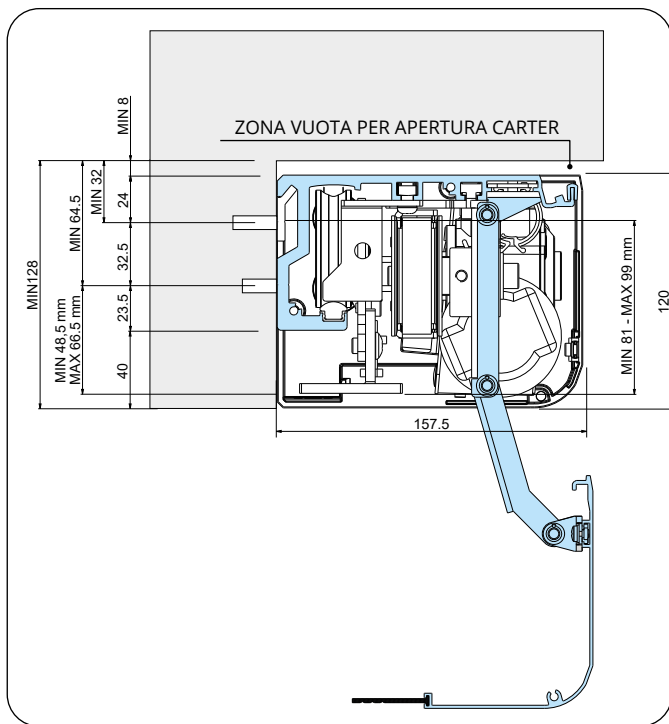

Ingombro minimo per apertura carter verso l'alto

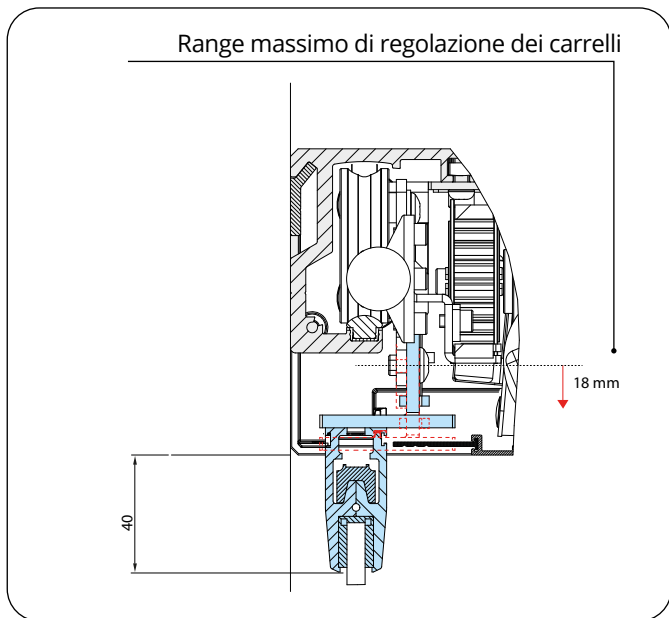
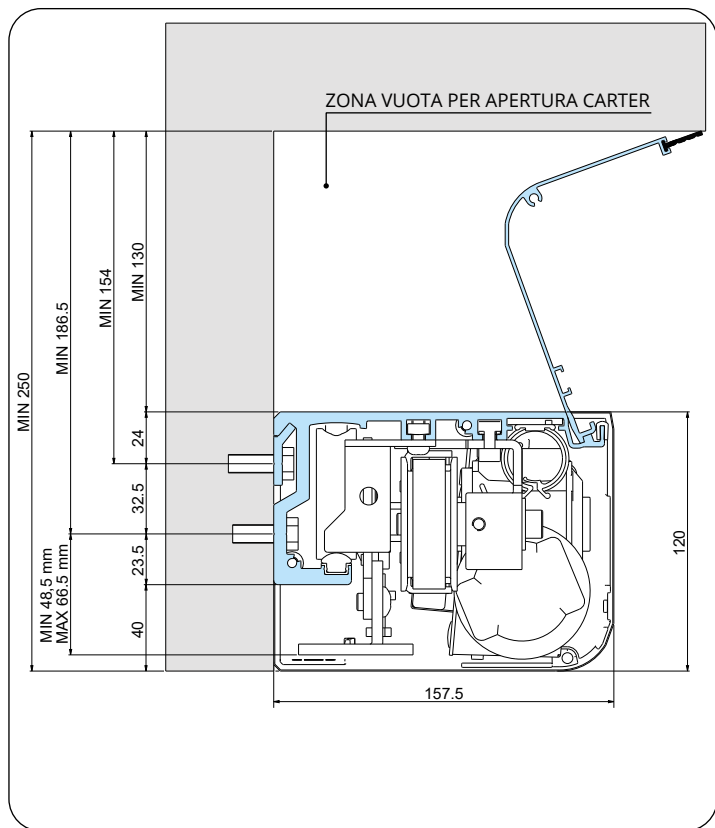

Manuali d'istruzioni



TLINEKIT



T-LINE



DC20

AUTOMATISMO T-WAY

2D 2S 4

DC
MOTOR

Peso max. anta:
1+1 ante: 130 kg/anta
2+2 ante: 65 kg/anta

Velocità di
apertura
70 cm/s per
anta



**Crea la tua porta
telescopica T-WAY!**

AUTOMAZIONE (P-10T-WAY2D / 2S / 4)

+

GRUPPO TRAVE (P-10T-WAYB20 / B30)

+

ACCESSORI

P-10T-WAY2D

Automazione per porta scorrevole telescopica 1+1 ante mobili (peso massimo 130 kg/anta) apertura verso destra esclusi carter e traversa.

P-10T-WAY2S

Automazione per porta scorrevole telescopica 1+1 ante mobili (peso massimo 130 kg/anta) apertura verso sinistra esclusi carter e traversa.

P-10T-WAY4

Automazione per porta scorrevole telescopica 2+2 ante mobili (peso massimo 65 kg/anta) apertura verso destra e sinistra esclusi carter e traversa.

P-10T-WAYB20

Gruppo trave (A) - coperchio (B) - cinghia (C) per telescopica T-WAY tagliate a misura fino a max 2 m di lunghezza. Vano passaggio: max 1300 mm.

P-10T-WAYB30

Gruppo trave (A) - coperchio (B) - cinghia (C) per telescopica T-WAY tagliate a misura fino a max 3 m di lunghezza. Vano passaggio: max 1950 mm.



**Accessori per serie
T-WAY**
Pag. 184

CARATTERISTICHE:

- uso commerciale/edifici pubblici
- sistema antipanico a batteria opzionale
- quadro elettrico incorporato
- installazione a due o a quattro ante scorrevoli
- conforme alla normativa EN 16005

VANTAGGI:

- studiata per spazi ristretti o per corridoi dove manca lo spazio laterale
- uso intensivo
- ideale per uffici, supermercati, ospedali, e per ambienti collettivi in genere
- rilevatore ostacoli e sistema antischiacciamento

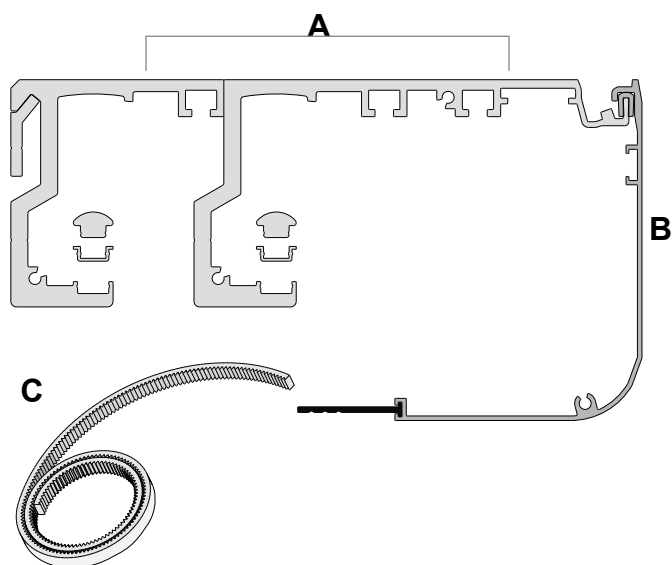

QUADRO DI COMANDO

La centrale di comando è pensata per rispondere a tutte le esigenze di funzionamento. Di facile programmazione, può essere regolata tramite intuitivi trimmer e dipswitch oppure in modo digitale tramite il display della tastiera (optional). Conforme alla normativa EN-16005.



TUTTO SOTTO CONTROLLO

L'azionamento della porta è garantito da un robusto motoriduttore in corrente continua equipaggiato con encoder ottico che ne consente il completo controllo.

Caratteristiche tecniche	T-WAY2D/T-WAY2S	T-WAY4
Larghezza vano passaggio	1300 mm oppure 1950 mm	
Peso max. anta	2 ante 130 kg/anta	4 ante 65 kg/anta
Dimensioni max automazione	222 x 120 x lunghezza max. 3000 mm	
Alimentazione	230 V AC (50 - 60 Hz)	
Potenza assorbita	120 W	
Forza di apertura e chiusura regolabile	150 N	
Alimentazione motore	48 V DC	
Alimentazione accessori esterni	12 / 24 V DC	
Velocità di apertura	70 cm/s max per anta	
Velocità di chiusura	60 cm/s max per anta	
Tempo di apertura regolabile	0 ÷ 32 s	
Incremento tempo apertura automatico	Si	
Apertura ridotta invernale	standard 75% corsa utile	
Temperatura di esercizio	-20°C ÷ +55°C	
Grado di protezione IP	IP 22	
Ciclo di lavoro	Utilizzo continuo 100%	
Numero di manovre	Test di 1.000.000 manovre	
Safety test	Possibilità di selezionare la funzione di test per i sensori come da EN 16005	
Sistema interblocco	Possibilità di poter far funzionare due porte TAU interbloccate fra di loro	
Comandi separati di apertura/chiusura	Si	
Centrale di comando	DC20	

DISEGNI TECNICI

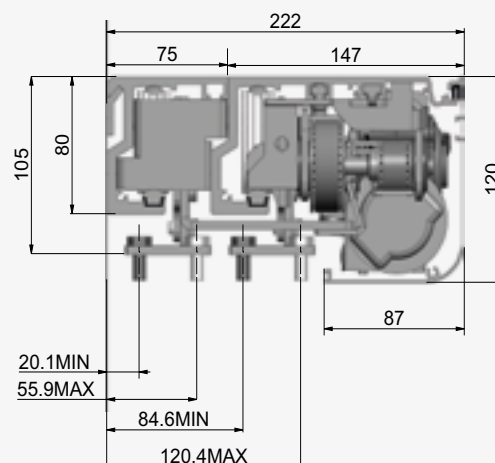

ACCESSORI

ACCESSORI



S-10DOORRAD2

Radar infrarosso per attivazione (fino a 2,5 m) e sicurezza con copertura della zona di movimento della porta automatica conforme EN16005



S-10DOORRAD4

Radar a microonde/infrarosso per attivazione (fino a 4 m) e sicurezza con copertura della zona di movimento della porta automatica conforme EN16005



S-10DOORADM

Radar a microonde, portata 4 m



S-10DOORRAD

Radar infrarosso per attivazione e sicurezza. Campo largo/stretto

S-10DOORADMU

Radar unidirezionale a microonde per portata 4 m

S-10DOORRAD/STA

Radar infrarosso a campo stretto per sicurezze laterali conforme EN12978



S-10DOORFOTOH1

Coppia di fotocellule di sicurezza con centralina di comando



S-10DOORFOTOH2

Coppia di fotocellule di sicurezza supplementare



S-10T-LINETD

Tastiera digitale



S-10T-LINESELF

Selettore di funzioni



P-10T-LINEANT10

Kit reggi anta intelaiate lunghezza 1 m



S-10DOORTL

Sensore di attivazione a microonde, igienico, "touchless", range 50-400 mm, 3 diversi frontalini inclusi

P-10T-LINEANT15

Kit reggi anta intelaiate lunghezza 1,5 m

P-10T-LINEANT20

Kit reggi anta intelaiate lunghezza 2 m

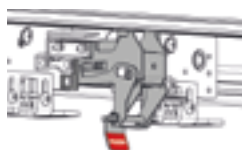

S-10T-LINEBLOCL

Blocco elettromeccanico ante con sblocco centrale. Utilizzabile solo con P-10T-WAY2D e P-10T-WAY2S



S-10T-LINECRIS10

Kit profilo reggianta per cristalli non intelaiati spessore 10 mm, l = 1 m



S-10T-LINEBLOCFW

Blocco elettromeccanico ante con sblocco a maniglia laterale. Utilizzabile solo con P-10T-WAY2D e P-10T-WAY2S

NEW

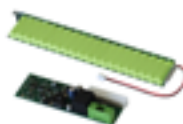

S-10T-LINEBATT

Kit batteria tampone

S-10T-LINE1250

Pattino di scorrimento anta intelaiata. Compatibile con S-10T-LINEPROFI



S-10T-LINE1240

Pattino di scorrimento anta cristallo

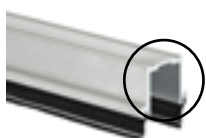

S-T-LINEPROFI

Profilo inferiore per T-Line (barre da 2 m)



S-T-LINESPA

Guarnizione spazzola 4 m



S-10T-LINE1710S
Piastra di fissaggio pattino sinistro anta mobile intelaiata per telescopica



S-10T-LINE1710D
Piastra di fissaggio pattino destro anta mobile intelaiata per telescopica

DISEGNI TECNICI

Ingombro minimo per smontaggio carter

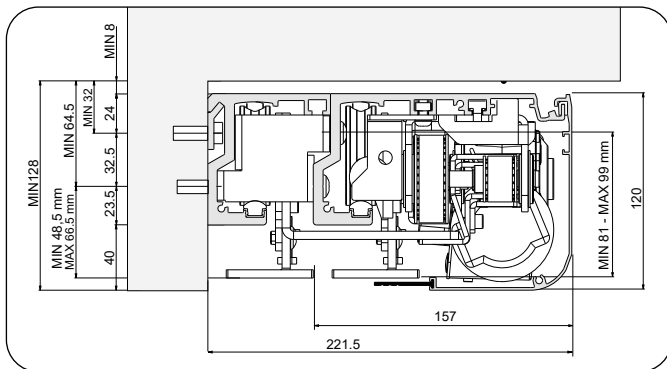

Ingombro minimo per apertura carter verso l'alto

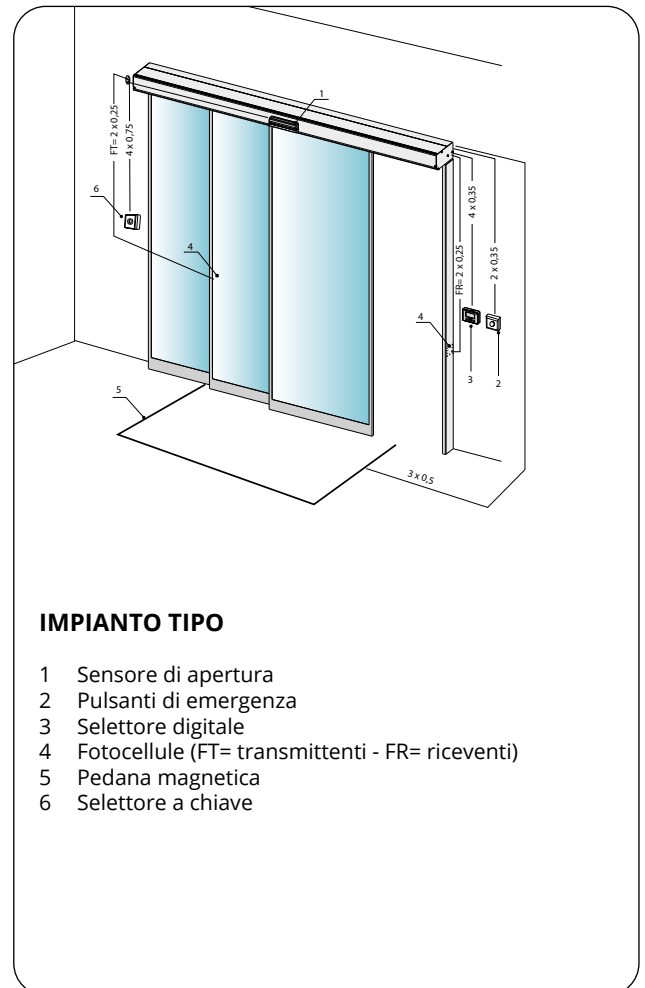
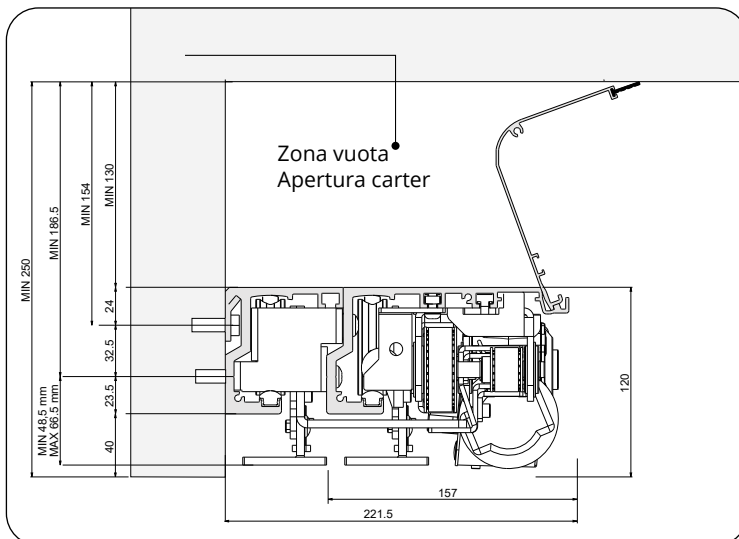

IMPIANTO TIPO

- 1 Sensore di apertura
- 2 Pulsanti di emergenza
- 3 Selettore digitale
- 4 Fococellule (FT= trasmettenti - FR= ricevanti)
- 5 Pedana magnetica
- 6 Selettore a chiave

Manuali d'istruzioni



T-WAY



DC20

BARRIERE AUTOMATICHE



Barriera automatica
LUXE-S

Pag. 190

Barriera automatica
LUXE-M

Pag. 200

Barriera automatica
LUXE

Pag. 208

Salvaparcheggio
PARK

Pag. 214



GUIDA ALLA SCELTA

Barriera automatica ad uso residenziale, industriale e collettivo



Fino a 3 m	Per aste rotonde	24 V DC (High Speed) Ciclo di lavoro 100% Uso continuativo Encoder ottico Compatibile con pannello fotovoltaico	Asta, molla e attacco asta esclusi	Armadietto verniciato	P-800LUXE-SR Pag. 190	
		230 V AC Ciclo di lavoro 120/ora	Asta, molla e attacco asta inclusi	Armadietto verniciato	P-800LUXE-SE Pag. 192	
Fino a 4 m	Per aste rotonde o ellittiche	18 V DC Ciclo di lavoro 100% Uso continuativo Encoder ottico Compatibile con pannello fotovoltaico	Asta, molla e attacco asta esclusi	Armadietto verniciato	P-800LUXE-S Pag. 194	
				Armadietto in acciaio Inox	P-800LUXE-SI Pag. 194	
Fino a 5 m	Per aste ellittiche	18 V DC Ciclo di lavoro 100% Uso continuativo Encoder ottico Compatibile con pannello fotovoltaico	Asta, molla e attacco asta esclusi	Armadietto verniciato	P-800LUXE-M Pag. 200	
				Armadietto in acciaio Inox	P-800LUXE-MI Pag. 200	
Fino a 6 m	Per aste telescopiche rotonde	18 V DC Ciclo di lavoro 100% Uso continuativo Encoder ottico Compatibile con pannello fotovoltaico	Asta, molla e attacco asta esclusi	Armadietto verniciato	P-800LUXE-M Pag. 200	
		230 V AC Ciclo di lavoro 120/ora	Attacco, molla e asta telescopica inclusa	Armadietto verniciato	P-800LUXE-ME Pag. 202	

Barriera automatica ad uso industriale e collettivo

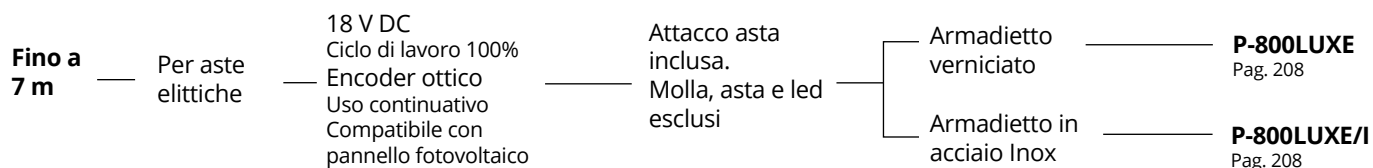

Salvaparcheggio ad uso residenziale, industriale e collettivo

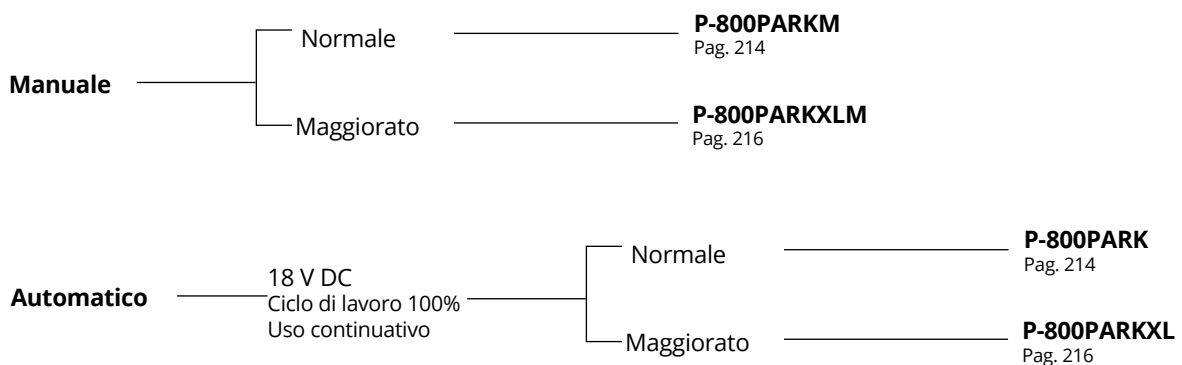

BARRIERA AUTOMATICA

LUXE-SR 

DC
MOTOR

Per aste
fino a 3 m

Apertura in
1,8 s



P-800LUXE-SR Dx/Sx

Barriera veloce a 24 V per aste rotonde max 3 m, armadietto verniciato, completa di quadro elettrico di comando con radio ricevente 433,92 MHz, rolling code e scheda caricabatteria.

Asta, molla, attacco asta e cordoni led esclusi.



Accessori per serie LUXE-S
Pag. 196



Altri accessori:
Telecomandi Pag. 238
Fotocellule Pag. 243
Lampeggianti Pag. 246

Asta, molla e attacco per asta sono accessori obbligatori da abbinare alla barriera, vedi pag. 196, 197, 198, 199

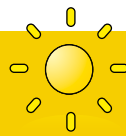

MADE IN ITALY

HIGH SPEED

Ready for a new challenge.



+18% DI VELOCITÀ

Percentuale calcolata rispetto la versione 230 Volt



SEMPRE OPERATIVI

Funziona anche in mancanza di tensione elettrica grazie alle batterie opzionali



NON ESSERE D'INTRALCIO

Libera la carreggiata velocemente

Tempo di apertura LUXE-SR = 1,8 s



Tempo di apertura LUXE-SE = 2,2 s



RISPARMIA TEMPO

DISEGNI TECNICI

Caratteristiche tecniche

LUXE-SR

Alimentazione	230 V AC (50-60 Hz)
Alimentazione motore	24 V DC
Assorbimento motore a vuoto	1 A
Potenza nominale	250 W
Tempo minimo di apertura 90°	1,8 s
Ciclo di lavoro	100 %
Temperatura di esercizio	-20° C ÷ +55° C
Grado di protezione IP	IP 54
Larghezza max. passaggio utile	2,7 m
Centrale di comando	K206MA
Test di durata	più di 1.000.000 di cicli

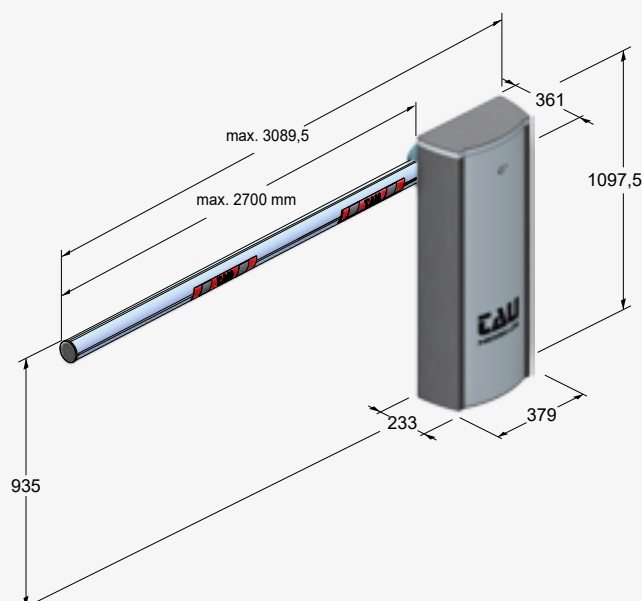

BARRIERA AUTOMATICA

LUXE-SE

230 V

Per aste
fino a 3 m

Apertura in
2,2 s



P-800LUXE-SE Dx/Sx

Kit barriera 230 V con **asta da 3 m, attacco e molla inclusi**, armadietto verniciato, completa di quadro elettrico di comando con radio ricevente 433,92 MHz, rolling code.



Accessori per serie LUXE-S
Pag. 196



Altri accessori:
Telecomandi Pag. 238
Fotocellule Pag. 243
Lampeggianti Pag. 246

CARATTERISTICHE:

- uso residenziale, industriale e collettivo
- tempo di apertura in 2,2 secondi
- armadietto in acciaio protetto da zincatura galvanica e verniciato a polveri epossidiche
- asta e molla comprese pre-bilanciate
- regolazione della corsa mediante finecorsa elettrici

VANTAGGI:

- uso intensivo
- apertura veloce con soft start e soft stop
- ideale per ingressi e parcheggi ad intenso traffico
- fotocellule e lampeggiante applicabili direttamente sul corpo barriera già predisposto
- scheda elettronica posizionata sul vano superiore per un accesso rapido e agevolato



PLUG & PLAY

La barriera viene pre-bilanciata con l'asta e la molla in dotazione e programmata nella corsa e nei rallentamenti pronta per essere messa in funzione.



AFFIDABILITÀ

Il motoriduttore 230 Volt e la meccanica utilizzata per movimentare l'asta sono realizzati con materie prime di altissima qualità (acciaio e bronzo).



ARMADIETTO ILLUMINATO (optional)

Lampeggiante a led, integrato nella parte superiore della barriera e abbinabile all'asta, per la segnalazione del movimento. Disponibile anche in versione semaforica (optional).



K101M

Centrale di comando a 230 V con ricevitore radio 433 MHz rolling code integrato. Predisposta per l'utilizzo della TauApp per le regolazioni e della Tau Open per il controllo da remoto con lo smartphone.

Caratteristiche tecniche

LUXE-SE

Alimentazione	230 V AC (50-60 Hz)
Alimentazione motore	230 V AC
Assorbimento motore a vuoto	1,2 A
Potenza nominale	180 W
Tempo minimo di apertura 90°	2,2 s
Ciclo di lavoro	120/ora
Temperatura di esercizio	-20° C ÷ +55° C
Grado di protezione IP	IP 54
Larghezza max. passaggio utile	2,7 m
Centrale di comando	K101M
Test di durata	più di 1.000.000 di cicli

DISEGNI TECNICI

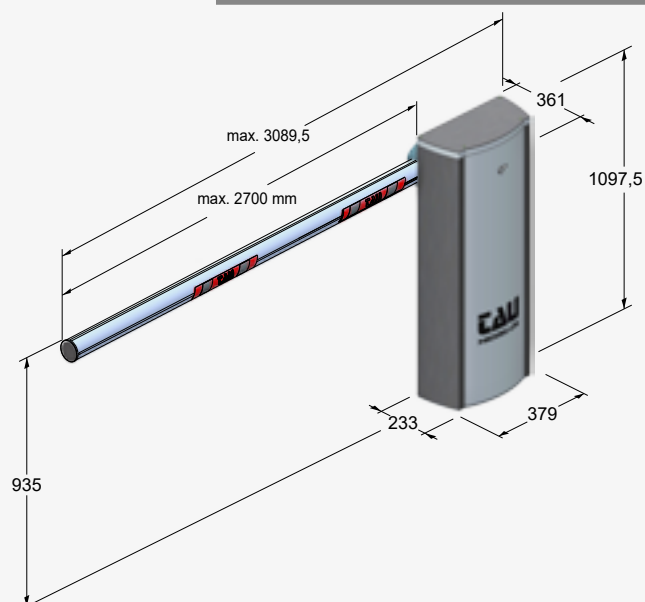

BARRIERA AUTOMATICA

LUXE-S

LUXE-SI

DC
MOTOR

Per aste
fino a 4 m

Apertura in
2,2 s



P-800LUXE-S Dx/Sx

Barriera con motore in C.C. per aste rotonde o ellittiche max 4 m, armadietto verniciato, completa di centrale di comando con radio ricevente 433,92 MHz, rolling code e scheda caricabatteria. Asta, molla, attacco asta e cordoni led esclusi.

P-800LUXE-SI Dx/Sx

Barriera con motore in C.C. per aste rotonde o ellittiche max 4 m, armadietto in acciaio Inox, completa di centrale di comando con radio ricevente 433,92 MHz, rolling code e scheda carica-batteria. Asta, molla, attacco asta e cordoni led esclusi.

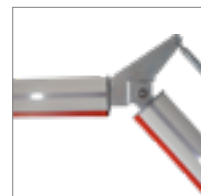

Accessori per serie LUXE-S
Pag. 196



Altri accessori:
Telecomandi Pag. 238
Fotocellule Pag. 243
Lampeggianti Pag. 246

Asta, molla e attacco per asta sono accessori obbligatori da abbinare alla barriera, vedi pag. 196, 197, 198, 199



MADE IN ITALY

CARATTERISTICHE:

- uso residenziale, industriale e collettivo
- tempo di apertura in 2,2 secondi
- armadietto in acciaio protetto da zincatura galvanica e verniciato a polveri epossidiche
- tecnologia encoder ottico

VANTAGGI:

- uso intensivo e continuo
- apertura e chiusura veloce con rampe di accelerazione/decelerazione programmabili
- ideale per ingressi e parcheggi ad intenso traffico
- funziona anche in mancanza di corrente grazie alla batteria opzionale
- fotocellule e lampeggiante applicabili direttamente sul corpo barriera già predisposto
- rispetta le normative EN 12453
- auto memorizzazione della corsa mediante encoder ottico
- scheda elettronica posizionata sul vano superiore per un accesso rapido e agevolato
- rilevazione ostacoli e sicurezza antischiacciamento



VELOCITÀ DI INSTALLAZIONE

L'armadietto può essere facilmente installato sul lato destro o sinistro spostando una sola vite



SBLOCCO MANUALE

Sblocco veloce e semplice anche per gli utenti meno esperti.



ARMADIETTO ILLUMINATO (optional)

Lampeggiante a led, integrato nella parte superiore della barriera e abbinabile all'asta, per la segnalazione del movimento. Disponibile anche in versione semaforica (optional).



INGRANAGGI

Una riduzione di ben sette ingranaggi, in acciaio al carbonio e bronzo alluminio, garantisce una coppia e resistenza assoluta.

Caratteristiche tecniche	LUXE-S / LUXE-SI
Alimentazione	230 V AC (50 - 60 Hz)
Alimentazione motore	18 V DC
Assorbimento motore a vuoto	1 A
Potenza nominale	250 W
Tempo minimo di apertura 90°	2,2 s
Ciclo di lavoro	100 %
Temperatura di esercizio	-20° C ÷ +55° C
Grado di protezione IP	IP 54
Larghezza max. passaggio utile	3,7 m
Centrale di comando	K206MA
Test di durata	più di 1.000.000 di cicli

DISEGNI TECNICI

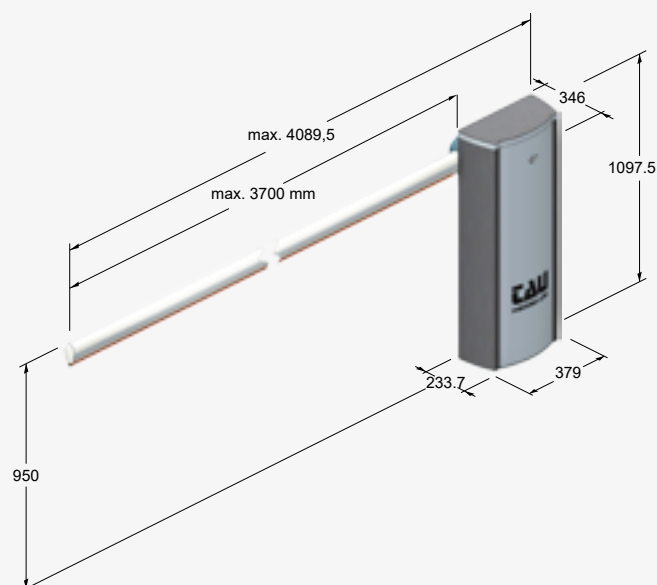

ACCESSORI LUXE-S

MOLLE



M-060MGREENL
Molla filo Ø 4,2 mm,
carico 50 kg Verde chiaro



M-060MGREEN
Molla filo Ø 5,2 mm, carico
90 kg Verde



M-060MBLUE
Molla filo Ø 6,2 mm,
carico 155 kg Blu



M-060MRED
Molla filo Ø 7 mm,
carico 185 kg Rossa



M-060MYELLOW
Molla filo Ø 9 mm,
carico 370 kg Gialla

POSIZIONE MOLLA

Disegno illustrativo per indicare il posizionamento della molla sul bilancere

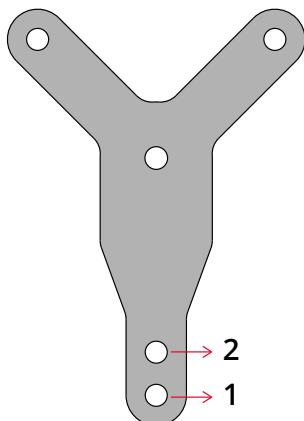

Molle per aste rotonde (P-800LUXE-S/P-800LUXE-SR/P-800LUXE-SE)

MOLLA	A)	M-060MGREENL (Ø 4,2 mm) Colore: Verde chiaro RAL 6019	B)	M-060MGREEN (Ø 5,2 mm) Colore: Verde RAL 6002
	C)	M-060MBLUE (Ø 6,2 mm) Colore: Blu RAL 5003	D)	M-060MRED (Ø 7 mm) Colore: Rosso RAL 3000

ASTA ED ACCESSORI	LUNGH. ASTA				
	2 m	2,5 m	3 m	3,5 m	4 m
P-800AFI4 (P-800LUXE-S) / P-800ABT1 (P-800LUXE-SE)	A ¹	A ¹	B ¹	-	-
P-800AFI4 (P-800LUXE-S) / P-800ABT1 (P-800LUXE-SE) + P-800AT	-	-	B ¹	C ¹	D ¹
P-800AFI4 + P-800FPT2	-	-	-	C ¹	C ¹

La fornitura standard della barriera monta la molla B (M-060MGREEN) adatta ad un'asta di lunghezza max. 3 m. Per lunghezze asta differenti ed il montaggio di eventuali accessori, è necessario richiedere la molla relativa (vedi tabella).

Per lunghezze asta uguali o superiori a 3 m è OBBLIGATORIO l'uso dell'appoggio asta a terra fisso o pensile.

¹ o ² = Corretto posizionamento della molla. Vedere disegno Illustrativo

Molle per aste ellittiche (P-800LUXE-S)

MOLLA	B)	M-060MGREEN (Ø 5,2 mm) Colore: Verde RAL 6002	D)	M-060MRED (Ø 7 mm) Colore: Rosso RAL 3000	E)	M-060MYELLOW (Ø 9 mm) Colore: Giallo RAL 1004
-------	----	--	----	--	----	--

ASTA ED ACCESSORI	LUNGH. ASTA				
	2 m	2,5 m	3 m	3,5 m	4 m
P-800AE	B ²	B ¹	-	-	-
P-800AE + P-800AT	-	-	D ²	D ¹	D ^{1*}
P-800AE + P-800FPL	-	B ¹	D ²	D ^{1*}	D ^{1*}
P-800AE + P-800AT + P-800LABTSE	D ²	D ¹	E ¹	E ¹	E ¹

* Occhio inferiore della molla nella posizione di massimo carico.

¹ o ² = Corretto posizionamento della molla. Vedere disegno Illustrativo

Per lunghezze asta differenti ed il montaggio di eventuali accessori, è necessario richiedere la molla relativa (vedi tabella).

Per lunghezze asta uguali o superiori a 3 m è OBBLIGATORIO l'uso dell'appoggio asta a terra fisso o pensile.

ATTENZIONE: OBBLIGATORIO MONTARE IL PROFILO IN GOMMA PROTETTIVO PER ASTA ELLITTICA (P-800PG4-P-800PG8).

ATTENZIONE: non è possibile montare la rastrelliera

ACCESSORI PER ASTA ROTONDA (P-800LUXE-S/P-800LUXE-SR/P-800LUXE-SE)



P-800ABT1

Asta telescopica Ø 75 mm (rotonda e ad inserimento) in alluminio anodizzato da 3 m con strisce rosse adesive catarinfrangenti



P-800AFI3

Asta rotonda Ø 70 mm in alluminio anodizzato da 3 m con strisce rosse adesive catarinfrangenti

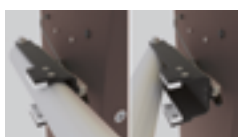

P-800SFA

Sistema a sfondamento per asta rotonda Ø 70

P-800AFI4

Asta rotonda Ø 70 in alluminio anodizzato da 4 m con strisce rosse adesive catarinfrangenti



P-800RBLO-L041

Attacco asta rotonda Ø 75 mm mod. 800ABT completo di copertura in plastica



P-800FPT2

Forcella appoggio pensile per asta tonda

P-800RBLO-L052

Attacco asta rotonda Ø 70 mm mod. 800AFI completo di copertura in plastica

ACCESSORI PER ASTA ELLITTICA (P-800LUXE-S)



P-800RBLO-L043

Attacco asta ellittica completo di copertura in plastica



P-800KSFA

Sistema a sfondamento per asta ellittica max 3 m. (Non utilizzabile in presenza di: P-800ATE/P-800ATR/P-800AT)
Da abbinare a P-800RBLO-L043



P-800LARG4 *

Cordone luminoso (led rosso e verde) per entrambi i lati dell'asta. Spezzone unico da 8 m. (Esclusa P-800LUXE-SE)



P-800AE2

Asta ellittica in alluminio verniciato bianco da 2 m. Led e profilo in gomma esclusi



P-800LA4

Cordone luminoso per entrambi i lati dell'asta. Spezzone unico da 8 m

P-800AE3

Asta ellittica in alluminio verniciato bianco da 3 m. Led e profilo in gomma esclusi

P-800AE4

Asta ellittica in alluminio verniciato bianco da 4 m. Led e profilo in gomma esclusi



P-800PG4

Profilo in gomma **obbligatorio** per asta ellittica, lunghezza del profilo 4 m



P-800LABTSE

Snodo per asta ellittica



P-800ATE

Forcella appoggio con elettromagnete



P-800FPL

Forcella appoggio pensile per asta ellittica.

* Funzionamento programmabile sulla centrale tramite T-WIFI + TauApp

ACCESSORI

ACCESSORI COMUNI



P-800ATR
Forcella appoggio a terra regolabile
altezza massima 955 mm



P-800AT
Forcella appoggio a terra fissa altezza 865 mm



P-800UL
Sblocco a chiave trilobata (da sostituire
allo sblocco esistente)



K-800CPLUXESM
Contropiastra da murare



P-900OPTIC
Coppia di fotocellule a raggi infrarossi
12/24 Volt da esterno, orientabili +/- 15°,
sincronizzate, max 20 m



P-900TOWERF
Colonnina in alluminio verniciato per
fotocellule a 1 foro h 49 cm (frontale
estraibile per passaggio cavi e montaggio
fotocellula orientabile in 3 posizioni)



P-900TOWERM
Colonnina laterale h 10 cm



P-300SA1
Rilevatore di massa magnetica



P-900T-COMM
Interfaccia per il collegamento di 2
quadri di comando in modalità master/
slave



P-800LL
Cordone luminoso (led) per armadio

P-800LLRG
Cordone luminoso (led rosso e verde) per
armadio. (Esclusa P-800LUXE-SE)



K-030KITKB20
Kit cavetti batteria (20 pz.) (P-800LUXE-
SE esclusa)



K-200BATT
Batteria 12 Volt 7,2 Ah con cavo (P-800LUXE-
SE esclusa)



P-300RPB
Radar a microonde con area di
rilevazione dei veicoli/persone. Adatto
per rilevare ostacoli o veicoli/persone in
avvicinamento.



P-250T-WIFI
Dispositivo per connessione Wi-Fi 2,4 GHz per
consentire da remoto, mediante la TauApp,
l'uso dello smartphone per programmare e
controllare le centrali di comando



P-250T-CONNECT
Dispositivo ethernet + Wi-Fi per
consentire da remoto, mediante
l'applicazione TauOpen 2.0, l'uso dello
smartphone per aprire/chiedere e
controllare lo stato del cancello



P-250SM126
Scheda di memoria per 126 codici radio

P-250SM254
Scheda di memoria per 254 codici radio

P-250SM1022
Scheda di memoria per 1022 codici radio

DISEGNI TECNICI

Lunghezza asta e vano passaggio

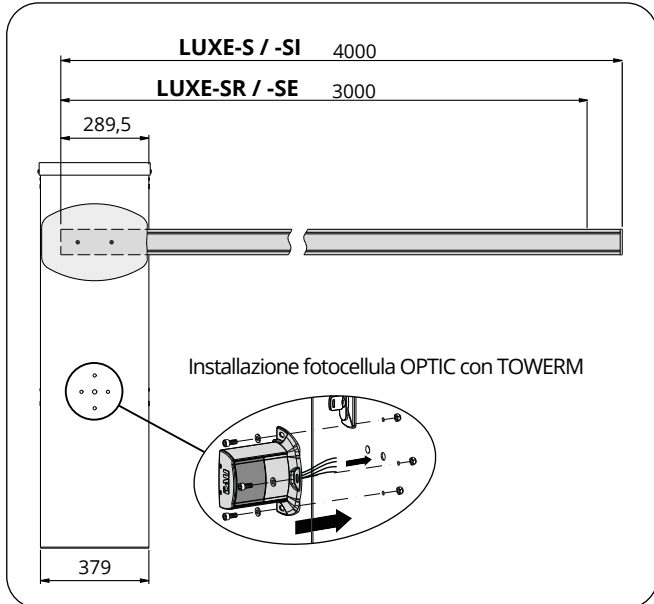

Sistema a sfondamento per asta rotonda P-800SFA

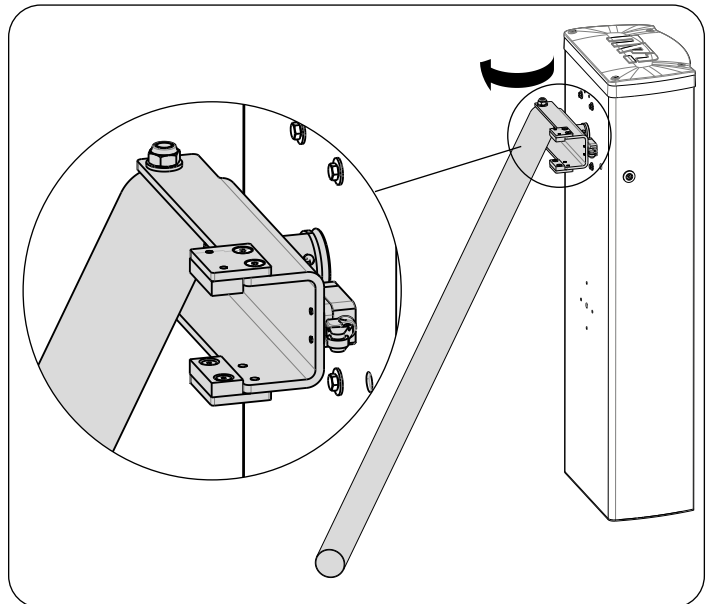

Sistema a sfondamento per asta ellittica/rotonda P-800KSFA

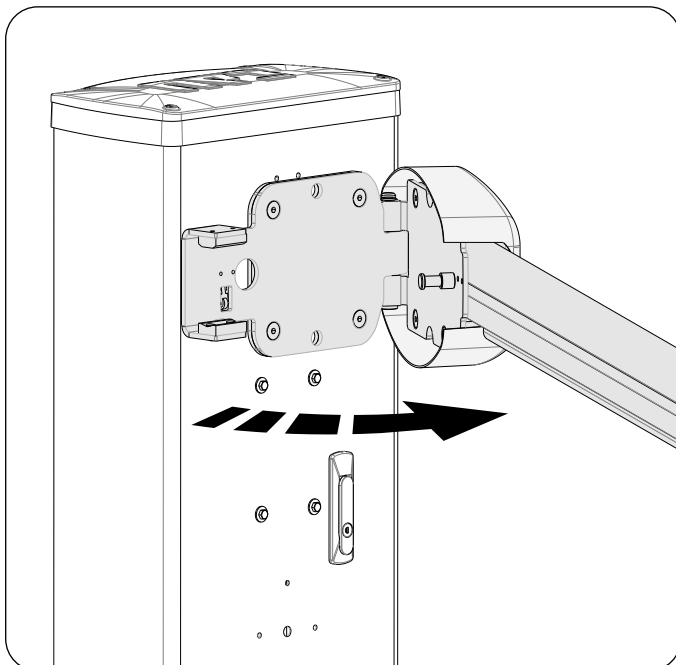

Snodo per asta ellittica

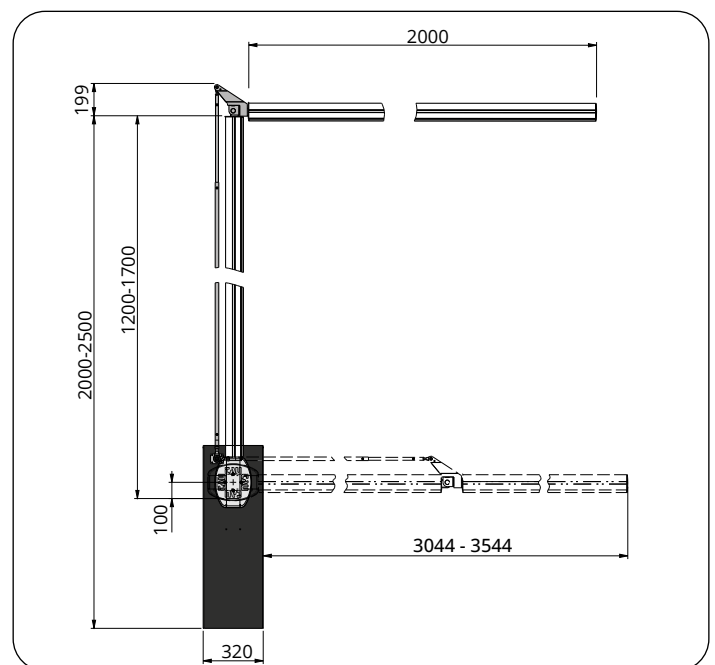

Manuali d'istruzioni



LUXE-S



K206MA



K101M

BARRIERA AUTOMATICA

LUXE-M

-M

-MI

DC
MOTOR

Per aste tonde
fino a 6 m
Per aste ellittiche
fino a 5 m

Apertura in
3,5 s



P-800LUXE-M Dx/Sx

Barriera con motore in C.C. per aste telescopiche tonde max 6 m o aste ellittiche max 5 m, armadietto verniciato, completa di centrale di comando con radio ricevente 433,92 MHz, rolling code e caricabatteria. Asta, molla, attacco asta e cordoni led esclusi.

P-800LUXE-MI Dx/Sx

Barriera con motore in C.C. per aste telescopiche tonde max 6 m o aste ellittiche max 5 m, armadietto in acciaio inox, completa di centrale di comando con radio ricevente 433,92 MHz, rolling code e caricabatteria. Asta, molla, attacco asta e cordoni led esclusi.

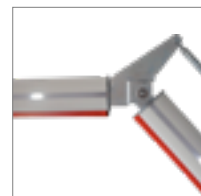

Accessori per serie LUXE-M
Pag. 204



Altri accessori:
Telecomandi Pag. 238
Fotocellule Pag. 243
Lampeggianti Pag. 246

Asta, molla e attacco per asta sono accessori obbligatori da abbinare alla barriera, vedi pag. 204,205,206,207



MADE IN ITALY

CARATTERISTICHE:

- uso residenziale, industriale e collettivo
- tempo di apertura 3,5 secondi
- armadietto in acciaio protetto da zincatura galvanica e verniciato a polveri epossidiche
- tecnologia encoder ottico

VANTAGGI:

- uso intensivo e continuo
- apertura e chiusura veloce con rampe di accelerazione/decelerazione programmabili
- ideale per ingressi e parcheggi ad intenso traffico
- fotocellule e lampeggiante applicabili direttamente sul corpo barriera già predisposto
- auto memorizzazione della corsa mediante encoder ottico
- funziona anche in mancanza di corrente grazie alla batteria opzionale
- rilevazione ostacoli e sicurezza antischiacciamento
- rispetta le normative EN 12453
- scheda elettronica posizionata sul vano superiore per un accesso rapido e agevolato



ELEVATE PRESTAZIONI

La robustezza, la forza e la silenziosità sono garantite dallo speciale gioco di leve meccaniche realizzato con nuovi snodi sferici esenti da manutenzione.



NO BLACK OUT

Barriera funzionante anche in mancanza di corrente elettrica grazie alla batteria opzionale. Scheda caricabatteria integrata nel quadro elettrico di comando.



SBLOCCO MANUALE

Sblocco veloce e semplice anche per gli utenti meno esperti.



ARMADIETTO ILLUMINATO (optional)

Lampeggiante a led, integrato nella parte superiore della barriera e abbinabile all'asta, per la segnalazione del movimento. Disponibile anche in versione semaforica (optional).

Caratteristiche tecniche	P-800LUXE-M
Alimentazione	230 V AC (50 - 60 Hz)
Alimentazione motore	18 V DC
Assorbimento motore a vuoto	1 A
Potenza nominale	250 W
Tempo minimo di apertura 90°	3,5 s
Ciclo di lavoro	100 %
Temperatura di esercizio	-20° C ÷ +55° C
Grado di protezione IP	IP 54
Larghezza max. passaggio utile (asta tonda)	5,70 m
Larghezza max. passaggio utile (asta ellittica)	4,70 m
Centrale di comando	K206MA
Test di durata	più di 1.000.000 di cicli

DISEGNI TECNICI

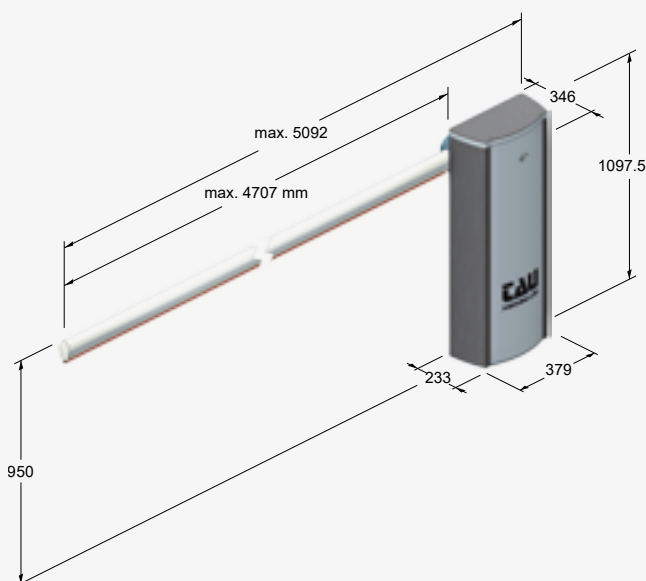

BARRIERA AUTOMATICA

LUXE-ME

230 V

Per aste
fino a 6 m

Apertura in
4,5 s



P-800LUXE-ME Dx/Sx

Kit barriera 230 V con **attacco asta, molla e asta telescopica rotonda da 6 m inclusa**, armadietto verniciato, completa di centrale di comando con radio ricevente 433,92 MHz, rolling code.



Accessori per serie LUXE-M
Pag. 204



Altri accessori:
Telecomandi Pag. 238
Fotocellule Pag. 243
Lampeggianti Pag. 246

CARATTERISTICHE:

- uso residenziale, industriale
- tempo minimo di apertura 4,5 secondi
- regolazione della corsa mediante fincorsa elettrici
- armadietto in acciaio protetto da zincatura galvanica e verniciato a polveri epossidiche
- asta e molla comprese pre-bilanciate

VANTAGGI:

- uso intensivo
- apertura veloce con soft start e soft stop
- ideale per ingressi e parcheggi
- rilevazione ostacoli e sicurezza antischiacciamento
- fotocellule e lampeggiante applicabili direttamente sul corpo barriera già predisposto
- scheda elettronica posizionata sul vano superiore per un accesso rapido e agevolato



ARMADIETTO ILLUMINATO (optional)

Lampeggiante a led, integrato nella parte superiore della barriera e abbinabile all'asta, per la segnalazione del movimento. Disponibile anche in versione semaforica (optional).



ELEVATE PRESTAZIONI

La robustezza, la forza e la silenziosità sono garantite dallo speciale gioco di leve meccaniche realizzato con nuovi snodi sferici esenti da manutenzione.



SBLOCCO MANUALE

Sblocco veloce e semplice anche per gli utenti meno esperti.



K101M

Centrale di comando a 230V con ricevitore radio 433 MHz rolling code integrato. Pre-disposta per l'utilizzo della TauApp per le regolazioni e della Tau Open 2.0 per il controllo da remoto con lo smartphone.

Caratteristiche tecniche	LUXE-ME
Alimentazione	230 V AC (50 - 60 Hz)
Alimentazione motore	230 V AC
Assorbimento motore a vuoto	1 A
Potenza nominale	180 W
Tempo minimo di apertura 90°	4,5 s
Ciclo di lavoro	120/ora
Temperatura di esercizio	-20° C ÷ +55° C
Grado di protezione IP	IP 54
Larghezza max. passaggio utile (asta tonda)	5,70 m
Centrale di comando	K101M
Test di durata	più di 1.000.000 di cicli

DISEGNI TECNICI

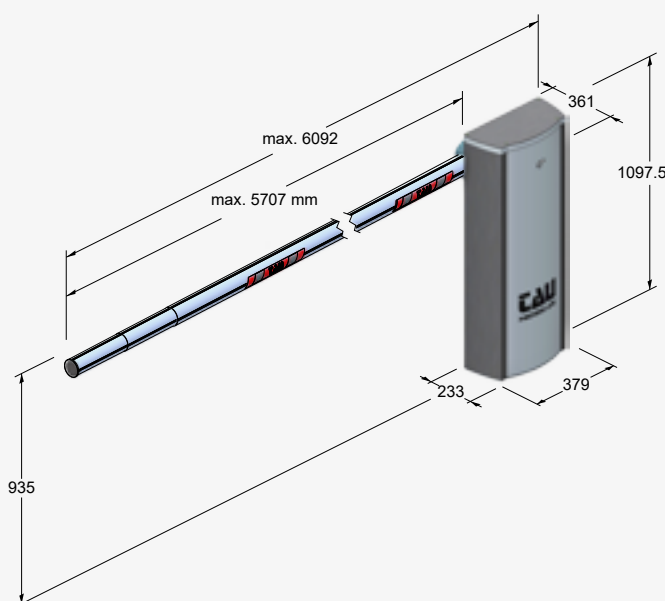

ACCESSORI LUXE-M

MOLLE



M-060MRED
Molla filo Ø 7 mm,
carico 185 kg Rossa



M-060MYELLOW
Molla filo Ø 9 mm,
carico 370 kg Gialla

Molle per aste rotonde (P-800LUXE-M / P-800LUXE-ME)

MOLLA	D)	M-060MRED (Ø 7 mm)		LUNGH. ASTA				
		Colore: Rosso RAL 3000		4 m	4,5 m	5 m	5,5 m	6 m
ASTA ED ACCESSORI PER P-800LUXE-M								
P-800ABT2 + P-800AT		D ³	D ²	D ²	D ²	D ¹		
P-800ABT2 + P-800FPT2		D ²	D ²	D ²	D ¹	D ¹		
ASTA ED ACCESSORI PER P-800LUXE-ME								
P-800ABT2 + P-800AT		D ³	D ²	D ²	D ²	D ¹		

Per lunghezze asta uguali o superiori a 5 m è **OBBLIGATORIO** l'uso dell'appoggio asta a terra fisso o pensile.

¹, ² o ³ = Corretto posizionamento della molla. Vedere disegno illustrativo

Molle per aste ellittiche (P-800LUXE-M / P-800LUXE-ME)

MOLLA	D)	M-060MRED (Ø 7 mm)		E)	M-060MYELLOW (Ø 9 mm)		LUNGH. ASTA			
		Colore: Rosso RAL 3000			Colore: Giallo RAL 1004		4 m	4,5 m	5 m	
ASTA ED ACCESSORI										
P-800AE + 800PG + P-800AT					D ³	D ²	D ¹			
P-800AE + 800PG + P-800FPL					D ³	D ¹	D ¹			
P-800RA + P-800AE + P-800GA2 + P-800PGA2					D ¹	-	-			
P-800RA + P-800AE + P-800GA2 + P-800PGA2 + P-800FPL					D ¹	-	-			
P-800AE + P-800AT + P-800LABTSE					D ¹	D ¹	D ¹			
P-800AE2 + P-800GI + P-800AE3 + P-800AT					-	-	D ¹			
P-800AE2 + P-800GI + P-800AE3 + P-800FPL					-	-	E ²			

¹, ² o ³ = Corretto posizionamento della molla. Vedere disegno illustrativo

Con appoggio mobile (P-800FPL) e/o con rastrelliera (P-800GA2) è **OBBLIGATORIO** usare il rinforzo P-800RA.
Per lunghezze asta uguali a 5 m è **OBBLIGATORIO** l'uso dell'appoggio asta a terra fisso o pensile (P-800AT-P-800FPL).
ATTENZIONE: OBBLIGATORIO MONTARE IL PROFILO IN GOMMA PROTETTIVO PER ASTA ELLITTICA (P-800PG4/P-800PG8).

POSIZIONE MOLLA

Disegno illustrativo per indicare il posizionamento della molla sul bilancere

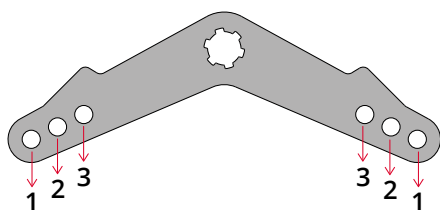

ACCESSORI PER ASTA ROTONDA (P-800LUXE-M / P-800LUXE-ME)



P-800RBLO-L041
Attacco asta rotonda ø
75 mm mod. 800ABT
completo di copertura in
plastica



P-800FPT2
Forcella appoggio
pensile per asta tonda



P-800ABT2
Asta telescopica (rotonda
e ad inserimento) in
alluminio anodizzato da 6
m con strisce rosse adesive
catarifrangenti

ACCESSORI PER ASTA ELLITTICA (P-800LUXE-M)



P-800RBLO-L043
Attacco asta ellittica completo di
copertura in plastica



P-800KSFA
Sistema a sfondamento per asta ellittica
max 3 m. (Non utilizzabile in presenza di:
P-800ATE/P-800ATR/P-800AT)
Da abbinare a P-800RBLO-L043



P-800PG8
Profilo in gomma **obbligatorio** per asta
ellittica, lunghezza del profilo 8 m



P-800LABTSE
Snodo per asta ellittica



P-800FPL
Forcella appoggio pensile per asta
ellittica



P-800ATE
Forcella appoggio con elettromagnete



P-800RA
Rinforzo per asta ellittica

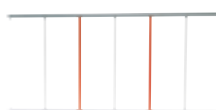

P-800GA2
Rastrelliera in alluminio 165 cm

P-800PGA2
Prolunga per rastrelliera in alluminio, 2 m
(Obbligo montare come inizio P-800GA2)

P-800SGA2 NEW
Kit di collegamento rastrelliera all'armadietto



P-800AE2
Asta ellittica in alluminio verniciato
bianco da 2 m. Led e profilo in gomma
esclusi



P-800LA4
Cordone luminoso per entrambi i lati dell'asta.
Spezzone unico da 8 m

P-800AE3
Asta ellittica in alluminio verniciato
bianco da 3 m. Led e profilo in gomma
esclusi

P-800LA8
Cordone luminoso (led) per entrambi i lati
dell'asta. Spezzone doppio 8 + 8 m

P-800AE4
Asta ellittica in alluminio verniciato
bianco da 4 m. Led e profilo in gomma
esclusi



P-800LARG4*
Cordone luminoso (led rosso e verde) per
entrambi i lati dell'asta. Spezzone unico da 8 m
(P-800LUXE-ME esclusa)

P-800AE5
Asta ellittica in alluminio verniciato
bianco da 5 m. Led e profilo in gomma
esclusi

P-800LARG8*
Cordone luminoso (led rosso e verde) per
entrambi i lati dell'asta. Spezzone doppio 8 + 8 m
(P-800LUXE-ME esclusa)

* Funzionamento programmabile sulla centrale tramite T-WIFI + TauApp

ACCESSORI

ACCESSORI COMUNI



P-800ATR
Forcella appoggio a terra regolabile
altezza massima 955 mm



P-800AT
Forcella appoggio a terra fissa altezza 865 mm



P-800UL
Sblocco a chiave trilobata (da sostituire
allo sblocco esistente)



K-800CPLUXESM
Contropiastra da murare



P-900OPTIC
Coppia di fotocellule a raggi infrarossi
12/24 Volt da esterno, orientabili +/- 15°,
sincronizzate, max 20 m



P-900TOWERF
Colonnina in alluminio verniciato per
fotocellule a 1 foro h 49 cm (frontale
estraibile per passaggio cavi e montaggio
fotocellula orientabile in 3 posizioni)



P-900TOWERM
Colonnina laterale h 10 cm



P-300SA1
Rilevatore di massa magnetica



P-900T-COMM
Interfaccia per il collegamento di 2
quadri di comando in modalità master/
slave



P-800LL
Cordone luminoso (led) per armadio

P-800LLRG
Cordone luminoso (led rosso e verde) per
armadio. (P-800LUXE-ME esclusa)



K-030KITKB20
Kit cavetti batteria (20 pz.) (P-800LUXE-
ME esclusa)



K-200BATT
Batteria 12 Volt 7,2 Ah con cavo (P-800LUXE-
ME esclusa)



P-300RPB
Radar a microonde con area di
rilevazione dei veicoli/persone. Adatto
per rilevare ostacoli o veicoli/persone in
avvicinamento.



P-250T-WIFI
Dispositivo per connessione Wi-Fi 2,4 GHz per
consentire da remoto, mediante la TauApp,
l'uso dello smartphone per programmare e
controllare le centrali di comando



P-250T-CONNECT
Dispositivo ethernet + Wi-Fi per
consentire da remoto, mediante
l'applicazione TauOpen 2.0, l'uso dello
smartphone per aprire/chiedere e
controllare lo stato del cancello



P-250SM126
Scheda di memoria per 126 codici radio

P-250SM254
Scheda di memoria per 254 codici radio

P-250SM1022
Scheda di memoria per 1022 codici radio

GUIDA ALLA COMPOSIZIONE DELLA RASTRELLIERA

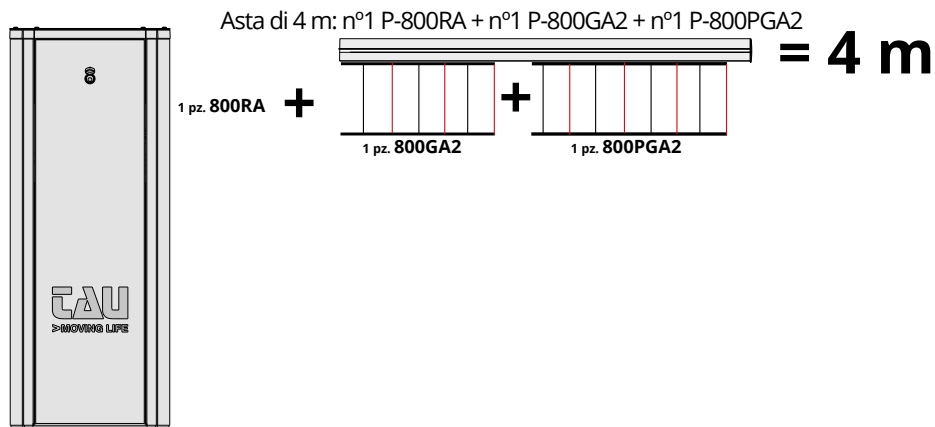

DISEGNI TECNICI

Lunghezza asta ellittica e vano passaggio

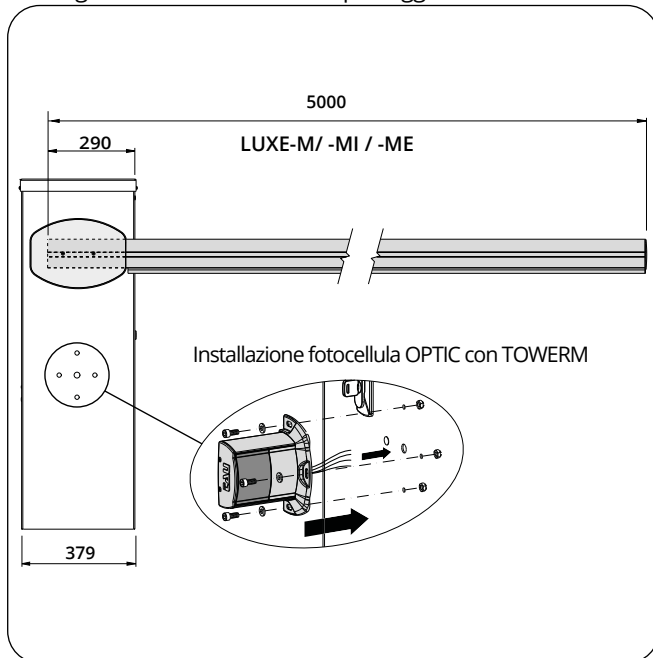

Snodo per asta ellittica

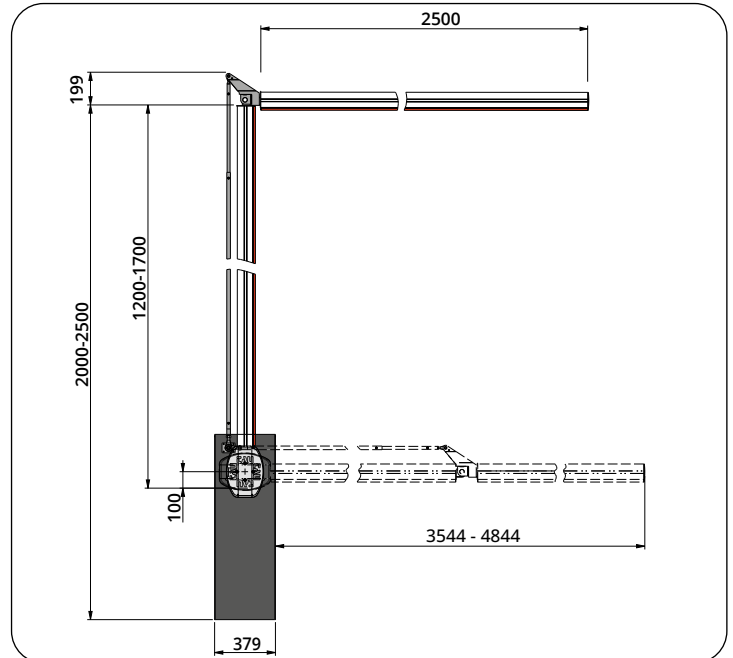

Manuali d'istruzioni



LUXE-M



K206MA



K101M

**P-800LUXE** Dx/Sx

Barriera con motore in C.C. per asta max 7 m, armadietto verniciato, completa di attacco asta, centrale di comando, radio ricevente rolling code e carica batteria integrata. Molle, asta e cordoni led esclusi.

P-800LUXE/I Dx/Sx

Barriera con motore in C.C. per asta max 7 m, armadietto in acciaio inox, completa di attacco asta, centrale di comando, radio ricevente rolling code e carica batteria integrata. Molle, asta e cordoni led esclusi.

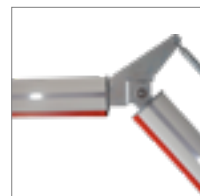

Accessori per serie LUXE
Pag. 210



Altri accessori:
Telecomandi Pag. 238
Fotocellule Pag. 243
Lampeggianti Pag. 246

Asta e molla sono accessori obbligatori da abbinare alla barriera, vedi pag. 210, 211, 212, 213



MADE IN ITALY

CARATTERISTICHE:

- uso industriale e collettivo
- passaggio utile fino a 7 m
- motore in bassa tensione CC
- tecnologia encoder

VANTAGGI:

- uso intensivo e continuo
- funziona anche in mancanza di corrente grazie alle batterie opzionali
- rilevazione ostacoli e sicurezza antischiacciamento
- rispetta le normative EN 12453
- auto memorizzazione della corsa mediante encoder ottico



SISTEMA A DOPPIA MOLLA

Il sistema a doppia molla è facilmente regolabile a seconda della lunghezza dell'asta senza l'ausilio di particolari attrezzature. Disponibili varie tipologie di molle a seconda delle configurazioni dell'impianto.



BLACK OUT

Barriera funzionante anche in mancanza di corrente elettrica grazie alle batterie opzionali. Scheda caricabatteria integrata nel quadro elettrico di comando.



MECCANICA D'ECCELLENZA

L'ingranaggio in GS600, accoppiato ad una vita senza fine temprata e rettificata, assicura una assoluta robustezza e scorrevolezza.



ARMADIETTO ILLUMINATO (optional)

Lampeggiante a led, integrato nella parte superiore della barriera e abbinabile all'asta, per la segnalazione del movimento. Disponibile anche in versione semaforica (optional).

Caratteristiche tecniche	LUXE - LUXE/I
Frequenza	50 - 60 Hz
Alimentazione	230 V AC ±10%
Potenza nominale	300 W
Motore	18 V DC
Assorbimento motore a vuoto	2,8 A
Rapporto di riduzione	1/512
Tempo minimo di apertura	6 s
Grado di protezione	IP 54
Ciclo di lavoro	100 %
Temperatura di esercizio	-20°C ÷ +55°C
Lunghezza min. asta	4 m
Lunghezza max. asta	7 m
Peso	70 kg
Centrale di comando	K206MA
Test di durata	più di 1.000.000 di cicli

DISEGNI TECNICI

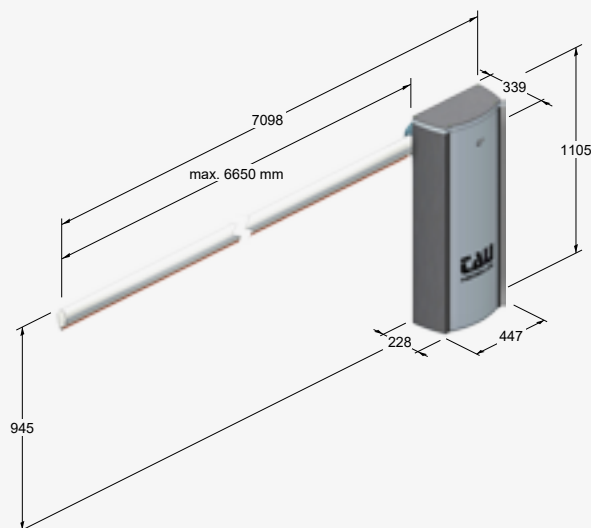

ACCESSORI LUXE

ACCESSORI



P-800ABTSE
Snodo per asta ellittica (P-800LUXE)



P-800FPL
Forcella appoggio pensile per asta ellittica

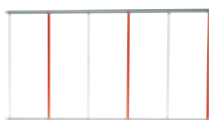

P-800GA2
Rastrelliera in alluminio 165 cm

P-800PGA2
Prolunga per rastrelliera in alluminio, 2 m. Max 6 m per P-800LUXE. (Obbligo montare come inizio P-800GA2)

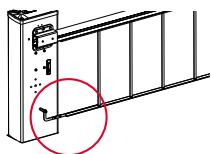

P-800SGA2
Kit di collegamento rastrelliera all'armadietto

NEW



P-800LA4
Cordone luminoso per entrambi i lati dell'asta. Spezzone unico da 8 m

P-800LA8
Cordone luminoso (led) per entrambi i lati dell'asta. Spezzone doppio 8 + 8 m



P-800LARG4 *
Cordone luminoso (led rosso e verde) per entrambi i lati dell'asta. Spezzone unico da 8 m

P-800LARG8 *
Cordone luminoso (led rosso e verde) per entrambi i lati dell'asta. Spezzone doppio 8 + 8 m

P-800LLRG
Cordone luminoso (led rosso e verde) per armadio P-800LUXE



P-800RA
Rinforzo per asta ellittica



P-800GI
Giunto per asta ellittica



P-800PG8
Profilo in gomma **obbligatorio** per asta ellittica, lunghezza del profilo 8 m



K-800CPL
Contropiastra da murare



P-800ATE
Forcella appoggio con elettromagnete



P-800AT
Forcella appoggio a terra fissa altezza 865 mm

* Funzionamento programmabile sulla centrale tramite T-WIFI + TauApp



P-800ATR
Forcella appoggio a terra regolabile
altezza massima 955 mm



P-900TOWERM
Colonnina laterale h 10 cm



P-900TOWERF
Colonnina in alluminio verniciato per
fotocellule P-900OPTIC a 1 foro h 49 cm



P-900OPTIC
Coppia di fotocellule a raggi infrarossi
12/24 Volt da esterno, orientabili +/- 15°,
sincronizzate, max 20 m



K-200KBL
Kit batteria (P-800LUXE)



P-250SM126
Scheda di memoria per 126 codici radio



P-300SA1
Rilevatore di massa magnetica

P-250SM254
Scheda di memoria per 254 codici radio

P-250SM1022
Scheda di memoria per 1022 codici radio



P-900T-COMM
Interfaccia per il collegamento di 2
quadri di comando in modalità master/
slave



P-250T-WIFI
Dispositivo per connessione Wi-Fi 2,4 GHz per
consentire da remoto, mediante la TauApp,
l'uso dello smartphone per programmare e
controllare le centrali di comando



P-250S-4RP
Trasmittente quadricanale 433,92 MHz
con tecnologia "rolling code"



P-250T-CONNECT
Dispositivo ethernet + Wi-Fi per consentire da
remoto, mediante l'applicazione TauOpen 2.0,
l'uso dello smartphone per aprire/chiedere e
controllare lo stato del cancello



P-800LUXSFA
Sistema a sfondamento per asta ellittica
(P-800LUXE). Max 4 m. (Non utilizzabile
in presenza di: P-800ATE/P-800ATR/
P-800AT)



P-800UL
Sblocco a chiave trilobata (da sostituire allo
sblocco esistente)



P-300RPB
Radar a microonde con area di
rilevazione dei veicoli/persone. Adatto
per rilevare ostacoli o veicoli/persone in
avvicinamento.

ACCESSORI

MOLLE



M-060MGREEN
Molla filo Ø 5,2
mm, carico 90 kg
Verde



M-060MBLUE
Molla filo Ø 6,2
mm, carico 155
kg Blu



M-060MRED
Molla filo Ø 7
mm, carico 185
kg Rossa



M-060MYELLOW
Molla filo Ø 9 mm,
carico 370 kg
Gialla

Molle per aste ellittiche

MOLLA	B)	M-060MGREEN (Ø 5,2 mm) Colore: Verde RAL 6002	C)	M-060MBLUE (Ø 6,2 mm) Colore: Blu RAL 5003
	D)	M-060MRED (Ø 7 mm) Colore: Rosso RAL 3000	E)	M-060MYELLOW (Ø 9 mm) Colore: Giallo RAL 1004

ASTA ED ACCESSORI	LUNGH. ASTA						
	4 ÷ 4,24 (m)	4,25 ÷ 4,74 (m)	4,75 ÷ 5,24 (m)	5,25 ÷ 5,74 (m)	5,75 ÷ 6,24 (m)	6,25 ÷ 6,74 (m)	6,75 ÷ 7 (m)
P-800AE + 800PG	B+B	B+C ¹	C ² +D	-	-	-	-
P-800AE + P-800AT + P-800ABTSE	B ² +D	C+C	C+C	-	-	-	-
P-800AE + P-800AT + 800PG	B+B	B+C ¹	C ² +D	D+D	D+E ¹	D+E ¹	E+E
P-800AE + P-800FPL + 800PG	B+C ¹	C+C	D+D	D ² +E	D+E ¹	D+E ¹	E+E
P-800AE + P-800AT + P-800GA2	B+B	C+C	D+D	D ² +E	D ² +E	-	-
P-800AE + P-800FPL + P-800GA2	B ² +C	C+C	D ² +E	D ² +E	E+E	-	-
P-800AE5 + P-800AT + P-800PG8 *	B+A ²	B+B	B ² +C	-	-	-	-

- 1 La molla più robusta deve essere installata dal lato passo carraio.
- 2 La molla meno robusta deve essere installata dal lato passo carraio.

Per aste con passaggi utili uguali o superiori a 5 m è **OBBLIGATORIO** usare il rinforzo P-800RA.

Con appoggio mobile (P-800FPL) e/o con rastrelliera (P-800GA2) è **OBBLIGATORIO** usare il rinforzo P-800RA.

Per lunghezze asta uguali o superiori a 5 m è **OBBLIGATORIO** l'uso dell'appoggio asta a terra fisso o pensile (P-800AT-P-800FPL).

ATTENZIONE: OBBLIGATORIO MONTARE IL PROFILO IN GOMMA PROTETTIVO PER ASTA ELLITTICA (P-800PG4-P-800PG8), configurazione per asta da 4 a 5 m. P-800AE5 non va assemblata con il giunto P-800GI.

GUIDA ALLA SCELTA E COMPOSIZIONE DELLE ASTE E DEGLI ACCESSORI

	P-800AE4	+ P-800FPL + 800PG	4 m
+ P-800RA +	P-800AE5	+ P-800FPL + 800PG	5 m
+ P-800RA +	P-800AE3	+ P-800GI + P-800AE2	5 m
+ P-800RA +	P-800AE3	+ P-800GI + P-800AE3	6 m
+ P-800RA +	P-800AE4	+ P-800GI + P-800AE3	7 m

Su tutte le aste si deve installare il profilo in gomma protettivo (P-800PG4 - P-800PG8). Tutte le aste sono predisposte per l'installazione delle luci di segnalazione a led (P-800LA4 - P-800LA8), della forcella pensile (P-800FPL) e della rastrelliera in alluminio (P-800GA2).

GUIDA ALLA COMPOSIZIONE DELLA RASTRELLIERA (Versione sx)

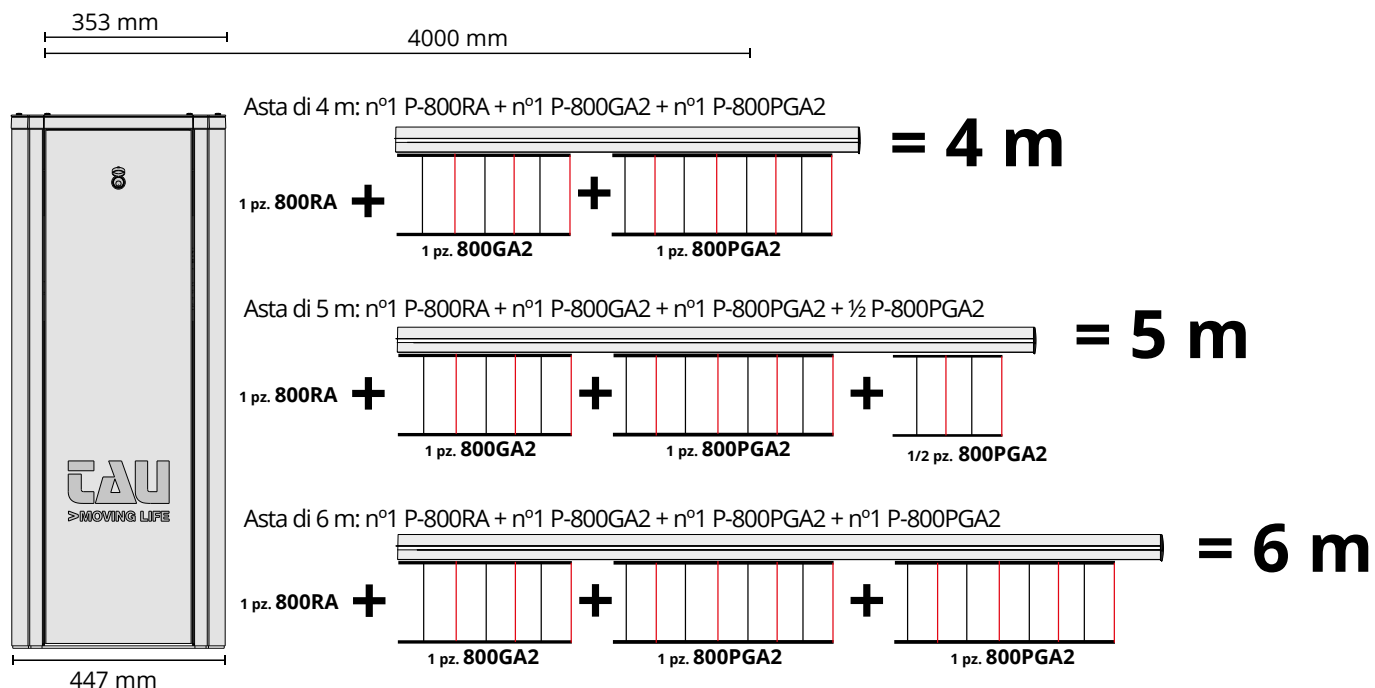

DISEGNI TECNICI

Lunghezza asta ellittica e vano passaggio

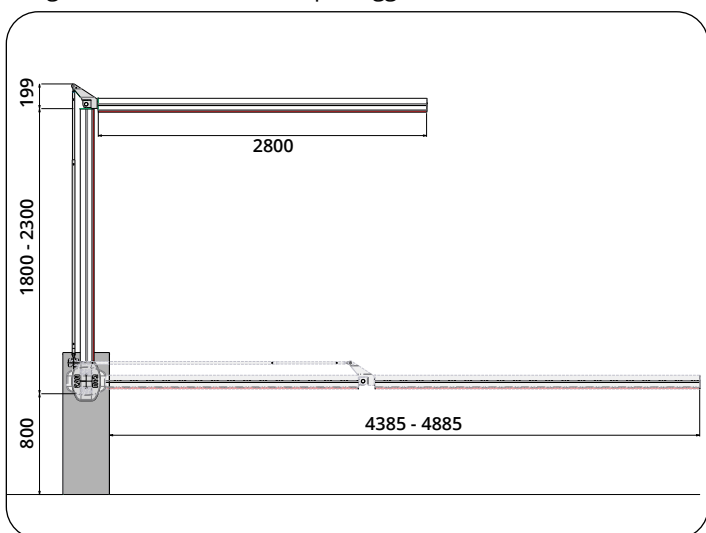

Lunghezza asta e vano passaggio

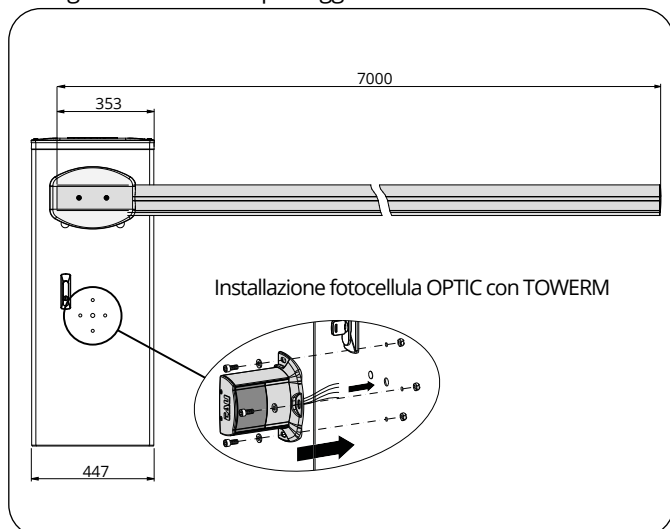

Manuali d'istruzioni



LUXE



K206MA



P-800PARK

Salvaparcheggio automatico.

P-800PARKM

Salvaparcheggio manuale senza motorizzazione.



Altri accessori:
Telecomandi Pag. 234
Fotocellule Pag. 239
Lampeggianti Pag. 242

CARATTERISTICHE:

- uso residenziale, industriale e collettivo
- motore in bassa tensione
- tempo di apertura 5 secondi
- apertura con radiocomando
- sblocco manuale a chiave

VANTAGGI:

- apertura veloce
- ideale per salvaguardare il posto auto
- rilevazione ostacoli e sicurezza antischiacciamento

Caratteristiche tecniche	PARK
Alimentazione	230 V AC (50 - 60 Hz)
Alimentazione motore	18 V DC
Assorbimento	1,6 A
Potenza assorbita	30 W
Tempo di manovra	5 s
Ciclo di lavoro	100 %
Resistenza allo schiacciamento	2,5 kg/cm ²
Temperatura di esercizio	-20° C ÷ +55° C
Termoprotezione motore	-
Grado di protezione IP	IP 54

DISEGNI TECNICI

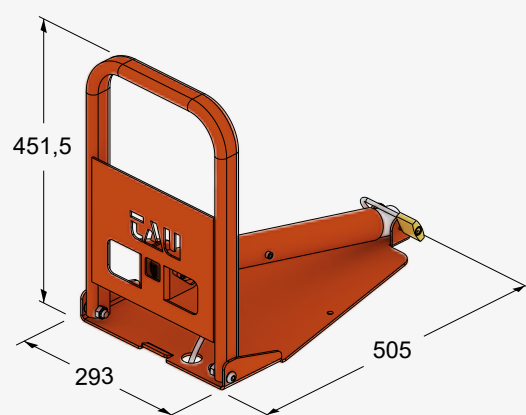

ACCESSORI



P-750D780M

Quadro elettrico di comando per 1 motore espandibile fino a 4 unità, con radio rivecente quadricanale



P-750EXP780M

Modulo di espansione per un salvaparcheggio



K-200BATT

Batteria 12 Volt 7,2 Ah con cavo



P-750SCB12

Scheda carica batteria con connettore



P-250K-SLIMRP

Trasmittente bicanale 433,92 MHz con tecnologia "rolling code"



P-750COL

Colonnina per quadro di comando

SALVAPARCHEGGIO

PARK

XL XLM

DC
MOTOR

Apertura in
6 s



P-800PARKXL

Salvaparcheggio automatico maggiorato.

P-800PARKXLM

Salvaparcheggio manuale maggiorato.



Altri accessori:
Telecomandi Pag. 234
Fotocellule Pag. 239
Lampeggianti Pag. 242

CARATTERISTICHE:

- uso residenziale, industriale e collettivo
- motore in bassa tensione
- tempo di apertura 5 secondi
- apertura con radiocomando
- sblocco manuale a chiave

VANTAGGI:

- apertura veloce
- ideale per salvaguardare il posto auto
- rilevazione ostacoli e sicurezza antischiacciamento

DISEGNI TECNICI

Caratteristiche tecniche	PARKXL
Alimentazione	230 V AC (50 - 60 Hz)
Alimentazione motore	18 V DC
Assorbimento	1,6 A
Potenza assorbita	30 W
Tempo di manovra	5 s
Ciclo di lavoro	100 %
Resistenza allo schiacciamento	2,5 kg/cm ²
Temperatura di esercizio	-20° C ÷ +55° C
Termoprotezione motore	-
Grado di protezione IP	IP 54

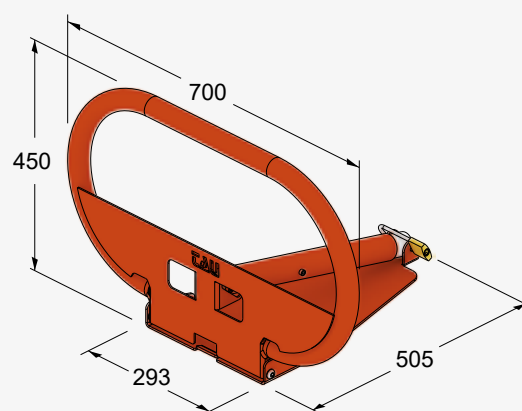

ACCESSORI



P-750D780M
Quadro elettrico di comando per 1 motore espandibile fino a 4 unità, con radio rivecente quadricanale



P-750EXP780M
Modulo di espansione per un salvaparcheggio



K-200BATT
Batteria 12 Volt 7,2 Ah con cavo



P-750SCB12
Scheda carica batteria con connettore



P-250K-SLIMRP
Trasmittente bicanale 433,92 MHz con tecnologia "rolling code"



P-750COL
Colonnina per quadro di comando

SERRANDE E TAPPARELLE

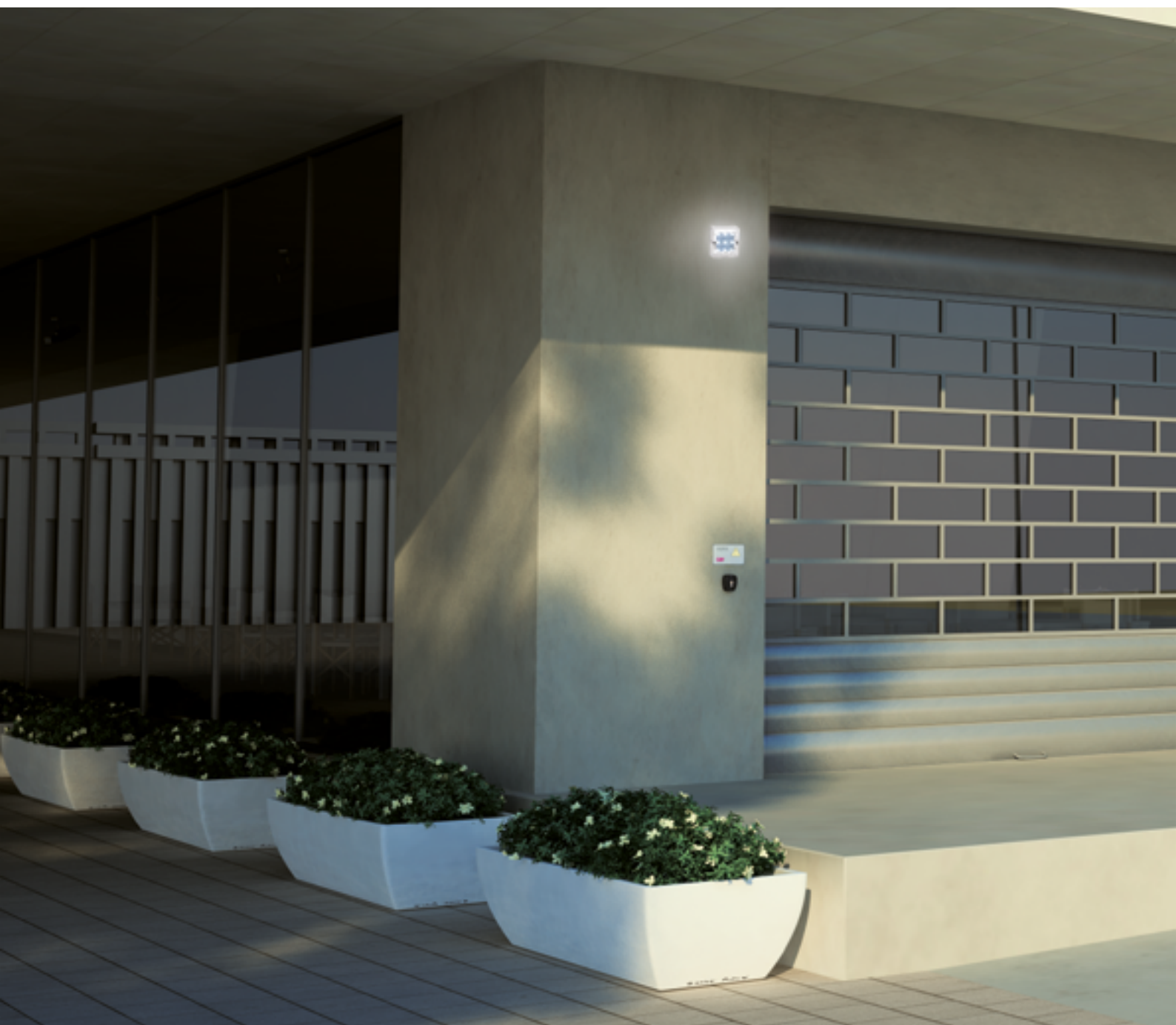

Motoriduttore
T-WIN

Pag. 222

Motoriduttore
MRC-M

Pag. 224

Motoriduttore
MRC

Pag. 226

Motoriduttore
MF30

Pag. 228



GUIDA ALLA SCELTA

Motoriduttore per serrande avvolgibili



► Tutti i motoriduttori possono aprire un'altezza massima della serranda di 8 m

Max 140 kg	230 V AC	Albero da Ø 48-60 mm Molle da Ø 200-220 mm	P-850T-WIN22 Pag. 222
Max 180 kg	230 V AC	Albero da Ø 48-60 mm Molle da Ø 200-220 mm	P-850T-WIN22P Pag. 222
		Albero da Ø 76 mm Molle da Ø 240 mm	P-850T-WIN24 Pag. 222
Max 320 kg	230 V AC	Albero da Ø 76 mm Molle da Ø 240 mm	P-850T-WIN24BM Pag. 222

Motoriduttore per tende da sole e tapparelle



► Tutti i motoriduttori hanno un diametro di 45 mm e sono completi di supporto e adattatore Ø 70 mm. Adatto a tende da sole fino a max 4 m di sporgenza

Forza di sollevamento 38 kg	230 V AC	20 N m	Manovra di soccorso	P-850MRC20M Pag. 224
Forza di sollevamento 56 kg	230 V AC	30 N m	Manovra di soccorso	P-850MRC30M Pag. 224
Forza di sollevamento 76 kg	230 V AC	40 N m	Manovra di soccorso	P-850MRC40M Pag. 224
Forza di sollevamento 94 kg	230 V AC	50 N m	Manovra di soccorso	P-850MRC50M Pag. 224

Motoriduttore per tapparelle avvolgibili



► Tutti i motoriduttori hanno un diametro di 45 mm e sono completi di supporto e adattatore ottagonale Ø 60 mm

Forza di sollevamento 18 kg — 230 V AC — 10 N m — **P-850MRC10**
Pag. 226

Forza di sollevamento 38 kg — 230 V AC — 20 N m — **P-850MRC20**
Pag. 226

Forza di sollevamento 56 kg — 230 V AC — 30 N m — **P-850MRC30**
Pag. 226

Forza di sollevamento 76 kg — 230 V AC — 40 N m — **P-850MRC40**
Pag. 226

Forza di sollevamento 94 kg — 230 V AC — 50 N m — **P-850MRC50**
Pag. 226

Motoriduttore per finestra vasistas



Max 30 kg — 230 V AC — Carico massimo applicabile 300 N — Corsa regolabile dall'esterno a 20 e 38 cm — **P-850MF30**
Pag. 228

MOTORIDUTTORE

T-WIN

230 V

Portata max.
320 kg

22 22P 24 24BM



P-850T-WIN22

Motoriduttore per serranda, portata max 140 kg, albero da Ø 48-60 mm, molle da Ø 200-220 mm.

P-850T-WIN22P

Motoriduttore per serranda, portata max 180 kg, albero da Ø 48-60 mm, molle da Ø 200-220 mm.

P-850T-WIN24

Motoriduttore per serranda, portata max 180 kg, albero da Ø 76 mm, molle da Ø 240 mm.

P-850T-WIN24BM

Motoriduttore per serranda, portata max 320 kg, albero da Ø 76 mm, molle da Ø 240 mm.



Altri accessori:

Telecomandi Pag. 234
Fotocellule Pag. 239
Lampeggianti Pag. 242

CARATTERISTICHE:

- uso commerciale e residenziale
- forza di sollevamento massima fino a 320 kg
- motoriduttore elettromeccanico 230 Volt
- finecorsa meccanici integrati
- kit elettrofreno opzionale

VANTAGGI:

- adatto anche a serrande già esistenti
- adattabile a pali serranda di diametro 48, 60 o 76 mm
- robusto e affidabile
- non necessita di manutenzione

Caratteristiche tecniche	T-WIN22	T-WIN22P	T-WIN24	T-WIN24BM
Alimentazione	230 V AC \pm 10% (50 - 60 Hz)			
Alimentazione motore	230 V AC			
Assorbimento	1,6 A	2 A	2,8 A	5,7 A
Potenza assorbita	400 W	600 W	600 W	1200 W
Velocità corona motore	10 rpm			
Forza di sollevamento	140 kg	180 kg	180 kg	320 kg
Temperatura di esercizio	-20° C \div +80° C			
Termoprotezione motore	150° C			
Grado di protezione IP	IP 32			
Altezza max. serranda	8 m			

DISEGNI TECNICI

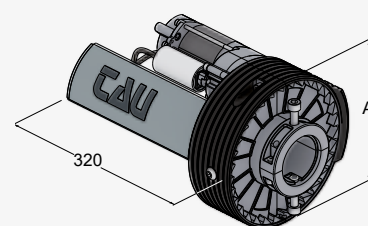

A	
P-850T-WIN22	Ø 200
P-850T-WIN22P	Ø 200
P-850T-WIN24	Ø 240
P-850T-WIN24BM	Ø 240

ACCESSORI



P-850BRK
Kit elettrofreno*



P-300TKEY
Selettore a chiave in alluminio



P-300BEPS
Interruttore rotante da esterno con sblocco e scatola di sicurezza in alluminio



P-300TKEYD
Selettore a chiave in alluminio con cilindro europeo



P-300BIP
Pulsantiera da incasso con scatola di sicurezza in alluminio



P-750K330M
Quadro elettrico di comando per 1 motore per serranda o tapparelle con radio ricevente 433,92 MHz e scatola

P-300BIPS
Pulsantiera da incasso con sblocco e scatola di sicurezza in alluminio

* Quando il motore è provvisto di elettrofreno la capacità di sollevamento diminuisce di 10 kg, e la coppia di 10 Nm su ogni modello.

20M 30M 40M 50M

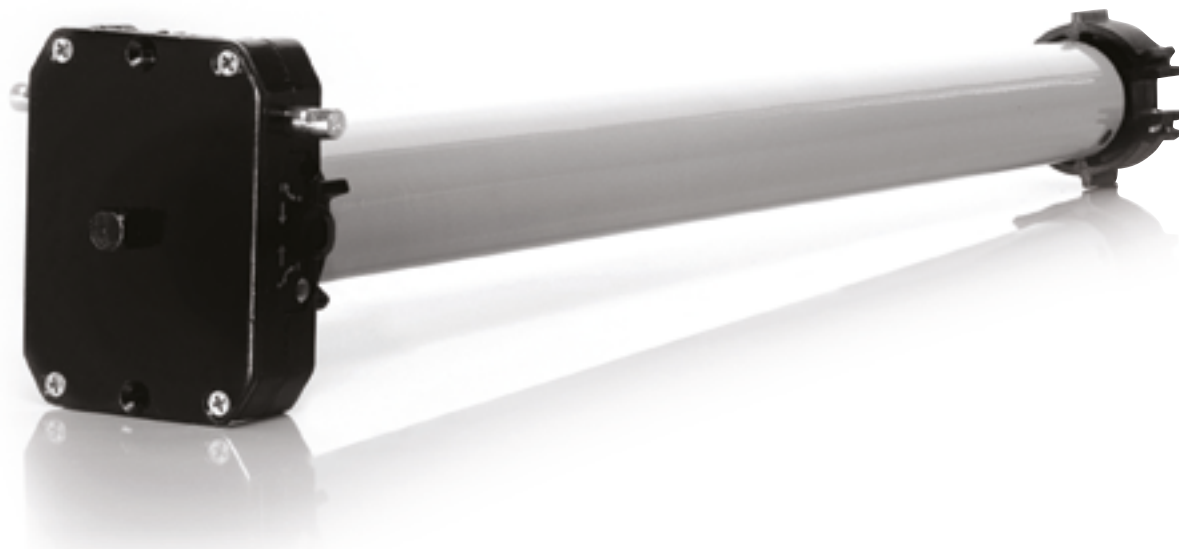

P-850MRC20M

Motoriduttore tubolare con manovra di soccorso da 20 N m per tenda da sole completo di supporto e adattatore Ø 70 mm.

P-850MRC30M

Motoriduttore tubolare con manovra di soccorso da 30 N m per tenda da sole completo di supporto e adattatore Ø 70 mm.

P-850MRC40M

Motoriduttore tubolare con manovra di soccorso da 40 N m per tenda da sole completo di supporto e adattatore Ø 70 mm.

P-850MRC50M

Motoriduttore tubolare con manovra di soccorso da 50 N m per tenda da sole completo di supporto e adattatore Ø 70 mm.

Diagramma di applicazione per tende da sole

BRACCIO DA 15 kg DI FORZA

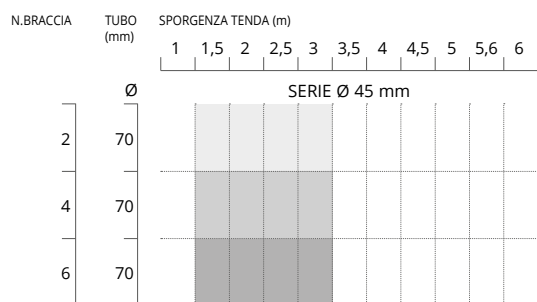

BRACCIO DA 25 kg DI FORZA

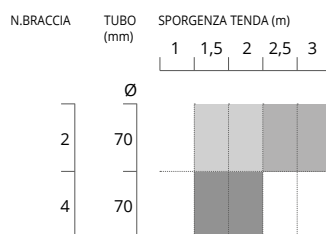

BRACCIO DA 35 kg DI FORZA

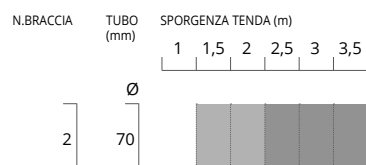

BRACCIO DA 45 kg DI FORZA

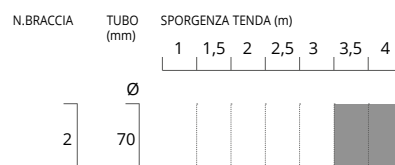

Legenda

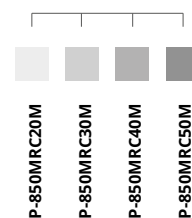

CARATTERISTICHE:

- motore tubolare diametro 45 mm
- motore elettromeccanico 230 Volt
- manovra di soccorso incorporata
- motore autofrenante

VANTAGGI:

- adatto a tende da sole fino a max 4 m di sporgenza
- semplice da installare
- tramite l'apposita asta si può agire manualmente per la movimentazione della tenda
- semplice regolazione dei finecorsa

Caratteristiche tecniche

	MRC20M	MRC30M	MRC40M	MRC50M
Grado di protezione IP	IP 44			
Alimentazione	230 V AC (50 - 60 Hz)			
Assorbimento	0,92 A	1,1 A	1,3 A	1,4 A
Potenza assorbita	205 W	230 W	292 W	308 W
Velocità corona motore	13 rpm	13 rpm	13 rpm	13 rpm
Forza di sollevamento	38 kg	56 kg	76 kg	94 kg
Temperatura di esercizio	-10° C ÷ +60° C			
Tempo lavoro	4 min			
Coppia	20 N m	30 N m	40 N m	50 N m

DISEGNI TECNICI

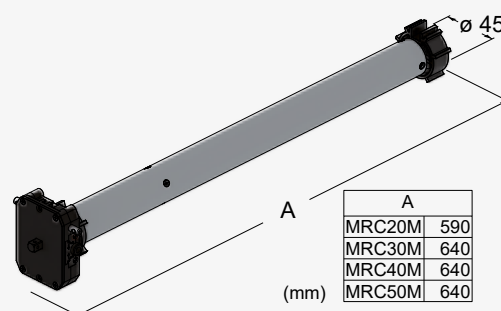

ACCESSORI



P-850AD70C
Adattatore Ø 70 mm per tubo tenda (ricambio)



P-850CSV
Centralina sole-vento-pioggia per 1 motore, da abbinare a P-850ANCP



P-850SND45C
Snodo cardanico 45°/90° per manovella manovra manuale



P-850ANCP
Sensore vento con crepuscolare

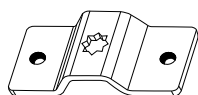

P-850DZ68
Supporto motori per tapparelle



P-850PLV
Sensore pioggia



P-850MAN150
Asta per manovra manuale con nodo sferico l=150 cm



P-850OCC
Occhio per collegamento manovra soccorso

10 20 30 40 50

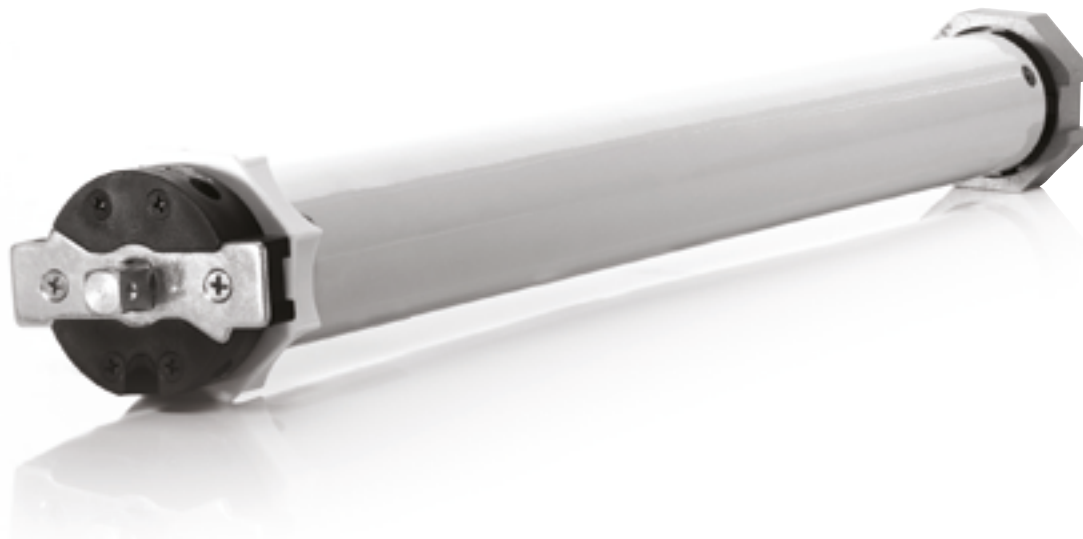

P-850MRC10

Motoriduttore tubolare da 10 N m completo di supporto e adattatore da Ø 60 mm.

P-850MRC20

Motoriduttore tubolare da 20 N m completo di supporto e adattatore da Ø 60 mm.

P-850MRC30

Motoriduttore tubolare da 30 N m completo di supporto e adattatore da Ø 60 mm.

P-850MRC40

Motoriduttore tubolare da 40 N m completo di supporto e adattatore da Ø 60 mm.

P-850MRC50

Motoriduttore tubolare da 50 N m completo di supporto e adattatore da Ø 60 mm.

Diagramma di applicazione per persiane avvolgibili

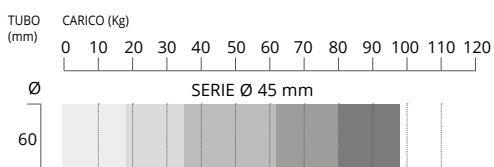

Legenda

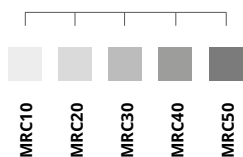

Materiale	kg/m ²
PVC	5
Legno	10
Alluminio con poliuretano espanso (coibentato)	4
Alluminio estruso	8
Acciaio con poliuretano espanso (coibentato)	10
Acciaio blindato	16

CARATTERISTICHE:

- motore tubolare Ø 45
- motore elettromeccanico 230 Volt – 50 Hz
- motore con finecorsa
- motore autofrenante

VANTAGGI:

- adatto anche a tapparelle già esistenti
- semplice da installare: basta inserire il motoriduttore all'interno del tubo avvolgitore della tapparella

Caratteristiche tecniche	MRC10	MRC20	MRC30	MRC40	MRC50
Grado di protezione IP	IP 44				
Alimentazione	230 V AC (50 - 60 Hz)				
Assorbimento	0,63 A	0,92 A	1,1 A	1,3 A	1,4 A
Potenza assorbita	146 W	205 W	230 W	292 W	308 W
Velocità corona motore	13 rpm	13 rpm	13 rpm	13 rpm	13 rpm
Forza di sollevamento	18 kg	38 kg	56 kg	76 kg	94 kg
Temperatura di esercizio	-10° C ÷ +60° C				
Tempo lavoro	4 min				
Coppia	10 N m	20 N m	30 N m	40 N m	50 N m

DISEGNI TECNICI

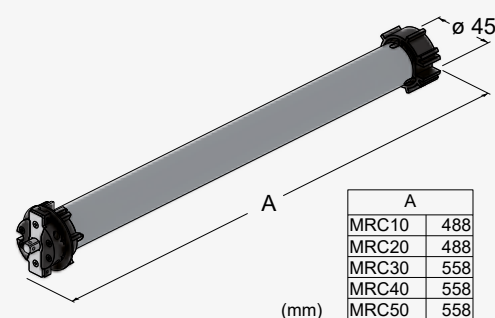

ACCESSORI



P-850AD60C
Adattatore Ø 60 mm per tubo tapparella (ricambio)

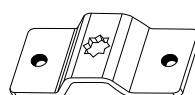

P-850DZ68
Supporto motori per tapparelle



P-850SF523
Supporto regolabile motori per tapparelle



P-850CT60
Calotta telescopica per tubo ottagonale Ø 60 mm



P-850SF511
Supporto motori per tapparelle



P-850BTOT60
Blocco tapparella ottagonale Ø 60 mm



P-850SF823
Supporto a scatto motori per tapparelle



P-750K330M
Quadro elettrico di comando per 1 motore per serranda o tapparelle con radio ricevente 433,92 MHz e scatola

**P-850MF30**

Motore a catena per finestra vasistas, max 30 kg.

CARATTERISTICHE:

- motore 230 Volt
- catena articolata a doppia maglia
- carico massimo applicabile 300 N

VANTAGGI:

- dimensioni contenute
- adatto ad aperture a vasistas o a sporgere
- aggancio rapido
- corsa regolabile dall'esterno a 20 e 38 cm

Caratteristiche tecniche**MF30**

Alimentazione	230 V AC (50 Hz)
Carico massimo applicabile in spinta	300 N
Carico massimo applicabile in trazione	300 N
Corse (selezionabili in qualsiasi momento)	200 e 380 mm
Assorbimento	0,32 A
Velocità di traslazione a vuoto	24 mm/s
Durata della corsa a vuoto	16 s
Doppio isolamento elettrico	Sì
Tipo servizio	S2 di 4 min
Temperatura di funzionamento	-5° C ÷ +50° C
Grado di protezione dispositivi elettrici	IP 30
Regolazione dell'attacco all'infisso	15 mm
Regolazione perni staffe basculanti	15 mm
Collegamento in parallelo di più attuatori sulla stessa finestra	solo con apposito dispositivo elettronico
Collegamento in parallelo di più attuatori su finestre diverse	Sì (vedi schema elettrico)
Controllo di posizione della catena	Sì
Dispositivo acustico per segnalazione montaggio errato (buzzer)	Sì
Peso apparecchio installato	1,1 kg

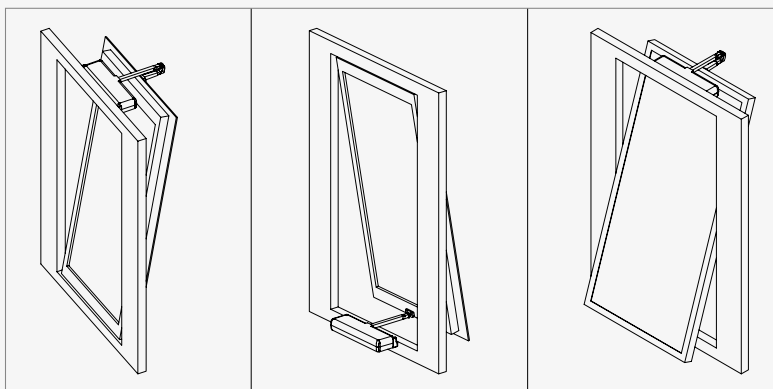
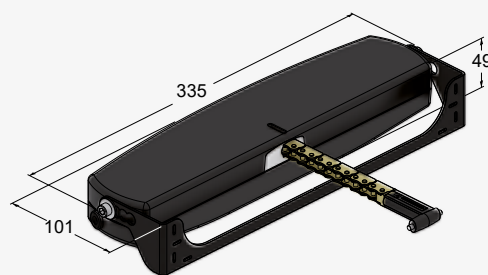
DISEGNI TECNICI

ACCESSORI



Radiocomandi e
riceventi

Pag. 232

Dispositivi di
sicurezza

Pag. 243

Bordi
sensibili

Pag. 250

Dispositivi di
apertura

Pag. 252

Controllo
accessi

Pag. 255

Quadri elettrici
di comando

Pag. 256

Energie
alternative

Pag. 268

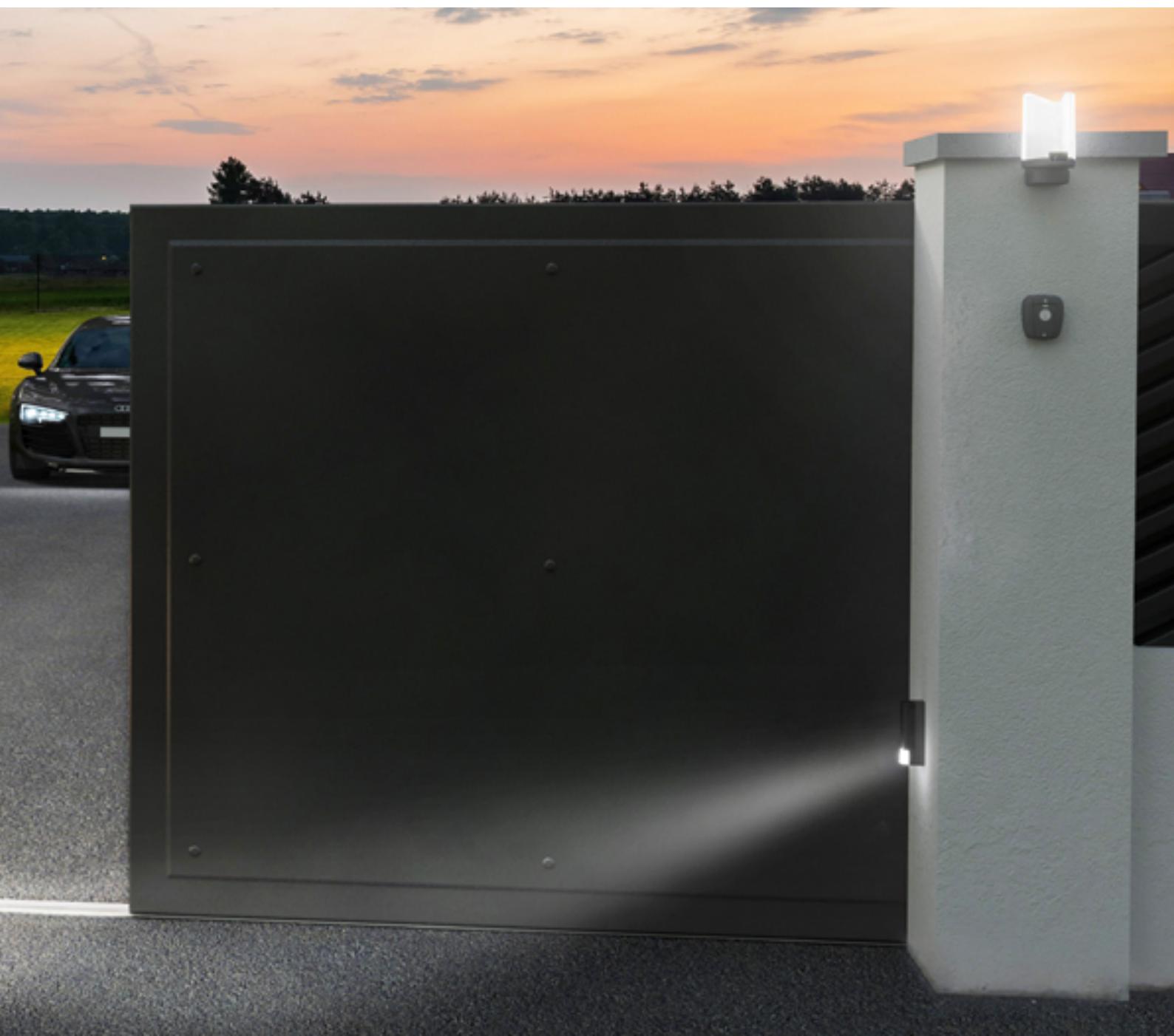

TauOpen 2.0



Welcome to NEW TAU OPEN

TauOpen è un app progettata per gestire il tuo cancello, porta garage, barriera ed altri dispositivi in qualsiasi momento, ovunque tu sia, grazie al tuo smartphone .

Questo avviene grazie all'installazione del modulo T-CONNECT all'interno della centrale dell'automazione o il T-GATEWAY, il quale sarà collegato via Wi-Fi o via cavo alla rete domestica, e comunicherà via radio mediante i moduli finali MOOFY collocati all'interno delle automazioni.

A questo punto sarà sufficiente scaricare gratuitamente l'app TauOpen per iniziare a controllare le tue automazioni da remoto.

Con TauOpen è:

- **TUTTO SOTTO CONTROLLO.** Grazie all'interfaccia controllo accessi si ha la possibilità di gestire da remoto l'automazione o le diverse automazioni in più siti, di controllare il loro stato oppure semplicemente comandare l'apertura e la chiusura dell'automazione.

- **TUTTO SEMPLICE E INTUITIVO.** Attivare l'accesso non è mai stato così semplice. Dopo aver configurato l'applicazione basterà inserire il numero seriale del dispositivo T-CONNECT ed il codice di attivazione per l'utilizzo con i primi 3 smartphone. Per l'utilizzo con ulteriori smartphone sarà necessario acquistare altri codici di attivazione.

Powered by
TAU
>MOVING LIFE

Diponibile su:



1. Scarica la TauOpen 2.0 nel tuo smartphone

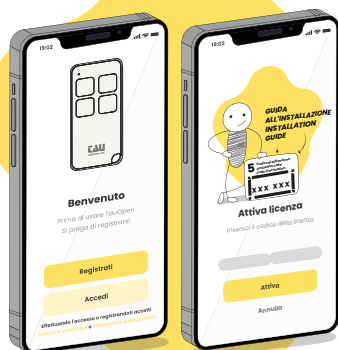

2. Registrati e attiva la app mediante il codice di attivazione.

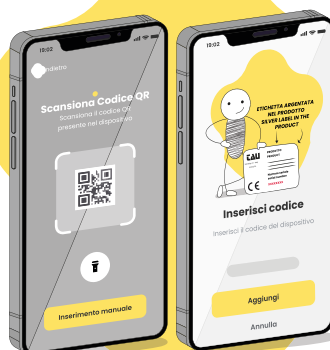

3. Inserisci le tue automazioni e configurale inserendo il codice seriale o scannizzando il QR CODE che trovi su ogni dispositivo.

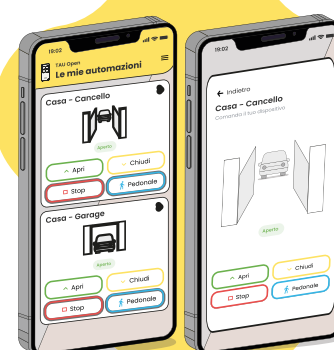

4. Controlla le tue automazioni in modalità remota anche quando sei fuori casa!

DISPOSITIVI PER CONTROLLO REMOTO

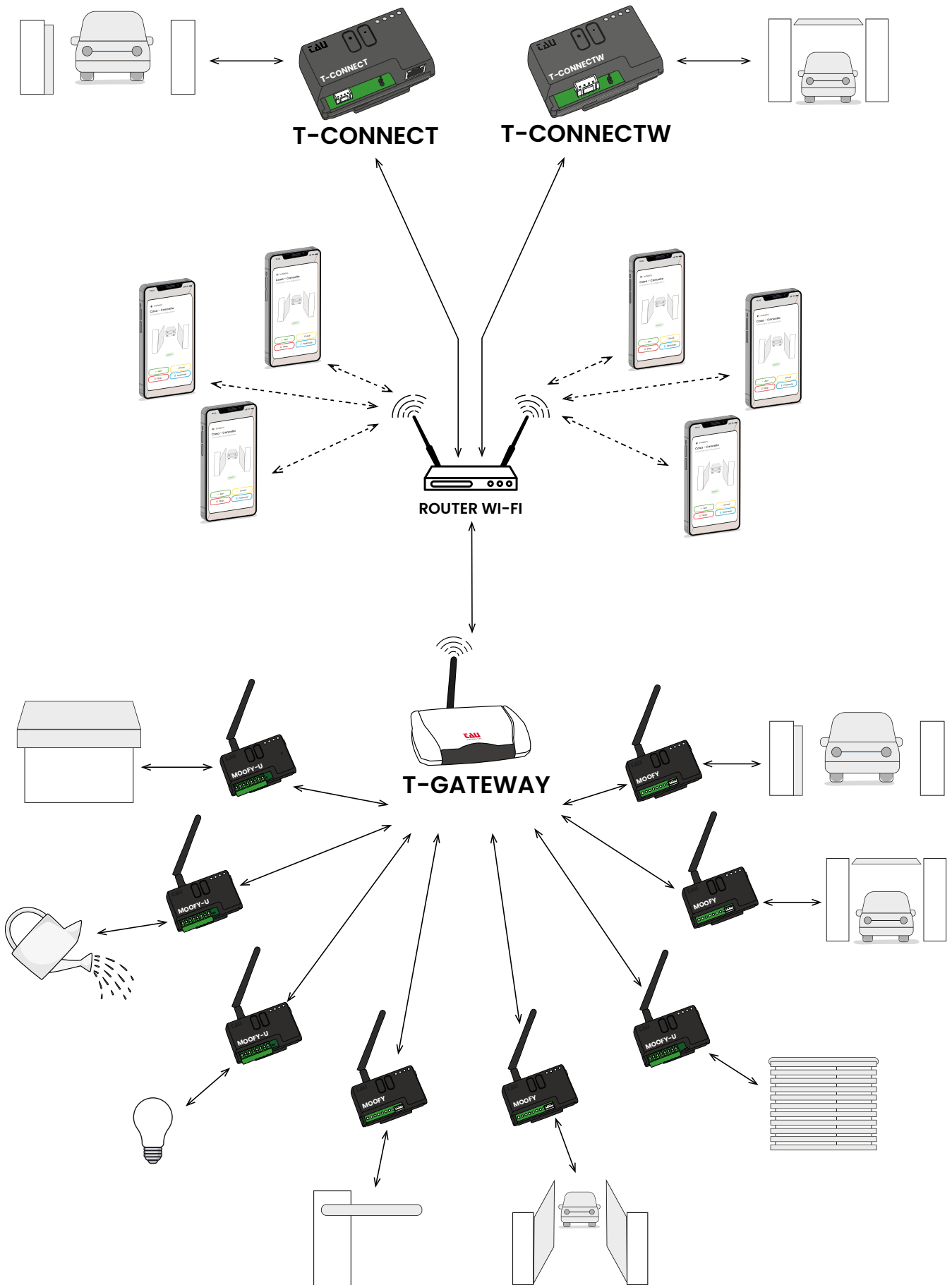

DISPOSITIVI PER CONTROLLO REMOTO



P-250T-GATEWAY

Dispositivo che si connette alla rete domestica mediante cavo ethernet o Wi-Fi, si installa all'interno dell'abitazione e consente di fare comunicare con l'app TauOpen 2.0 le automazioni mediante una rete di max. 8 moduli MOOFY/MOOFY-U. I moduli comunicano con T-GATEWAY in radiofrequenza a 868 Mhz consentendo al dispositivo di raggiungere senza cavi le automazioni che sono all'esterno delle abitazioni. È compreso un codice di attivazione da utilizzare con 3 smartphone.

Estensione Smartphone:

P-250CODAT

Codice per l'attivazione di ulteriori 3 smartphone all'utilizzo dell'applicazione TauOpen 2.0 per aprire/chudere e controllare lo stato del porta/cancello.



P-250MOOFY

Modulo finale di comunicazione mediante radiofrequenza 868 Mhz tra gateway e automazioni Tau. È compreso di un cavo che permette di collegare in modo facile e veloce il modulo alla centrale di comando.



P-250MOOFY-U

Modulo finale universale di comunicazione mediante radiofrequenza 868 Mhz tra gateway e automazioni di altre marche o altri dispositivi (luci, irrigazione giardino, impianto di condizionamento, etc).

Caratteristiche tecniche	T-GATEWAY
Alimentazione	5V DC, max. 1A (adattatore incluso)
Temperatura di esercizio	0 - 40 C°
Connettore di alimentazione	USB micro B o jack ø 2,1 mm
Frequenza Wi-Fi	2,4 GHz
Dimensioni (cm)	14,1x12,5x9,6 cm

COMUNICAZIONE RADIO DEL T-GATEWAY

Protocollo	868 MHz
Frequenza radio	868.0-869.65 MHz
Massima potenza di trasmissione	+5 dBm

Caratteristiche tecniche	MOOFY	MOOFY-U
Alimentazione	5V DC	12-24V AC/DC
Carico nominale di corrente (solo carichi resistivi)	1A per 240V ~ (1,5A per 120V~)	
Temperatura di esercizio	0 - 40 C°	
Frequenza radio (MHz)	868.0-869.65 MHz	
Portata radio (m)	Fino a 100 m in esterno con campo libero, in presenza di infrastrutture (muri, solai, recinzioni, strutture metalliche) si riduce fino al 60%	
Dimensioni (cm)	9 x 8,3 x 3 cm	
Compatibilità	Solo centrali Tau*	Centrali Tau* e altre marche

DISPOSITIVI PER CONTROLLO REMOTO



P-250T-CONNECT

Dispositivo ethernet + Wi-Fi per consentire da remoto, mediante l'applicazione TauOpen 2.0, l'uso dello smartphone per aprire/chiedere e controllare lo stato del porta/cancello. E' compreso un codice di attivazione da utilizzare con 3 smartphone.



P-250T-CONNECTW

Dispositivo Wi-Fi per consentire da remoto, mediante l'applicazione TauOpen 2.0, l'uso dello smartphone per aprire/chiedere e controllare lo stato del porta/cancello. E' compreso un codice di attivazione da utilizzare con 3 smartphone.

Estensione Smartphone:

P-250CODAT

Codice per l'attivazione di ulteriori 3 smartphone all'utilizzo dell'applicazione TauOpen 2.0 per aprire/chiedere e controllare lo stato del porta/cancello.

* TABELLA DI COMPATIBILITÀ CON CENTRALI DI COMANDO TAU

K120M	K125M	K126MA	K127MA	K590M	D703M	D820M	D749MA	D749MA-R	D770M	K995MA-B	K995MA-S	K893M	DC18	DC20	K206MA	K100M	K101M	D780M	K330M	K124MA	K128MA	K130MA
		•	•	•			•	•	•	•	•	•			•	•	•			•	•	•

Caratteristiche tecniche	T-CONNECT	T-CONNECTW
Alimentazione	5 V DC	
Modalità di connessione	Ethernet + Wi-Fi	Wi-Fi
Frequenza Wi-Fi	2,4 GHz	
Temperatura di esercizio	0 - 40 C°	
Dimensioni	9 x 5,8 x 3 cm	
Compatibilità	Solo centrali Tau*	

L'APP INTELLIGENTE CHE COMUNICA CON TUTTE LE TUE AUTOMAZIONI

TauApp ti permette di controllare la diagnostica della centrale direttamente dal tuo smart phone, cambiare i settaggi, effettuare la messa in funzione, senza operare direttamente sul motore.

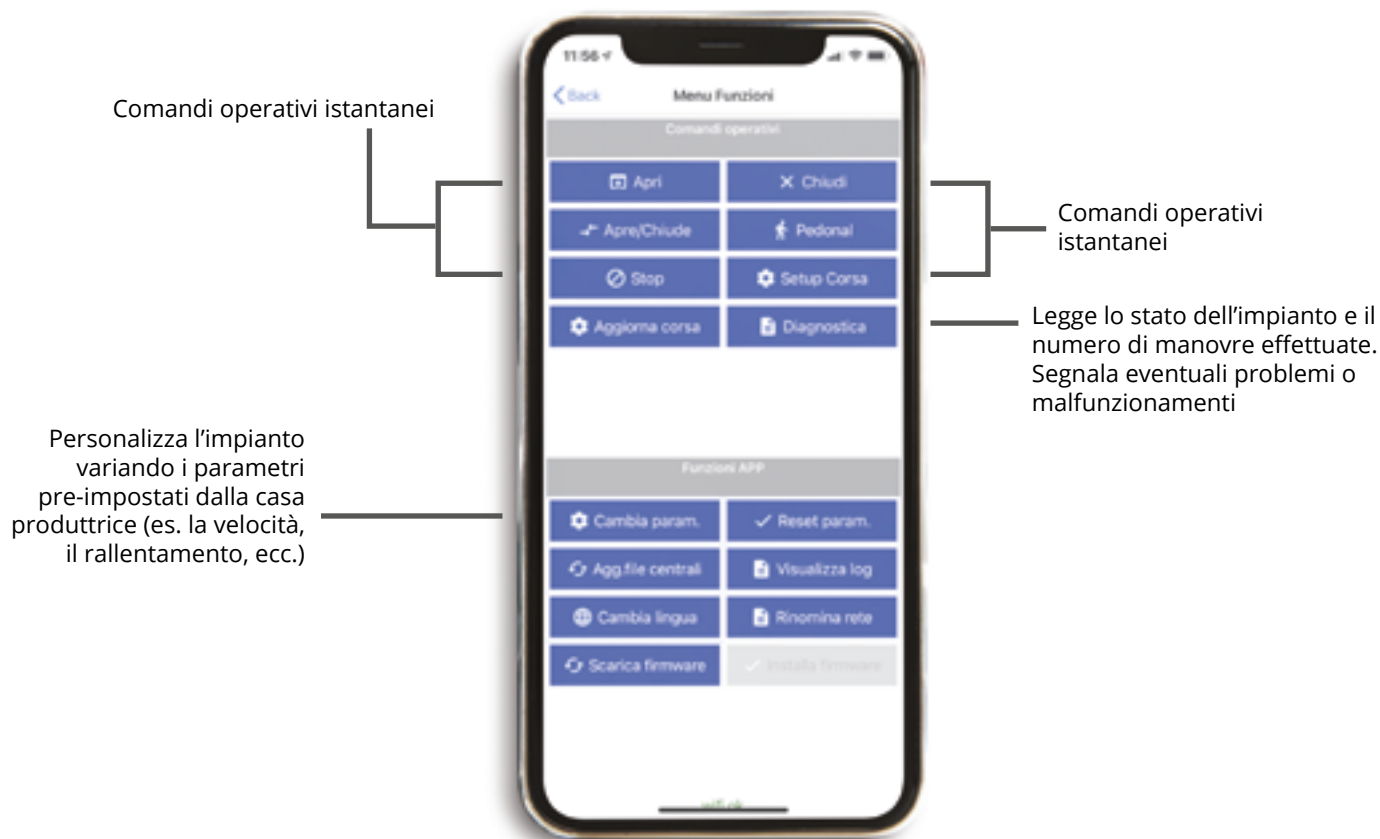

SE FUORI PIOVE, PERCHÉ USCIRE PER RIPARARE IL CANCELLO?

Chiara e intuitiva, **TauApp** comunica eventuali malfunzionamenti o anomalie del sistema permettendo così all'installatore un'assistenza veloce e professionale anche da remoto.

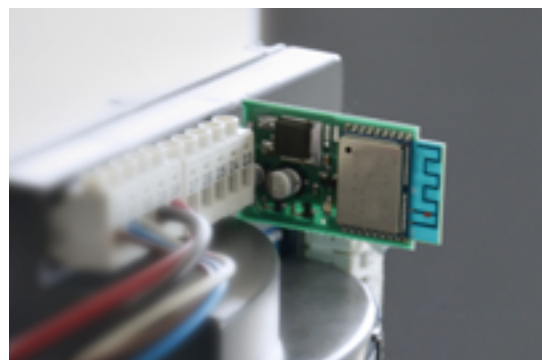

TUTTO IN UN' APP

L'app che configura, diagnostica e comunica con l'installatore! Ora il tuo lavoro sarà più facile e veloce!

M-2RP



TECNOLOGIA "ROLLING CODE"

P-250M-2RP **NEW**

Trasmittente bicanale 433,92 MHz con tecnologia "rolling code".

K-250M-2RPX20 **NEW**

Confezione da 20 trasmettenti bicanali 433,92 MHz con tecnologia "rolling code".

DISEGNI TECNICI

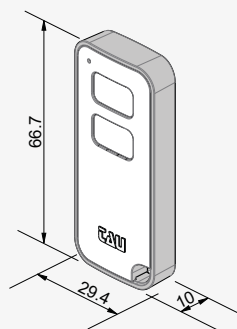

CARATTERISTICHE:

- Frequenza: 433,92 MHz
- Portata: 150-200 m con antenna accordata in spazio libero (la portata può variare notevolmente a seconda delle condizioni ambientali e dei relativi disturbi radio in cui operano)
- Utilizzando le radioriceventi autoapprendimento il codice personale del radiocomando può essere inserito in più impianti, eliminando l'uso di altri scomodi radiocomandi

ROLLING CODE

CARATTERISTICHE

- 281.000 miliardi di combinazioni di codice
- tecnologia "rolling code": il codice varia ad ogni utilizzo del radiocomando. Un algoritmo riconosce e valida il segnale solo dei radiocomandi codificati dalla radioricevente

VANTAGGI

- massima sicurezza anticlonazione del telecomando
- il codice può essere personalizzato a piacere tramite il programmatore TAUPROG
- ideali per la gestione multiutenza

serie K-SLIM



TECNOLOGIA "ROLLING CODE" LED VERDE

P-250K-SLIMRP

Trasmittente bicanale 433,92 MHz con tecnologia "rolling code".

K-250K-SLIMRPX20

Confezione da 20 trasmettenti bicanali 433,92 MHz con tecnologia "rolling code".

TECNOLOGIA "DIP SWITCH" LED ROSSO

P-250K-SLIM

Trasmittente bicanale 433,92 MHz con tecnologia a "dip switch".

K-250K-SLIMX20

Confezione da 20 trasmettenti bicanali 433,92 MHz con tecnologia a "dip switch".

TECNOLOGIA "SELF LEARNING" LED ARANCIO

P-250K-SLIMC

Trasmittente bicanale 433,92 MHz con tecnologia "self learning".

DISEGNI TECNICI

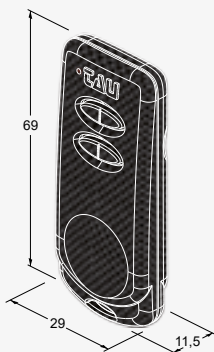

CARATTERISTICHE:

- Frequenza: 433,92 MHz
- Portata: 150-200 m con antenna accordata in spazio libero (la portata può variare notevolmente a seconda delle condizioni ambientali e dei relativi disturbi radio in cui operano)
- Utilizzando le radiriceventi autoapprendimento il codice personale del radiocomando può essere inserito in più impianti, eliminando l'uso di altri scomodi radiocomandi

ROLLING CODE CARATTERISTICHE

- 281.000 miliardi di combinazioni di codice
- tecnologia "rolling code": il codice varia ad ogni utilizzo del radiocomando. Un algoritmo riconosce e valida il segnale solo dei radiocomandi codificati dalla radiricevente

VANTAGGI

- massima sicurezza anticlonazione del telecomando
- il codice può essere personalizzato a piacere tramite il programmatore TAUPROG
- ideali per la gestione multiutenza

DIP SWITCH CARATTERISTICHE

- 1024 combinazioni di codice
- non compatibile con le nuove generazioni di quadri elettrici di comando

VANTAGGI

- semplicità di programmazione
- possibilità di variare il codice spostando dei semplici interruttori numerati
- i radiocomandi si possono usare con radiriceventi sia a dip-switch, sia ad autoapprendimento (self-learning)

SELF LEARNING CARATTERISTICHE

- 1024 combinazioni di codice
- tecnologia "self learning" autoapprendimento
- non compatibile con le nuove generazioni di quadri elettrici di comando

VANTAGGI

- programmazione veloce del radiocomando senza aprire la cover
- i radiocomandi si possono usare con radiriceventi sia a dip-switch, sia ad autoapprendimento (self learning)
- le radiriceventi self learning sono ideali per la gestione multiutenza

**TECNOLOGIA "ROLLING CODE"**
LED VERDE**P-250S-2RP**

Trasmittente bicanale 433,92 MHz con tecnologia "rolling code".

P-250S-4RP

Trasmittente quadricanale 433,92 MHz con tecnologia "rolling code".

K-250S-2RPX10

Confezione da 10 trasmettenti bicanali 433,92 MHz con tecnologia "rolling code".

K-250S-4RPX10

Confezione da 10 trasmettenti quadricanali 433,92 MHz con tecnologia "rolling code".

TECNOLOGIA "DIP SWITCH"
LED ROSSO**P-250S-4**

Trasmittente quadricanale 433,92 MHz con tecnologia a "dip switch".

TECNOLOGIA "SELF LEARNING"
LED ARANCIO**P-250S-4C**

Trasmittente quadricanale 433,92 MHz con tecnologia "self learning".

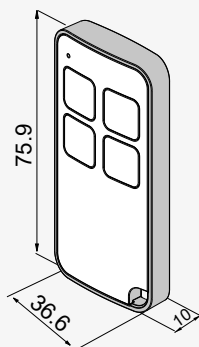
DISEGNI TECNICI**CARATTERISTICHE:**

- Frequenza: 433,92 MHz
- Portata: 150-200 m con antenna accordata in spazio libero (la portata può variare notevolmente a seconda delle condizioni ambientali e dei relativi disturbi radio in cui operano)
- Utilizzando le radioriceventi autoapprendimento il codice personale del radiocomando può essere inserito in più impianti, eliminando l'uso di altri scomodi radiocomandi

ROLLING CODE
CARATTERISTICHE

- 281.000 miliardi di combinazioni di codice
- tecnologia "rolling code": il codice varia ad ogni utilizzo del radiocomando. Un algoritmo riconosce e valida il segnale solo dei radiocomandi codificati dalla radioricevente

VANTAGGI

- massima sicurezza anticlonazione del telecomando
- il codice può essere personalizzato a piacere tramite il programmatore TAUPROG
- ideali per la gestione multiutenza

DIP SWITCH
CARATTERISTICHE

- 1024 combinazioni di codice
- non compatibile con le nuove generazioni di quadri elettrici di comando

VANTAGGI

- semplicità di programmazione
- possibilità di variare il codice spostando dei semplici interruttori numerati
- i radiocomandi si possono usare con radioriceventi sia a dip-switch, sia ad autoapprendimento (self-learning)

SELF LEARNING
CARATTERISTICHE

- 1024 combinazioni di codice
- tecnologia "self learning" autoapprendimento
- non compatibile con le nuove generazioni di quadri elettrici di comando

VANTAGGI

- programmazione veloce del radiocomando senza aprire la cover
- i radiocomandi si possono usare con radioriceventi sia a dip-switch, sia ad autoapprendimento (self learning)
- le radioriceventi self learning sono ideali per la gestione multiutenza

Portata:
150-200 m con antenna

RADIOCOMANDI

serie T-4



TECNOLOGIA "ROLLING CODE" LED VERDE

P-250T-4RP

Trasmittente quadricanale 433,92 MHz con tecnologia "rolling code", completo di supporto per auto.

TECNOLOGIA "DIP SWITCH" LED ROSSO

P-250T-4

Trasmittente quadricanale 433,92 MHz con tecnologia a "dip switch", completo di supporto per auto. Non compatibile con le nuove generazioni di quadri elettrici di comando.

TECNOLOGIA "SELF LEARNING" LED ARANCIO

P-250T-4C

Trasmittente quadricanale 433,92 MHz con tecnologia "self learning", completo di supporto per auto. Non compatibile con le nuove generazioni di quadri elettrici di comando.

DISEGNI TECNICI

Clip porta telecomando per auto

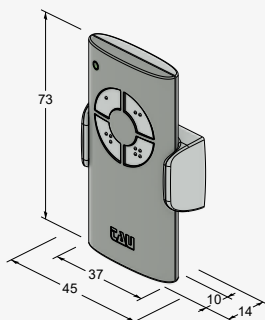

CARATTERISTICHE:

- Frequenza: 433,92 MHz
- Portata: 150-200 m con antenna accordata in spazio libero (la portata può variare notevolmente a seconda delle condizioni ambientali e dei relativi disturbi radio in cui operano)
- Utilizzando le radioricette autoapprendimento il codice personale del radiocomando può essere inserito in più impianti, eliminando l'uso di altri scomodi radiocomandi

ROLLING CODE CARATTERISTICHE

- 281.000 miliardi di combinazioni di codice
- tecnologia "rolling code": il codice varia ad ogni utilizzo del radiocomando. Un algoritmo riconosce e valida il segnale solo dei radiocomandi codificati dalla radioricette

VANTAGGI

- massima sicurezza anticlonazione del telecomando
- il codice può essere personalizzato a piacere tramite il programmatore TAUPROG
- ideali per la gestione multiutenza

DIP SWITCH CARATTERISTICHE

- 1024 combinazioni di codice

VANTAGGI

- semplicità di programmazione
- possibilità di variare il codice spostando dei semplici interruttori numerati
- i radiocomandi si possono usare con radioricette sia a dip-switch, sia ad autoapprendimento (self-learning)

SELF LEARNING CARATTERISTICHE

- 1024 combinazioni di codice
- tecnologia "self learning" autoapprendimento

VANTAGGI

- programmazione veloce del radiocomando senza aprire la cover
- i radiocomandi si possono usare con radioricette sia a dip-switch, sia ad autoapprendimento (self learning)
- le radioricette self learning sono ideali per la gestione multiutenza

serie RXSM



K-250T-RADIO1

Sistema universale composto da 1 ricevitore autoapprendimento 433,92 MHz monocanale da cablare a cavo, con antenna incorporata e un radiocomando bicanale con tecnologia rolling-code K-SLIMRP.



K-250T-RADIO2S

Sistema universale composto da 1 ricevitore autoapprendimento 433,92 MHz bicanale da cablare a cavo, con antenna incorporata e due radiocomandi quadricanali con tecnologia rolling-code S-4RP.

RADIORICEVENTI



P-250RXSM1

Radioricevente ad autoapprendimento, 433,92 MHz, monocanale ad innesto (memoria 14 codici)

P-250RXSM2

Radioricevente ad autoapprendimento 433,92 MHz, bicanale ad innesto (memoria 14 codici)



P-250RXSM1B

Radioricevente da esterno ad autoapprendimento 433,92 MHz, monocanale universale da cablare a cavo (memoria 14 codici)

P-250RXSM2B

Radioricevente da esterno ad autoapprendimento 433,92 MHz, bicanale universale da cablare a cavo (memoria 14 codici)



P-250RXSM4

Radioricevente da esterno ad autoapprendimento 433,92 MHz, quadricanale universale da cablare a cavo (memoria 14 codici)



P-250RXSM4T

Radioricevente da esterno ad autoapprendimento 433,92 MHz, quadricanale universale da cablare a cavo, alimentazione 230 Volt (memoria 14 codici)



P-250SM126

Scheda di memoria per 126 codici radio

P-250SM254

Scheda di memoria per 254 codici radio

P-250SM1022

Scheda di memoria per 1022 codici radio

ANTENNE



P-250ANTD1

Antenna con staffa con cavo da 5 m

BATTERIE PER RADIOCOMANDI



P-200BATTBUG

Batteria per radiocomando mod. T-4, K-SLIM, S4/S2



P-200BATTXX

Batteria per radiocomando mod. TXD2 e TXD4

PROGRAMMATORE PER RADIOCOMANDI



K-250TAUPROG

Programmatore palmare per radiocomandi.

Con il programmatore palmare Tauprog è possibile personalizzare i codici dei radiocomandi, cancellare, aggiungere, abilitare o disabilitare codici. Ogni programmatore è personalizzato con un codice rivenditore e i

radiocomandi programmati non possono essere clonati da altri programmatori. Con il software in dotazione (TAUSOFT) è possibile tramite pc creare una banca dati per gestire la programmazione di nuovi ricevitori o di nuove funzioni, inserire note personali per ogni codice, effettuare copie di backup, inserire nuovi codici e stampare il contenuto della memoria.

OPTIC



P-900OPTIC

Coppia di fotocellule a raggi infrarossi 12/24 Volt da esterno, orientabili $\pm 15^\circ$, sincronizzate, max 30 m.

P-900OPTICBUS

Coppia di fotocellule, con tecnologia BUS, a raggi infrarossi 12/24 Volt da esterno orientabili $\pm 15^\circ$, sincronizzate, max 20 m. Compatibile con P-200K995MA-B, 200K995MA-S e P-200K893M.

Caratteristiche tecniche	OPTIC
Alimentazione ricevitore RX	12/24 V DC - V AC
Portata	20/30m (portata selezionabile tramite jumper JP1)
Consumo trasmettitore	20 (12 V DC) mA - 24 (24 V DC) mA 28 (12 V AC) mA - 40 (24 V AC) mA
Consumo ricevitore	15 (12 V DC) mA - 20 (24 V DC) mA 37 (12 V AC) mA - 47 (24 V AC) mA
Contatto relay in uscita	500 mA / 24 V
Grado di protezione	IP 54

DISEGNI TECNICI



ACCESSORI



P-900TOWER2F

Colonnina in alluminio verniciato per fotocellule a 2 fori h 98 cm (frontale estraibile per passaggio cavi e montaggio fotocellula orientabile in 3 posizioni)



P-900TOWERF

Colonnina in alluminio verniciato per fotocellule a 1 foro h 49 cm (frontale estraibile per passaggio cavi e montaggio fotocellula orientabile in 3 posizioni)



P-900TOWERFX2

Coppia di colonnine in alluminio verniciato per fotocellule a 1 foro h 49 cm (frontale estraibile per passaggio cavi e montaggio fotocellula orientabile in 3 posizioni)



P-900CPTOWER

Contropiastra per colonnine



P-900CPOPTIC

Supporti laterali per fotocellule



P-900TOWERM

Colonnina laterale h 10 cm



P-900TOWERP

Piedistallo rinforzato Tower

PIVOT



P-900PIVOT

Coppia di fotocellule orientabili. Possibilità di orientare il fascio fino a 210° sull'asse orizzontale. Si può effettuare la sincronizzazione per permettere l'installazione fino a 4 coppie di fotocellule. Portata 20 m. Alimentazione 12/24 Volt. Per applicazione esterna.



P-900PIVOTL

Coppia di fotocellule orientabili con luce fissa di cortesia temporizzata. Possibilità di orientare il fascio fino a 210° sull'asse orizzontale. Luce a led per illuminazione vano passaggio. Si può effettuare la sincronizzazione per permettere l'installazione fino a 4 coppie di fotocellule. Portata 20 m. Alimentazione 12/24 Volt. Per applicazione esterna.



P-900PIVOTB

Coppia di fotocellule orientabili con trasmettitore alimentato a batteria. Durata della batteria fino a 30 mesi. Ricevitore alimentato via filo, collegato al quadro elettrico di comando. Fotocellule orientabili fino a 210° sull'asse orizzontale. Portata max 8 m. Alimentazione 12/24 Volt. Per applicazione esterna senza necessità di fori o scalanature.

Caratteristiche tecniche	PIVOT	PIVOTL	PIVOTB
Alimentazione ricevitore RX	12/24 V DC - V AC		
Portata	20 m		8 m
Consumo trasmettitore	40 (12 V DC) mA - 60 (24 V DC) mA 11 (12 V AC) mA - 10 (24 V AC) mA		3, 6 V DC - 60 µA
Consumo ricevitore	10 (12 V DC) mA - 11 (24 V DC) mA 7 (12 V AC) mA - 6 (24 V AC) mA		
Contatto relay in uscita	N.C. 500 mA / 24 V		
Grado di protezione	IP 54		

DISEGNI TECNICI

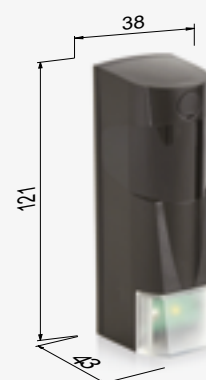

ACCESSORI



P-900TOWERFP
Colonnina in alluminio verniciato per fotocellule serie PIVOT a 1 foro h 49 cm (frontale estraibile per passaggio cavi e montaggio fotocellula)



P-900CPTOWER
Contropiastra per colonnine



P-200BATTLT
Batteria al litio 1/2 AA 3,6 V DC



P-900TOWERP
Piedistallo rinforzato Tower

FOTIC



P-900FOTIC

Coppia di fotocellule da incasso a raggi infrarossi
12/24 Volt, orientabili $\pm 15^\circ$, sincronizzate, max
30 m.

Caratteristiche tecniche

FOTIC

Alimentazione ricevitore RX	12/24 V DC - V AC
Portata	20/30m (portata selezionabile tramite jumper JP1)
Consumo trasmettitore	20 (12 V DC) mA - 24 (24 V DC) mA 28 (12 V AC) mA - 40 (24 V AC) mA
Consumo ricevitore	15 (12 V DC) mA - 20 (24 V DC) mA 37 (12 V AC) mA - 47 (24 V AC) mA
Contatto relay in uscita	500 mA / 24 V
Grado di protezione	IP 54

DISEGNI TECNICI

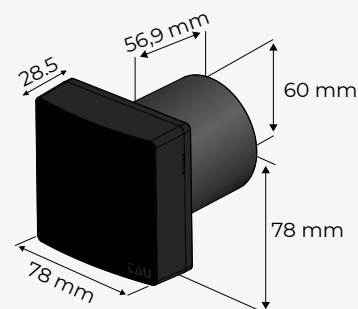

Le nuove fotocellule da incasso
FOTIC sostituiscono il vecchio
modello 900FOTI (fuori
produzione) e sono compatibili
con le vecchie colonnine modello
900COLF



VLED

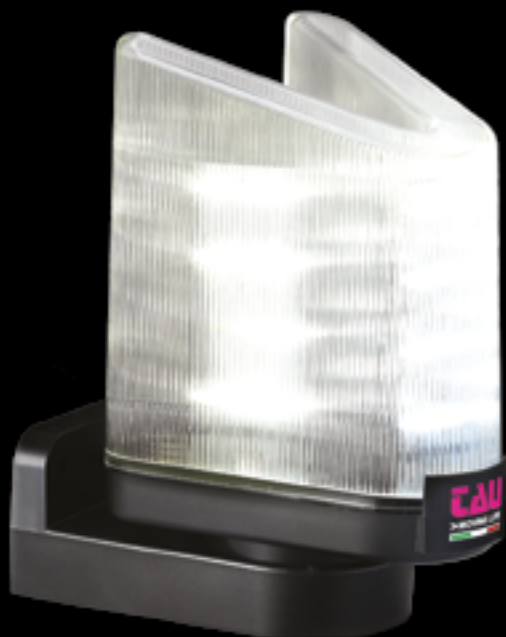

P-900VLED

Lampeggiante a led bianco versione bassa tensione 12-18-24 Volt per quadri elettrici di comando Tau.

P-900VLED-O

Lampeggiante a led arancio versione bassa tensione 12-18-24 Volt per quadri elettrici di comando Tau.

P-900VLED-AT

Lampeggiante a led bianco versione 230 V AC per quadri di comando Tau o per utilizzo universale.

P-900VLED-ATO

Lampeggiante a led arancio versione 230 V AC per quadri di comando Tau o per utilizzo universale.

CARATTERISTICHE:

- disponibile in differenti tensioni di alimentazione: 230 V AC e bassa tensione
- antenna 433,92 MHz integrata in tutte le versioni
- possibilità di fissaggio a parete mediante apposito supporto incluso

VANTAGGI:

- è visibile anche nelle giornate di sole grazie all' utilizzo di 12 led ad alta efficienza
- antenna preinstallata all'interno del lampeggiante protetta da atti vandalici
- pratico e flessibile può ruotare fino a 360° quando è installato utilizzando il supporto incluso
- il particolare design previene rotture o danni da agenti atmosferici

DISEGNI TECNICI

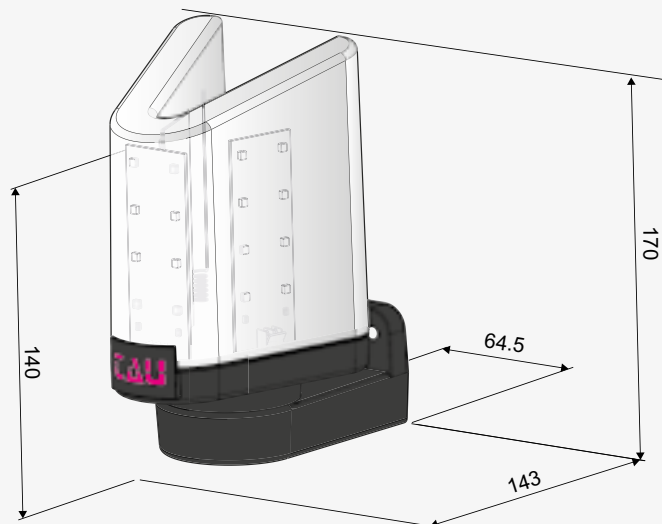

CUBE



P-900CUBE

Lampeggiante a parete a led bianco versione bassa tensione 12-18-24 Volt per quadri elettrici di comando Tau.

P-900CUBEBUS

Lampeggiante a parete a led bianco predisposto al collegamento con le centrali Tau provviste di protocollo BUS.

CARATTERISTICHE:

- disponibile in differenti tensioni di alimentazione: 24 V DC, 18 V DC e 12 V DC
- antenna 433,92 MHz integrata in tutte le versioni
- particolarmente indicato per il fissaggio a parete per la segnalazione porte da garage e portoni industriali

VANTAGGI:

- è visibile anche nelle giornate di sole grazie all' utilizzo di 9 led ad alta efficienza
- antenna preinstallata all'interno del lampeggiante protetta da atti vandalici
- il particolare design previene rotture o danni da agenti atmosferici

DISEGNI TECNICI

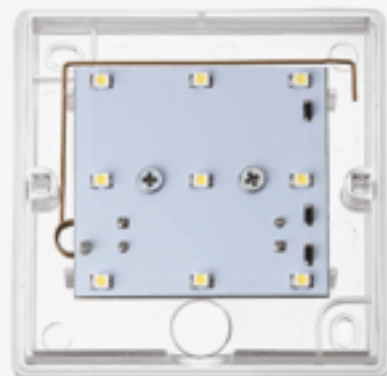
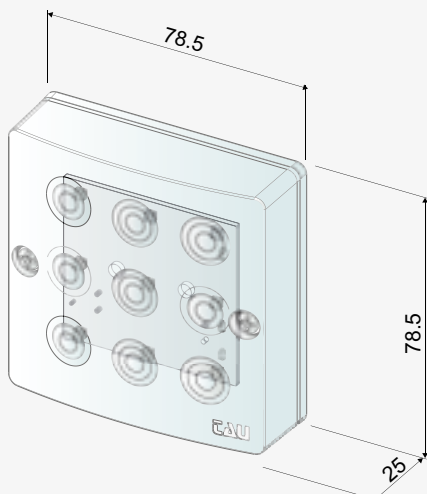

LAMP



P-900LAMP1

Lampeggiante 12/18 Volt con circuito del lampeggio integrato.

P-900LAMP2

Lampeggiante 230 Volt con circuito del lampeggio integrato.

P-900LAMP3A

Lampeggiante 230 Volt con antenna 433,92 MHz integrata per centrali predisposte.

P-900LAMP4A

Lampeggiante 12/18 Volt con antenna 433,92 MHz integrata per centrali predisposte.

P-900LAMP5A

Lampeggiante 24 Volt con antenna 433,92 MHz integrata per centrali predisposte.

P-900LAMPCON3

Lampeggiante 230 Volt con funzione di conteggio delle manovre effettuate e relativa segnalazione luminosa.

P-900LAMPCON4

Lampeggiante 12/18 Volt con funzione di conteggio delle manovre effettuate e relativa segnalazione luminosa.

CARATTERISTICHE:

- disponibile con differenti tensioni di alimentazione: 230 V AC, 24 V DC e 18 V DC
- disponibile con antenna integrata 433,92 MHz
- predisposizione per il montaggio dell'antenna a stilo
- disponibile con segnalazione del numero di manovre
- staffa per installazione a parete incorporata

VANTAGGI:

- installabile in due posizioni: orizzontale e verticale
- le versioni con la funzione per il conteggio delle manovre permettono di monitorare gli impianti e di programmare le manutenzioni impostando la segnalazione mediante il lampeggiante, al raggiungimento del numero di cicli predefiniti dall'operatore



P-900FBLU

STRUMENTO MISURATORE DI IMPATTO comprensivo di:

- Strumento BlueForce Smart
- Funzioni Smart Bluetooth/NFC + App
- Valigetta con interno preformato
- Prolunga Lineare
- Cavetto USB per PC
- Chiave esagonale per smontaggio maniglia
- Istruzioni / Software / Certificato di Calibrazione sono scaricabili dall'area download



CARATTERISTICHE:

- Strumento di misura per le forze d'impatto di chiusure automatiche e motorizzate secondo le normative EN12453
- display e memoria interna fino a 50 misure
- Possibilità di: inviare, cancellare, sfogliare le prove memorizzate con l'ausilio del menù interattivo

VANTAGGI:

- Procedura di installazione e configurazione del software semplice ed immediata
- Con la versione Bluetooth le prove vengono velocemente inviate al pc o al palmare per una visualizzazione immediata dei grafici e dei valori
- Grazie alle prolunghie in dotazione e alla maniglia girevole (180°) è possibile effettuare tutte le prove richieste anche sugli impianti più disagiati

**CARATTERISTICHE:**

- dispositivo elettromeccanico con 2 micro-switch, applicato alle automazioni ne permette l'arresto in caso di impatto accidentale
- altezza gomma 60 mm

VANTAGGI:

- bordo di protezione completamente deformabile anche nella parte superiore (dove alloggiato i microinterruttori) per assicurare la completa sicurezza
- ideale per cancelli e portoni scorrevoli
- abbinabile al sistema wireless può essere montata sull'anta mobile del cancello per garantire il massimo della sicurezza e il rispetto delle normative EN 12978
- possibilità di scelta tra contatto normalmente chiuso o resistivo 8,2 k Ω
- può essere tagliato su misura per far in modo che sia allineata con l'anta

P-900BSD15

Bordo sensibile di sicurezza deformabile da 1,5 m.

P-900BSD18

Bordo sensibile di sicurezza deformabile da 1,8 m.

P-900BSD20

Bordo sensibile di sicurezza deformabile da 2 m.

P-900BSD25

Bordo sensibile di sicurezza deformabile da 2,5 m.

**DISPOSITIVI PER BORDI
SENSIBILI BSD****P-900TWC**

Trasmettitore slave wireless a batteria
per bordo sensibile mobile/ fisso (gestisce fino a max. 2 bordi sensibili per TWC).

**P-900TWM**

Ricevitore master per interfaccia centrale
(gestisce fino a max. 4 TWC).

IMPIANTO TIPO

Per porte basculanti
e cancelli a battente

BORDI SENSIBILI

KICM - KONT



P-900KICM120

Bordo sensibile anticesoimento da 1,2 m.

P-900KICM180

Bordo sensibile anticesoimento da 1,8 m.

P-900KONT120

Bordo sensibile anticesoimento resistivo 8,2k Ω
da 1,2 m.

P-900KONT180

Bordo sensibile anticesoimento resistivo 8,2k Ω
da 1,8 m.

CARATTERISTICHE:

- dispositivo di sicurezza che applicato alle automazioni ne permette l'arresto in caso di impatto accidentale
- microinterruttori a tenuta stagna a bassa tensione
- lunghezze disponibili: 1,2 - 1,8 m
- disponibile la versione con sistema resistivo ad autoverifica continua (8,2 k Ω)

VANTAGGI:

- ideale per porte basculanti e cancelli a battente
- assicura il rispetto delle normative EN 12978
- abbinabile al sistema wireless può essere montata sul anta mobile per garantire il massimo della sicurezza
- può essere accorciato seguendo le indicazioni scritte nel manuale d'istruzioni

ACCESSORI



P-900TAP

Kit composto da n. 2 tappi per KICM/
KONT



P-900CUR

Kit composto da n. 2 curve per KICM/
KONT



P-900GIU

Kit composto da n. 2 giunti per KICM/
KONT

T-KEY



P-300TKEY

Selettore a chiave in alluminio da esterno.

P-300TKEYD

Selettore a chiave in alluminio con cilindro europeo da esterno.

P-300TKEYBUS

Selettore a chiave in alluminio, da esterno, con tecnologia BUS. Compatibile con P-200K995MA-B, P-200K995MA-S e P-200K893M.

ACCESSORI



P-300TSL

Segnalazione luminosa a led per selettore a chiave



P-300TKEYS

Supporto per selettore a chiave da installare su colonnina



P-900TOWER2F

Colonnina in alluminio verniciato per fotocellule a 2 fori h 98 cm (frontale estraibile per passaggio cavi e montaggio fotocellula orientabile in 3 posizioni).

N.B. il supporto e il selettore a chiave sono opzionali e da ordinare separatamente

TCODE**P-300TCODE**

Tastiera digitale via cavo con scheda decodificatrice, tasti retroilluminati e trasmissione di segnale in BUS completo di decodificatore.

P-300TCODE-W

Tastiera digitale wireless (via radio a batteria) con tasti retroilluminati, da abbinare a una radio ricevente 433,92 MHz autoapprendimento o a un quadro di comando con radio ricevente rolling code.

P-300TCODEBUS

Tastiera digitale via cavo con trasmissione di segnale in BUS compatibile con P-200K995MA-B, P-200K995MA-S e P-200K893M.

**ACCESSORI****P-900TOWER2F**

Colonnina in alluminio verniciato per fotocellule a 2 fori h 98 cm (frontale estraibile per passaggio cavi e montaggio fotocellula orientabile in 3 posizioni).
N.B. il supporto e la tastiera sono opzionali e da ordinare separatamente

**P-300KEYS**

Supporto per selettore a chiave da installare su colonnina

**P-200BATT32**

Batteria CR 2032 3 V

DISPOSITIVI DI APERTURA



P-300SC

Selettore a chiave da incasso



P-300SCE

Selettore a chiave da esterno



P-900T-COMM

Interfaccia seriale RS485 per il collegamento di 2 quadri di comando in modalità master/slave (K126MA - K206MA - K590M)



P-750T-RELE

Scheda disaccoppiamento ingressi



P-300SCMS1

Selettore a chiave magnetica da abbinare a P-300SCMS3 (deco-dificatore)



P-300SA1

Rilevatore di massa magnetica



P-300SCMS3

Decodificatore per max 3 P-300SCMS1



P-300PPI

Pulsantiera industriale

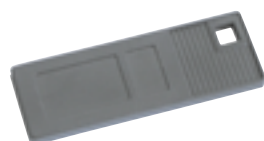

P-300CMS

Chiave magnetica



P-250T-PHONE

Attivatore GSM dual band 900/1800 MHz

Sistema per max
1000 utenti

CONTROLLO ACCESSI

RTA



P-300RTA

Rilevatore di transponder di prossimità per il controllo accessi max 80 utenti.

P-300RTAS

Rilevatore di transponder di prossimità per il controllo accessi max 1000 utenti.

CARATTERISTICHE:

- alimentazione 12/24 AC/DC
- gestione fino a 1000 utenti
- uscita con contatto no/nc
- memorizzazione delle tessere con autoapprendimento tramite master card

VANTAGGI:

- controllo semplificato degli utenti
- a scelta uso di tessere o portachiavi
- funziona in modalità stand alone senza connessione al computer

DISEGNI TECNICI



ACCESSORI



P-300PK
Transponder portachiavi



P-300CARD
Tessera transponder



P-750D749MA

Quadro di comando per 1-2 motori CC con encoder, completo di radio ricevente tricanale 433,92 MHz rolling code, scheda caricabatteria, contenitore e alimentatore

ACCESSORI



P-250T-WIFI

Dispositivo per connessione Wi-Fi 2,4 GHz per consentire da remoto, mediante la TauApp, l'uso dello smart phone per programmare e controllare le centrali di comando



K-200BATT

Batteria 12 Volt 7,2 Ah con cavo



P-750CUP

Cupolina protettiva per quadro di comando



P-250T-CONNECT

Dispositivo ethernet + Wi-Fi per consentire da remoto, mediante l'applicazione TauOpen 2.0, l'uso dello smartphone per aprire/chiudere e controllare lo stato del cancello



K-030KITKB20

Kit cavetti batteria (20 pz.)



P-750COL

Colonnina per quadro di comando

P-250SM126

Scheda di memoria per 126 codici radio



P-250SM254

Scheda di memoria per 254 codici radio

DISEGNI TECNICI

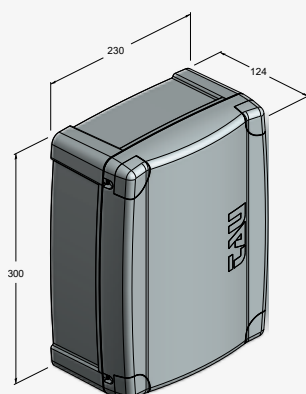

MANUALE DI ISTRUZIONI



D749MA

SCHEMA ELETTRICO

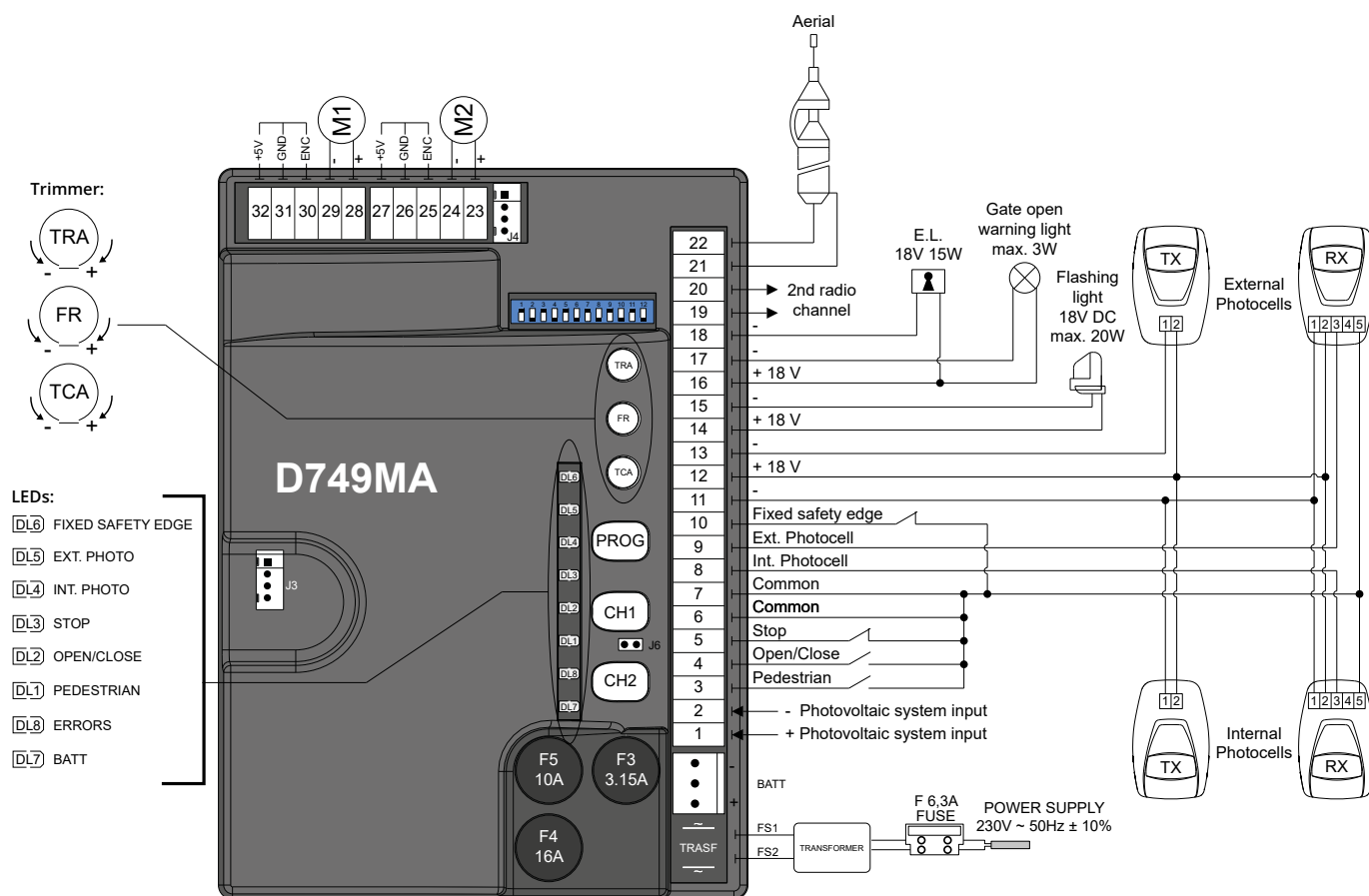

Funzioni Programmabili	D749MA
Funzionamento automatico	✓
Funzionamento semiautomatico	✓
Funzionamento uomo presente	✓
Esclusione prelampeggio	✓
Spia cancello aperto con lampeggio proporzionale	✓
Spia cancello aperto	
Programmazione con TauApp (250T-Wi-Fi)	✓
Funzionamento con TauOpen 2.0 (P-250T-CONNECT)	✓
Test fotocellule a inizio manovra	✓
Esclusione test fotocellule	✓
Doppia coppia di fotocellule	✓
Richiusura dopo 5 sec. fotocellule	✓
Regolazione T.L.	
Regolazione T.C.A.	✓
Esclusione T.C.A.	✓
Ritardo anta in chiusura	✓
Regolazione elettronica della forza	✓
Riallineamento automatico post black-out	✓
Funzionamento passo-passo (apre-stop-chiude-stop-apre)	✓
No reverse in apertura	✓
Pedonale	✓

Funzione orologio	✓
Encoder	✓
Scheda radio incorporata	✓
Rallentamento	✓
Ricevitore predisposto per tastiere digitali	✓
Memoria espandibile	✓

Uscite - Ingressi	D749MA
Uscita M1	✓
Uscita M2	✓
Uscita lampeggiante	✓
Uscita luci di cortesia	*
Uscita elettroserratura	✓
Uscita spia cancello aperto	✓
Uscita 18 Vdc per ausiliari	✓
Uscita 24 Vdc per ausiliari	
Uscita FT1	✓
Uscita FTE	✓
Ingresso Apre/Chiude	✓
Ingresso pedonale	✓
Ingresso stop	✓
Ingresso pulsante apre	*
Ingresso pulsante chiude	*
Ingresso bordo sensibile (C.F.)	✓

* Funzionamento programmabile sulla centrale tramite TauApp

D770M

230 V | Per cancelli e portoni ad ante battenti



P-750D770M

Quadro di comando per 1-2 motori 230 Volt con rallentamento e radio ricevente bicanale 433,92 MHz incorporata rollingcode, completo di contenitore.

ACCESSORI



P-250T-WIFI

Dispositivo per connessione Wi-Fi 2,4 GHz per consentire da remoto, mediante la TauApp, l'uso dello smart phone per programmare e controllare le centrali di comando



P-900VLED

Lampeggiante a Led bianco versione Bassa tensione 12-18-24 Volt



P-750CUP

Cupolina protettiva per quadro di comando



P-250T-CONNECT

Dispositivo ethernet + Wi-Fi per consentire da remoto, mediante l'applicazione TauOpen 2.0, l'uso dello smartphone per aprire/chiudere e controllare lo stato del cancello



P-250SM126

Scheda di memoria per 126 codici radio

P-250SM254

Scheda di memoria per 254 codici radio



P-750COL

Colonnina per quadro di comando

DISEGNI TECNICI

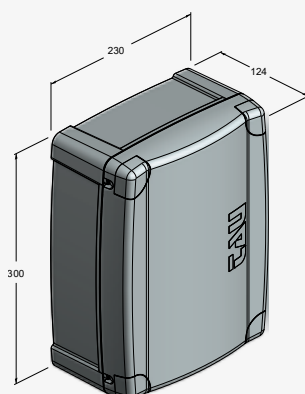

MANUALE DI ISTRUZIONI



D770M

SCHEMA ELETTRICO

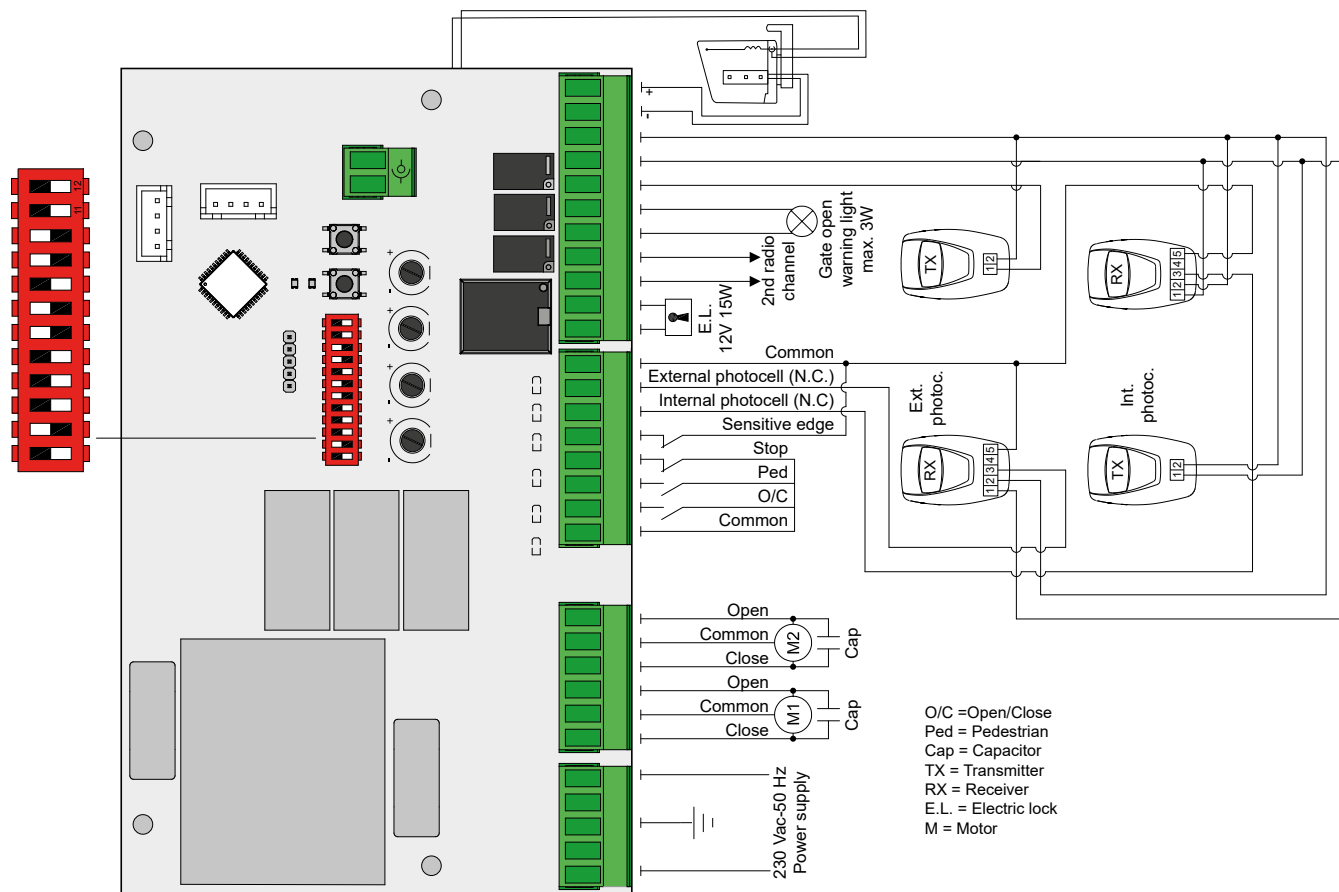

Funzioni Programmabili	D770M
Funzionamento automatico	✓
Funzionamento semiautomatico	✓
Funzionamento uomo presente	✓
Esclusione prelampeggio	✓
Spia cancello aperto con lampeggio proporzionale	✓
Spia cancello aperto	
Programmazione con TauApp (250T-Wi-Fi)	✓
Funzionamento con TauOpen 2.0 (P-250T-CONNECT)	✓
Finecorsa	
Test fotocellule a inizio manovra	✓
Esclusione test fotocellule	✓
Doppia coppia di fotocellule	✓
Richiusura dopo 5 sec. fotocellule	✓
Regolazione T.L.	✓
Regolazione T.C.A.	✓
Esclusione T.C.A.	✓
Ritardo anta in chiusura	✓
Regolazione elettronica della forza	✓
Riallineamento automatico post black-out	
Funzionamento passo-passo (apre-stop-chiude-stop-apre)	✓
No reverse in apertura	✓

* Funzionamento programmabile sulla centrale tramite TauApp

Pedonale	✓
Funzione orologio	✓
Encoder	
Scheda radio incorporata	✓
Rallentamento	✓
Ricevitore predisposto per tastiere digitali	✓
Memoria espandibile	✓

Uscite - Ingressi	D770M
Uscita M1	✓
Uscita M2	✓
Uscita lampeggiante	✓
Uscita luci di cortesia	
Uscita elettroserratura	✓
Uscita spia cancello aperto	✓
Uscita 12 Vdc per ausiliari	
Uscita 24 Vac per ausiliari	✓
Uscita FTI	✓
Uscita FTE	✓
Ingresso Apre/Chiude	✓
Ingresso pedonale	✓
Ingresso stop	✓
Ingresso pulsante apre "uomo presente"	✓
Ingresso pulsante chiude "uomo presente"	✓
Ingresso bordo sensibile (C.F.)	✓



P-200K995MA-B

Quadro di comando per porte basculanti per 1-2 motori CC con tecnologia BUS, radio ricevente incorporata, completo di contenitore.

ACCESSORI PER BASCULANTI



P-200KB2

Kit composto da scheda caricabatterie con contenitore per P-100SPIN12-B. (La batteria K-200BATT è da acquistare separatamente)



P-900CUBEBUS

Lampeggiante a parete a led bianco con tecnologia BUS



P-900OPTICBUS

Coppia di fotocellule, con tecnologia BUS, a raggi infrarossi 12/24 Volt da esterno



P-300TCODEBUS

Tastiera digitale via cavo con trasmissione di segnale in BUS da collegare direttamente alla centrale



P-300TKEYBUS

Selettore a chiave in alluminio con tecnologia BUS



P-200SWITCHBUS

Interfaccia di collegamento per pulsanti apre/chiude/stop con tecnologia BUS

DISEGNI TECNICI

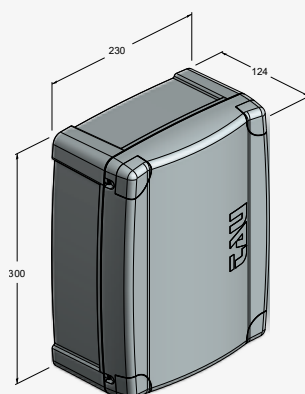

MANUALE DI ISTRUZIONI



K995MA-B

SCHEMA ELETTRICO

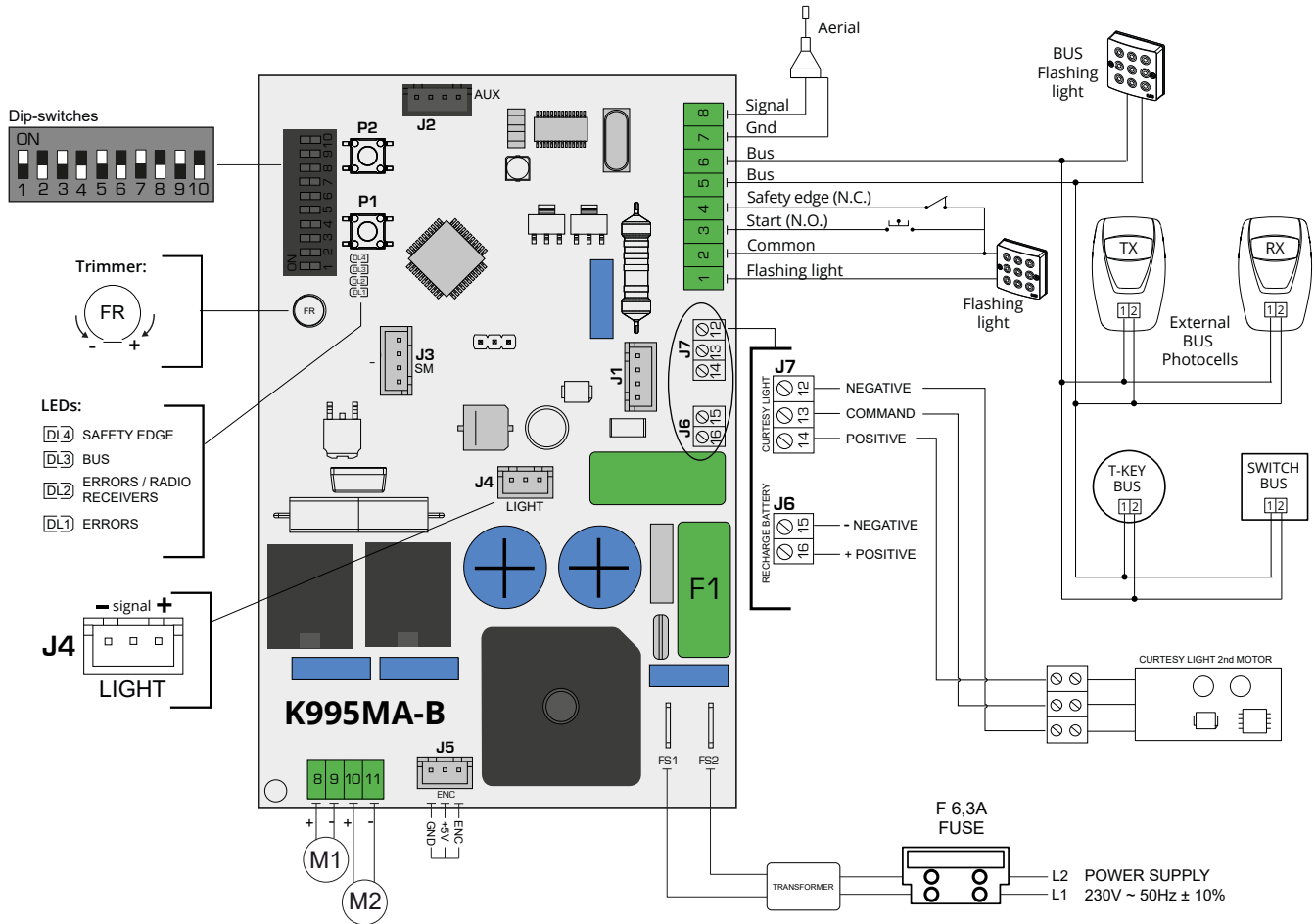

Funzioni Programmabili	K995MA-B
Funzionamento automatico	✓
Funzionamento semiautomatico	✓
Funzionamento uomo presente	✓
Esclusione prelampeggio	✓
Spia cancello aperto con lampeggio proporzionale	✓
Spia cancello aperto	✓
Programmazione con TauApp (250T-Wi-Fi)	✓
Funzionamento con TauOpen 2.0 (P-250T-CONNECT)	✓
Fincorsa	✓
Test fotocellule a inizio manovra	✓
Esclusione test fotocellule	✓
Doppia coppia di fotocellule	✓
Richiusura dopo 5 sec. fotocellule	✓
Regolazione T.L.	✓
Regolazione T.C.A.	✓
Esclusione T.C.A.	✓
Ritardo anta in chiusura	✓
Regolazione elettronica della forza	✓
Riallineamento automatico post black-out	✓
Funzionamento passo-passo (apre-stop-chiude-stop-apre)	✓
No reverse in apertura	✓
Pedonale	✓

Funzione orologio	✓
Encoder	✓
Scheda radio incorporata	✓
Rallentamento	✓
Ricevitore predisposto per tastiere digitali	✓
Memoria espandibile	✓

Uscite - Ingressi	K995MA-B
Uscita M1	✓
Uscita M2	✓
Uscita lampeggiante	✓
Uscita luci di cortesia	✓
Uscita elettroserratura	✓
Uscita spia cancello aperto	✓
Uscita 18 Vdc per ausiliari	✓
Uscita 24 Vdc per ausiliari	✓
Ingresso bordo sensibile (C.F.)	✓

Funzioni BUS (opzionali)	K995MA-B
Uscita FTI	✓
Uscita FTE	✓
Ingresso Apre/Chiude	✓
Ingresso pedonale	✓
Ingresso stop	✓
Ingresso pulsante apre / chiude	✓

* Funzionamento programmabile sulla centrale tramite TauApp



P-200K893M

Quadro di comando per porte basculanti per 1-2 motori 230 Volt con rallentamento e radio ricevente monocanale 433,92 MHz incorporata, completo di contenitore.

DISEGNI TECNICI

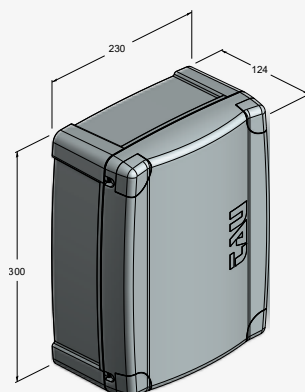

MANUALE DI ISTRUZIONI



K893M

SCHEMA ELETTRICO

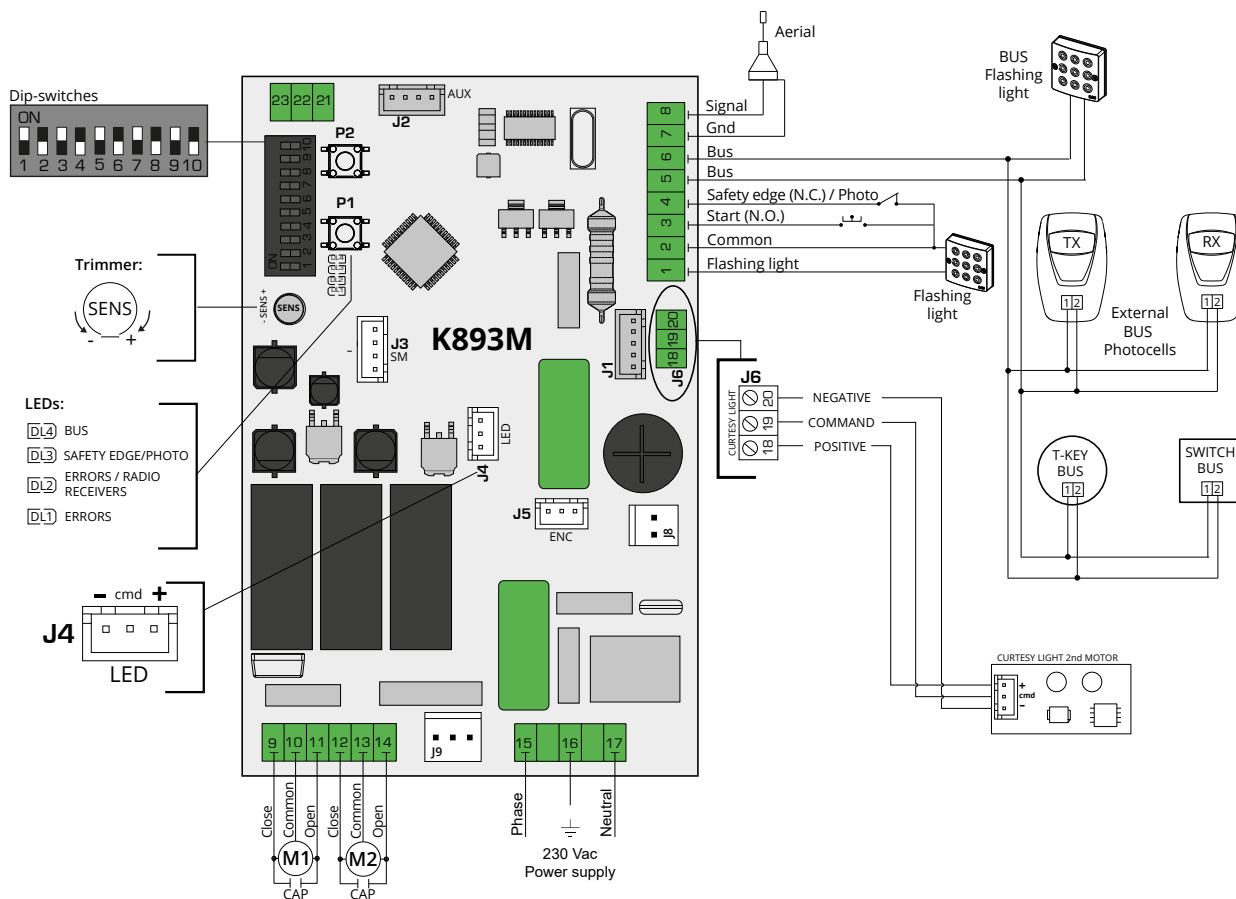

Funzioni Programmabili	K893M
Funzionamento automatico	✓
Funzionamento semiautomatico	✓
Funzionamento uomo presente	
Esclusione prelampeggio	✓
Spia cancello aperto con lampeggio proporzionale	
Spia cancello aperto	
Programmazione con TauApp (250T-Wi-Fi)	✓
Funzionamento con TauOpen 2.0 (P-250T-CONNECT)	✓
Finecorsa	✓
Test fotocellule a inizio manovra	
Esclusione test fotocellule	
Doppia coppia di fotocellule	
Richiusura dopo 5 sec. fotocellule	
Regolazione T.L.	✓
Regolazione T.C.A.	✓
Esclusione T.C.A.	✓
Ritardo anta in chiusura	
Regolazione elettronica della forza	✓
Riallineamento automatico post black-out	
Funzionamento passo-passo (apre-stop-chiude-stop-apre)	✓
No reverse in apertura	✓

Pedonale	
Funzione orologio	✓
Encoder	✓
Scheda radio incorporata	✓
Rallentamento	✓
Ricevitore predisposto per tastiere digitali	✓
Memoria espandibile	✓

Uscite - Ingressi	K893M
Uscita M1	✓
Uscita M2	✓
Uscita lampeggiante	✓
Uscita luci di cortesia	✓
Uscita elettroserratura	
Uscita spia cancello aperto	
Uscita 12 Vdc per ausiliari	
Uscita 24 Vdc per ausiliari	✓
Uscita FTI	
Uscita FTE	
Ingresso Apre/Chiude	✓
Ingresso pedonale	
Ingresso stop	✓
Ingresso pulsante apre	
Ingresso pulsante chiude	
Ingresso bordo sensibile (C.F.)	✓

* Funzionamento programmabile sulla centrale tramite TauApp

D703

230/400 V | Per cancelli scorrevoli e portoni industriali



P-600D703

Quadro di comando per cancello scorrevole 1 motore 230 VAC monofase o 400 VAC trifase con frenatura elettrica, completo di contenitore.

ACCESSORI



P-750COP2
Coperchio scatola comandi con 2 pulsanti di attivazione comandi

P-750COP3
Coperchio scatola comandi con 3 pulsanti di attivazione comandi



P-750COL
Colonnina per quadro di comando



P-750CUP
Cupolina protettiva per quadro di comando

DISEGNI TECNICI

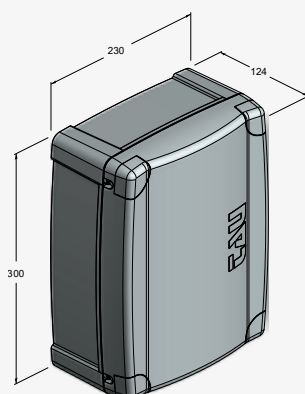

MANUALE DI ISTRUZIONI



D703M

SCHEMA ELETTRICO

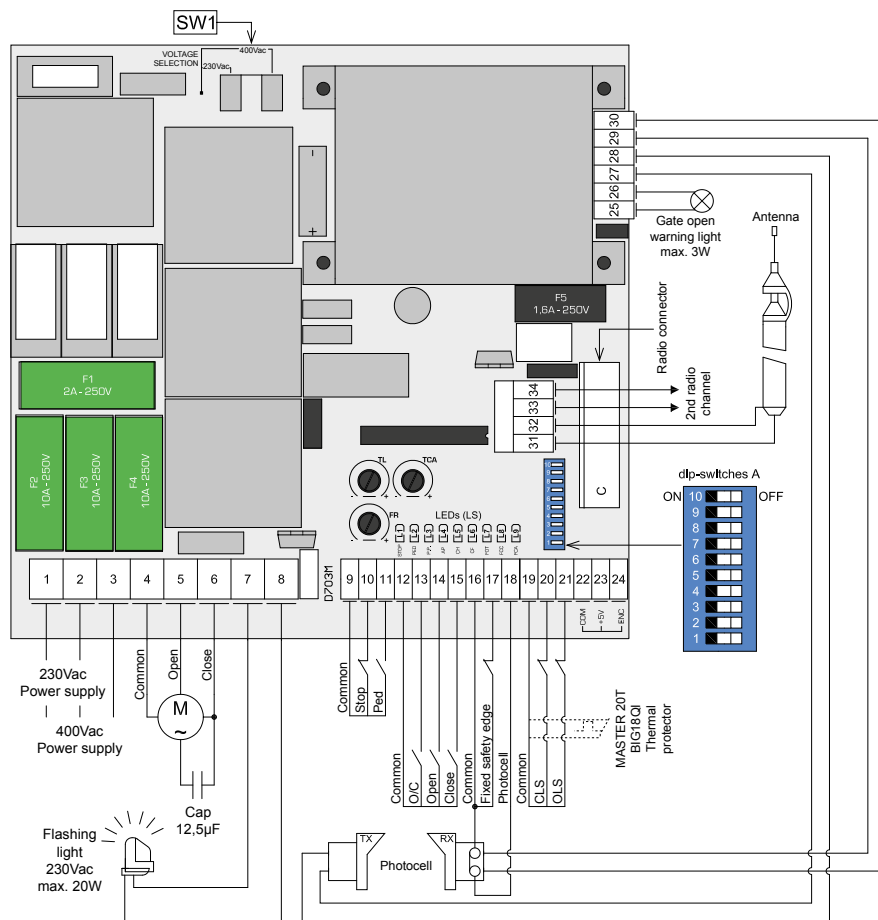

OLS = Open limit switch
 CLS = Close limit switch
 O/C = Open/Close
 Ped = Pedestrian
 Cap = Capacitor
 TX = Transmitter
 RX = Receiver
 M = Motor
 COM = Common
 ENC = Encoder

Funzioni Programmabili	D703M
Funzionamento automatico	✓
Funzionamento semiautomatico	✓
Funzionamento uomo presente	✓
Esclusione prelampeggio	✓
Spia cancello aperto con lampeggio proporzionale	✓
Spia cancello aperto	
Finecorsa	✓
Test fotocellule a inizio manovra	✓
Esclusione test fotocellule	✓
Doppia coppia di fotocellule	
Richiusura dopo 5 sec. fotocellule	✓
Regolazione T.L.	✓
Regolazione T.C.A.	✓
Esclusione T.C.A.	✓
Ritardo anta in chiusura	
Regolazione elettronica della forza	✓
Riallineamento automatico post black-out	
Funzionamento passo-passo (apre-stop-chiude-stop-apre)	✓
No reverse in apertura	✓
Pedonale	✓
Funzione orologio	✓

Encoder	✓
Scheda radio incorporata	
Rallentamento	
Ricevitore predisposto per tastiere digitali	
Frenata elettronica	✓

Uscite - Ingressi	D703M
Uscita M1	✓
Uscita M2	
Uscita lampeggiante	✓
Uscita luci di cortesia	
Uscita elettroserratura	
Uscita spia cancello aperto	✓
Uscita 12 Vdc per ausiliari	
Uscita 24 Vac per ausiliari	✓
Uscita FTI	
Uscita FTE	✓
Ingresso Apre/Chiude	✓
Ingresso pedonale	✓
Ingresso stop	✓
Ingresso pulsante apre	✓
Ingresso pulsante chiude	✓
Ingresso bordo sensibile (C.F.)	✓



P-750K330M

Quadro di comando per serrande e tapparelle con
radioricevente monocanale 433,92 MHz, completo
di contenitore.

DISEGNI TECNICI

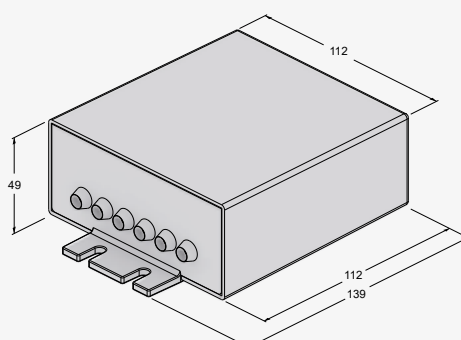

MANUALE DI ISTRUZIONI



K330M

SCHEMA ELETTRICO

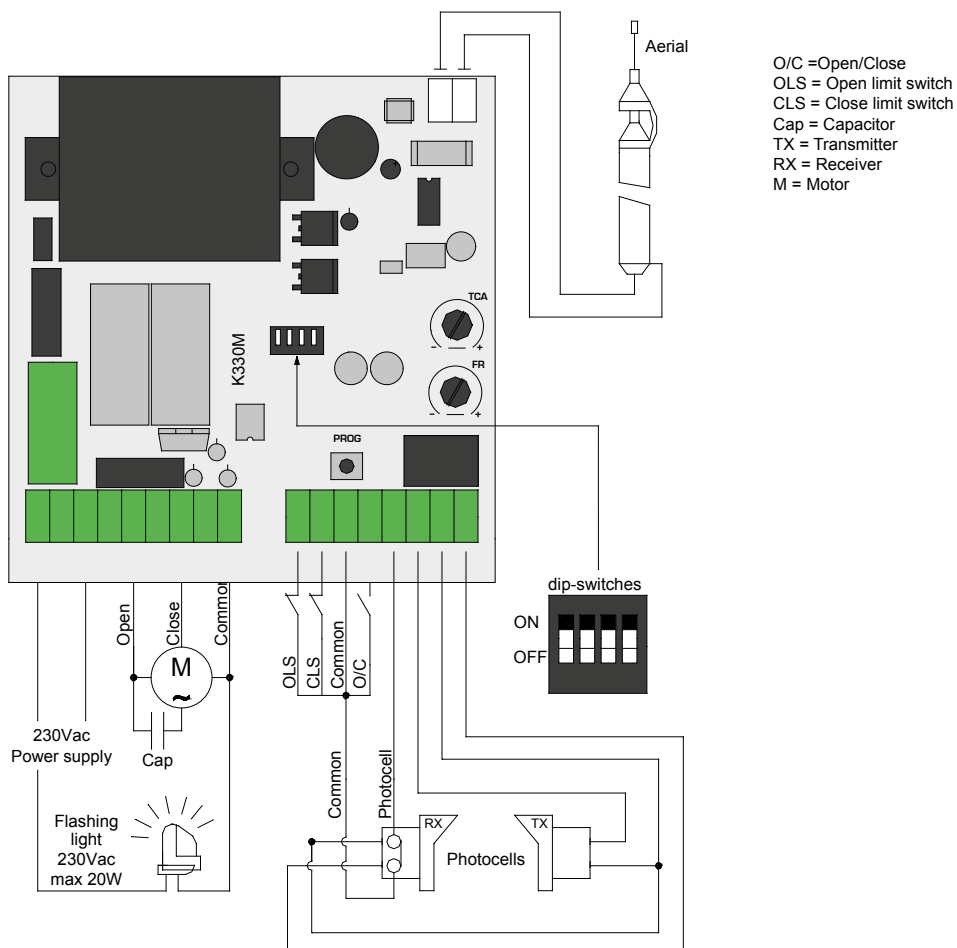

Funzioni Programmabili	K330M
Funzionamento automatico	✓
Funzionamento semiautomatico	✓
Funzionamento uomo presente	
Esclusione prelampeggio	
Spia cancello aperto con lampeggio proporzionale	
Spia cancello aperto	
Finecorsa	✓
Test fotocellule a inizio manovra	✓
Esclusione test fotocellule	✓
Doppia coppia di fotocellule	
Richiusura dopo 5 sec. fotocellule	
Regolazione T.L.	✓
Regolazione T.C.A.	✓
Esclusione T.C.A.	✓
Ritardo anta in chiusura	
Regolazione elettronica della forza	✓
Riallineamento automatico post black-out	
Funzionamento passo-passo (apre-stop-chiude-stop-apre)	✓
No reverse in apertura	✓
Pedonale	

Funzione orologio	✓
Encoder	
Scheda radio incorporata	✓
Rallentamento	
Ricevitore predisposto per tastiere digitali	✓

Uscite - Ingressi	K330M
Uscita M1	✓
Uscita M2	
Uscita lampeggiante	✓
Uscita luci di cortesia	
Uscita elettroserratura	
Uscita spia cancello aperto	
Uscita 12 Vdc per ausiliari	
Uscita 24 Vac per ausiliari	✓
Uscita FTI	
Uscita FTE	✓
Ingresso Apre/Chiude	✓
Ingresso pedonale	
Ingresso stop	
Ingresso pulsante apre	
Ingresso pulsante chiude	
Ingresso bordo sensibile (C.F.)	

PF40

**P-200PF40**

Pannello fotovoltaico da 50 Watt completo di staffa di fissaggio orientabile in inox.

P-200BATMFR

Batteria 12 Volt 27 Ah.

P-200PSP

Palo di sostegno in alluminio da 3 m con staffa in inox per fissaggio del pannello fotovoltaico.

P-200RCF

Regolatore di carica fotovoltaico.

P-200APP

Staffa di sostegno a muro in inox.

P-200CB

Contenitore per batteria 12 V 27 Ah.



P-200BATMFR



P-200RCF



P-200PSP



P-200APP



P-200CB

CARATTERISTICHE:

- i pannelli fotovoltaici possono essere utilizzati con tutti gli automatismi TAU in bassa tensione 12 Volt
 - non necessita di collegamento alla rete elettrica
 - il pannello fotovoltaico provvede tramite il regolatore RCF alla carica e al controllo delle batterie.
- Il numero o la capacità delle batterie saranno dimensionati per consentire il funzionamento in assenza di sole

VANTAGGI:

- installazione semplice e veloce
- ideale quando l'impianto si trova in zone non raggiungibili dalla rete elettrica
- l'energia immagazzinata nelle batterie garantisce una lunga autonomia di manovre anche in periodi di prolungata nuvolosità
- risparmio e rispetto per l'ambiente

IMPIANTI TIPO

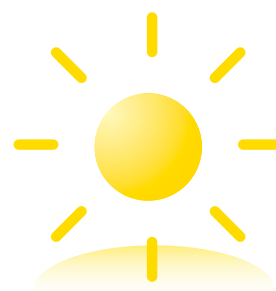
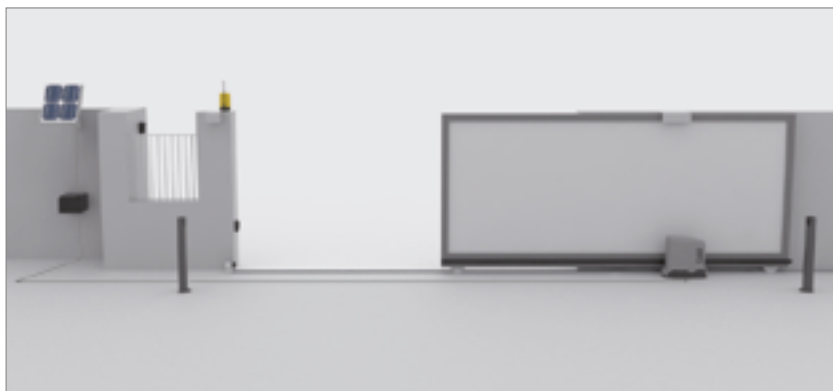

Per il corretto dimensionamento del pannello fotovoltaico vi consigliamo di contattare il nostro ufficio tecnico: assistenza@tauitalia.com

EXPO



C-SHOWD

Cancelletto espositivo con attuatore P-650ARM2000BI e motore scorrevole P-350T-ONE6B



C-SHOW01

Cancelletto espositivo con motore interrato P-650R18BENC



C-SHOW02

Cancelletto espositivo con motore scorrevole P-350T-ONE6B



C-SHOW03

Cancelletto espositivo con attuatore P-650ARM2000BI



C-TOTEM

Espositore ellittico Tau h. 165 cm



C-BLN

Block notes Tau



C-PENNA

Penna Tau



MADE IN
ITALY



C-T-SHIRT

T-shirt Tau
S - M - L - XL - XXL



C-FELPA

Felpa blu Tau
S - M - L - XL - XXL



C-PILE

Pile grigio scuro Tau
S - M - L - XL - XXL



C-GILET-R

Gilet Tau
S - M - L - XL - XXL



C-GIUB-ICELAND-R

Giubbotto Tau
S - M - L - XL - XXL



C-GUA

Guanti da lavoro Tau



C-CAP1

Cappellino classico con
frontino Tau



C-CAP2

Berretto di lana Tau

CONDIZIONI DI VENDITA

CONDIZIONI DI VENDITA

I prezzi di listino sono franco sede TAU s.r.l.; IVA esclusa. La TAU s.r.l. potrà modificare il listino in qualsiasi momento. La TAU s.r.l. declina ogni responsabilità dovuta all'inosservanza delle norme di sicurezza vigenti e della buona tecnica da parte dell'installatore.

La merce rimane di proprietà della TAU s.r.l. fino al saldo del relativo importo.

Imballo compreso in scatole di cartone.

SPEDIZIONE: Franco ns. sede.

LE AUTOMAZIONI TAU VALGONO DI PIÙ: GARANTITO PER 3 ANNI

TAU offre la massima copertura in garanzia per i suoi prodotti, e regala altri 12 mesi di garanzia supplementare, oltre ai 2 anni previsti dalla legge.

Si può attivare l'estensione di garanzia gratuitamente, seguendo le istruzioni sull'ultima pagina dei manuali d'uso e manutenzione. Basta compilare il modulo disponibile su <http://www.tauitalia.com/it/estensione-garanzia/> entro 4 settimane dalla data di acquisto, allegando alla fattura o allo scontrino l'email di conferma che riceverete.

N.B. A motivo della costante politica di miglioramento del prodotto, e nell'intento di corrispondere sempre meglio alle esigenze del mercato, la TAU srl si riserva di apportare modifiche ai dati tecnici e a quant'altro contenuto nella presente pubblicazione, senza l'obbligo di preavviso. Inoltre, declina ogni responsabilità per le possibili inesattezze contenute, se imputabili ad errori di stampa o trascrizione.





Via Enrico Fermi, 43
36066 Sandrigo (VI) Italia
Tel +39 0444 750190
info@tauitalia.com
www.tauitalia.com



C-CAT25-IT